

マニュアルの使いかた

安心してお使いいただくために

- パソコンをお取り扱いいただくための注意事項
ご使用前に必ずお読みください。

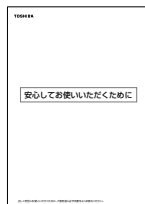

取扱説明書（本書）

- Windowsのセットアップ
- 基本機能
- モバイル活用法
- 周辺機器の接続
- 困ったときは
- 再セットアップ

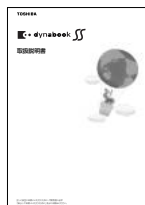

オンラインマニュアル

本製品の電源を入れた状態でデスクトップの [オンラインマニュアル] アイコンをダブルクリックすると起動します。
アプリケーションの紹介や用語集などジャンル別にさまざまな情報を検索できます。

リリース情報

- 本製品を使用するうえでの注意事項など
必ずお読みください。
本製品の電源を入れた状態で次の操作を行うと表示されます。
[スタート] → [すべてのプログラム] → [[はじめに] → [リリース情報]
をクリック

もくじ

マニュアルの使いかた	1
もくじ	2
はじめに	7

1章 セットアップ 15

1 パソコンの準備	16
① 電源コードとACアダプタを接続する	16
② 電源を入れる	17
2 Windowsのセットアップ	18
① セットアップの前に	18
② Windows XPのセットアップ	20
③ セットアップを終了したあとに	27

2章 電源を入れる／切る 29

1 電源を入れる	30
2 電源を切る	34
3 パソコンの使用を中断する／電源を切る	36
① スタンバイ	37
② 休止状態	38
③ 簡単に電源を切る／パソコンの使用を中断する	39

3章 本体の機能 41

1 各部の名前	42
2 キーボード	50
① キーボード図	50
② キーを使った便利な機能	53
③ 日本語を入力するには	59
3 タッチパッド	60
① タッピング	61
② タッチパッドを無効／有効にするには	61
③ PadTouch 機能を使う	63

4	ディスプレイ	64
5	ハードディスクドライブ	67
	① ハードディスクドライブについて	67
	② 東芝HDD プロテクションについて	68
6	サウンド機能	71
	① スピーカの音量を調整する	71
	② サウンドのパワーマネージメントを設定する	72
7	ドライブ	73
	① 使用できるメディアと対応するアプリケーション	73
	② 使用できる CD	77
	③ 使用できる DVD	79
	④ DVD-Video の再生について	82
	⑤ DVD-RAM を使うときは	83
	⑥ CD / DVD のセットと取り出し	85
8	LAN 機能	90
	① ケーブルを使った LAN 接続（有線 LAN）	90
	② ケーブルを使わない LAN 接続（無線 LAN）	91
	③ ネットワーク設定に便利な機能	105
9	Bluetooth 機能	108
	① Bluetooth とは	108
	② Bluetooth 機能を使って通信する	110
10	内蔵モデム	113
	① 海外でインターネットに接続する	113

4章 周辺機器の接続

117

- 1 周辺機器について 118
- 2 PCカードを使う 119
- 3 SDメモ리카ードを使う 121
- 4 コンパクトフラッシュカードを使う 126
- 5 USB対応機器を接続する 128
- 6 外部ディスプレイを接続する 130
- 7 i.LINK (IEEE1394) 対応機器を接続する 134
- 8 ポートリプリケータを接続する 136
 - ① 接続する前に 136
 - ② 取り付け/取りはずし 137
- 9 その他の機器を接続する 141
 - ① マイクロホン 141
 - ② ヘッドホン 142
- 10 メモリを増設する 143

5章 バッテリ駆動

147

- 1 バッテリについて 148
 - ① バッテリ充電量を確認する 149
 - ② バッテリを充電する 152
 - ③ バッテリパックを交換する 154
- 2 省電力の設定をする 157
 - ① 東芝省電力 157
 - ② ドライブの電源を切ってバッテリーを節約する 158
 - ③ 東芝ピークシフトコントロール 159

6章 システム環境の変更

161

- 1 システム環境の変更とは 162
- 2 東芝HWセットアップを使う 163
- 3 BIOS セットアップを使う 167
 - ① 起動と終了 167
 - ② 画面と基本操作 169
 - ③ 設定項目 170
- 4 パスワードセキュリティ 182
 - ① ユーザパスワード 183
 - ② スーパーバイザパスワード 191
 - ③ HDD パスワード 193

7章 困ったときは

199

- 1 トラブルを解消するまで 200
 - ① dynabook.com で調べる 202
 - ② トラブル解消に役立つ操作 204
- 2 Q&A 集 205

8章 再セットアップ

245

- 1 再セットアップする前に 246
 - ① 再セットアップが必要なとき 246
 - ② 準備 247
- 2 システム復元ツールのバックアップをとる 248
- 3 システムの復元 251
 - ① システムを復元する 252
- 4 アプリケーションを再インストールする 266
 - ① アプリケーションを再インストールする 266
 - ② Office Personal 2003、Office OneNote 2003 を再インストールする ... 267

9章 こんなときは

269

- 1 オンラインマニュアルについて 270
- 2 アフターケアについて 271
- 3 お客様登録をする 273
 - ① 東芝 ID (TID) お客様登録のおすすめ 273
 - ② その他のユーザ登録 277
- 4 廃棄・譲渡について 278
 - ① バッテリーパックについて 278
 - ② パソコン本体について 278
- 5 OS / アプリケーションについて 286
 - ① OS の問い合わせ先 286
 - ② アプリケーションの問い合わせ先 287

付録

293







- 1 本製品の仕様 294
- 2 各インタフェースの仕様 302
- 3 技術基準適合について 306
- 4 東芝 PC ダイヤルのご案内 319
 - ① 東芝 PC ダイヤル 319
- さくいん 321

はじめに

本製品を安全に正しく使うために重要な事項が、同梱の冊子『安心してお使いいただくために』に記載されています。内容をよく読んでから使用してください。

本書は、次の決まりに従って書かれています。

記号の意味

 危険	“取扱いを誤った場合、使用者が死亡または重傷（*1）を負うことがあり、その切迫の度合いが高いこと”を示します。
 警告	“取扱いを誤った場合、使用者が死亡または重傷（*1）を負うことが想定されること”を示します。
 注意	“取扱いを誤った場合、使用者が傷害（*2）を負うことが想定されるか、または物的損害（*3）の発生が想定されること”を示します。
 お願い	データの消失や、故障、性能低下を起こさないために守ってほしい内容、仕様や機能に関して知っておいてほしい内容を示します。
 メモ	知っていると便利な内容を示します。
 参照	このマニュアルや他のマニュアルへの参照先を示します。 このマニュアルへの参照の場合 … 「 」 他のマニュアルへの参照の場合 … 『 』

*1 重傷とは、失明やけが、やけど（高温・低温）、感電、骨折、中毒などで、後遺症が残るものおよび治療に入院・長期の通院を要するものをさします。

*2 傷害とは、治療に入院や長期の通院を要さないけが・やけど・感電などをさします。

*3 物的損害とは、家屋・家財および家畜・ペット等にかかわる拡大損害をさします。

用語について

本書では、次のように定義します。

システム 特に説明がない場合は、使用しているオペレーティングシステム（OS）を示します。

アプリケーションまたはアプリケーションソフト
アプリケーションソフトウェアを示します。

Windows または Windows XP
Microsoft® Windows® XP Professional operating system 日本語版を示します。

MS-IME Microsoft® IME 2003 / ナチュラル インプット 2003 を示します。

Office Personal 2003
Microsoft® Office Personal Edition 2003 を示します。

Office OneNote 2003
Microsoft® Office OneNote® 2003 を示します。

Office 搭載モデル
Microsoft® Office Personal Edition 2003 がプレインストールされているモデルを示します。

OneNote 搭載モデル
Microsoft® Office OneNote® 2003 がプレインストールされているモデルを示します。

ドライブ DVD スーパーマルチドライブ / DVD-ROM & CD-R/RW ドライブを示します。内蔵されているドライブはモデルによって異なります。

DVD スーパーマルチドライブモデル
DVD スーパーマルチドライブが内蔵されているモデルを示します。

DVD-ROM & CD-R/RW ドライブモデル
DVD-ROM & CD-R/RW ドライブが内蔵されているモデルを示します。

無線 LAN モデル
無線 LAN 機能が内蔵されているモデルを示します。

Bluetooth モデル
Bluetooth 機能が内蔵されているモデルを示します。

無線通信機能モデル
無線 LAN 機能と Bluetooth 機能が内蔵されているモデルを示します。

Pentium モデル
インテル® Pentium® M プロセッサ搭載モデルを示します。

Celeron モデル
インテル® Celeron® M プロセッサ搭載モデルを示します。

記載について

- ・記載内容には、一部のモデルにのみ該当する項目があります。その場合は「用語について」のモデル分けに準じて、「****モデルのみ」と注記します。モデルについては、「用語について」を参考にしてください。
- ・インターネット接続については、内蔵モデムを使用した接続を前提に説明しています。
- ・アプリケーションについては、本製品にプレインストールまたは内蔵ハードディスクや同梱の CD / DVD からインストールしたバージョンを使用することを前提に説明しています。
- ・本書では、無線 LAN 機能が内蔵されているモデルのイラストを使って説明しています。実際の仕様は購入したモデルによって異なります。
- ・本書に記載している画面やイラストは一部省略したり、実際の表示とは異なる場合があります。

Trademarks

- ・ Microsoft、Windows、Windows Media、OneNoteは、米国Microsoft Corporationの米国およびその他の国における登録商標または商標です。
- ・ Intel、インテル、Pentium、Centrino、Celeronは、アメリカ合衆国およびその他の国におけるIntel Corporationまたはその子会社の商標または登録商標です。
- ・ 「駅前探検倶楽部」、「駅探」は登録商標です。
- ・ i.LINK と i.LINK ロゴは商標です。
- ・ Bluetoothは、その商標権者が所有しており、東芝はライセンスに基づき使用しています。
- ・ LaLaVoice、ConfigFreeは、株式会社東芝の登録商標です。
- ・ Adobe、Adobe ReaderはAdobe Systems Incorporated（アドビ システムズ社）の米国ならびに他の国における商標ならびに登録商標です。
- ・ 駅すばあととは株式会社ヴァル研究所の登録商標です。
- ・ Symantec、Norton AntiVirus、LiveUpdateはSymantec Corporationの登録商標です。
- ・ InterVideo、WinDVDはInterVideo, Inc. の登録商標または商標です。
- ・ Sonic RecordNow!はSonic Solutionsの登録商標です。
- ・ Javaはサンマイクロシステムズ社の米国および他の国における登録商標または商標です。
- ・ infoPepperは東芝情報システム株式会社の登録商標です。
- ・ DIONはKDDI株式会社の登録商標です。
- ・ ODNは日本テレコム株式会社の商標です。

取扱説明書に掲載の商品の名称は、それぞれ各社が商標および登録商標として使用している場合があります。

インテル Centrino モバイル・テクノロジーについて

次の3つのコンポーネントを搭載したパソコンをインテル Centrino モバイル・テクノロジー搭載と呼びます。

- ・ インテル Pentium M プロセッサ
- ・ インテル 855 チップセット・ファミリ
- ・ インテル PRO/Wireless ネットワーク・コネクション・ファミリ

プロセッサ (CPU) に関するご注意

本製品に使用されているプロセッサ (CPU) の処理能力は次のような条件によって違いが現れます。

- ・ 周辺機器を接続して本製品を使用する場合
- ・ AC アダプタを接続せずにバッテリー駆動にて本製品を使用する場合
- ・ マルチメディアゲームや特殊効果を含む映像を本製品にてお楽しみの場合
- ・ 本製品を通常の電話回線、もしくは低速度のネットワークに接続して使用する場合
- ・ 複雑な造形に使用するソフト (例えば、運用に高性能コンピュータが必要に設計されているデザイン用アプリケーションソフト) を本製品上で使用する場合
- ・ 気圧が低い高所にて本製品を使用する場合
目安として、標高 1,000メートル (3,280 フィート) 以上をお考えください。
- ・ 目安として、気温 5 ~ 30℃ (高所の場合 25℃) の範囲を超えるような外気温の状態では本製品を使用する場合

本製品のハードウェア構成に変更が生じる場合、CPU の処理能力が実際には仕様と異なる場合があります。

また、ある状況下においては、本製品は自動的にシャットダウンする場合があります。これは、当社が推奨する設定、使用環境の範囲を超えた状態で本製品が使用された場合、お客様のデータの喪失、破損、本製品自体に対する損害の危険を減らすための通常の保護機能です。なお、このようにデータの喪失、破損の危険がありますので、必ず定期的にデータを外部記憶機器にて保存してください。また、プロセッサが最適の処理能力を発揮するよう、当社が推奨する状態にて本製品をご使用ください。

この他の使用制限事項につきましては取扱説明書をお読みください。また、詳細な情報については東芝 PC ダイアル 0120-97-1048* にお問い合わせください。

* 2005年9月13日 (火) から、2005年9月12日 (月) までは0570-00-3100にお問い合わせください。

著作権について

音楽、映像、コンピュータ・プログラム、データベースなどは著作権法により、その著作者及び著作権者の権利が保護されています。こうした著作物を複製することは、個人的にまたは家庭内で使用する目的でのみ行うことができます。上記の目的を超えて、権利者の了解なくこれを複製 (データ形式の変換を含む)、改変、複製物の譲渡、ネットワーク上での配信などを行うと、「著作権侵害」「著作者人格権侵害」として損害賠償の請求や刑事処罰を受けることがあります。本製品を使用して複製などをする場合には、著作権法を遵守の上、適切な使用を心がけてください。

お願い

- ・ 本製品の内蔵ハードディスクにインストールされているシステム（OS）、アプリケーション以外をインストールした場合の動作保証はできません。
- ・ Windows のシステムツールまたは本書に記載している手順以外の方法で、パーティションを変更・削除・追加しないでください。ソフトウェア領域を壊すおそれがあります。
- ・ 内蔵ハードディスクにインストールされているシステム（OS）、アプリケーションは、本製品でのみ利用できます。
- ・ 購入時に決められた条件以外で、製品およびソフトウェアの複製もしくはコピーをすることは禁じられています。取り扱いには注意してください。
- ・ パスワードを設定した場合は、忘れたときのために必ずパスワードを控えておいてください。パスワードを忘れてしまって、パスワードを削除できなくなった場合は、使用している機種を確認後、近くの保守サービスに依頼してください。パスワードの解除を保守サービスに依頼する場合は、有償です。HDD パスワードを忘れてしまった場合は、ハードディスクドライブは永久に使用できなくなり、交換対応となります。この場合も有償です。またどちらの場合も、身分証明書（お客様自身を確認できる物）の提示が必要となります。
- ・ 本製品はセキュリティ対策のためのパスワード設定や、無線 LAN の暗号化設定などの機能を備えていますが、完全なセキュリティ保護を保証するものではありません。
セキュリティの問題の発生や、生じた損害に関し、弊社は一切の責任を負いません。
- ・ ご使用の際は必ず本書をはじめとする各説明書と『エンドユーザ使用許諾契約書』および『ソフトウェアに関する注意事項』をお読みください。

本製品のお客様登録（ユーザ登録）をあらかじめ行っていただくようお願いしております。

本体同梱の『お客様登録カード』またはインターネット経由で登録できます。

 参照 詳細について「9章 3-① 東芝 ID (TID) お客様登録のおすすめ」

『保証書』は記入内容を確認のうえ、大切に保管してください。

データのバックアップについて

重要な内容は必ず、定期的にバックアップをとって保存してください。

本製品は次のような場合、スタンバイ機能または休止状態が無効になり、本体内の記憶内容が変化し、消失するおそれがあります。

- ・ 誤った使いかたをしたとき
- ・ 静電気や電氣的ノイズの影響を受けたとき
- ・ 長期間使っていないために、バッテリー（バッテリーパック、時計用バッテリー）の充電量がなくなったとき
- ・ 故障、修理、バッテリー交換のとき
- ・ バッテリー駆動で使用しているときにバッテリーパックを取りはずしたとき
- ・ 増設メモリの取り付け／取りはずしをしたとき

記憶内容の変化／消失、ハードディスクやフロッピーディスクなどに保存した内容の損害については当社は一切その責任を負いませんので、あらかじめご承知ください。

1 章

セットアップ

電源を入れて、パソコンを使えるようにするための Windows のセットアップを行います。

1	パソコンの準備	16
2	Windows のセットアップ	18

1 パソコンの準備

ここでは、電源コードと AC アダプタを接続して電源を入れる方法について説明します。

1) 電源コードと AC アダプタを接続する

電源コードと AC アダプタの接続は、次の図の①→②→③の順に行います。はずすときは、逆の③→②→①の順で行います。

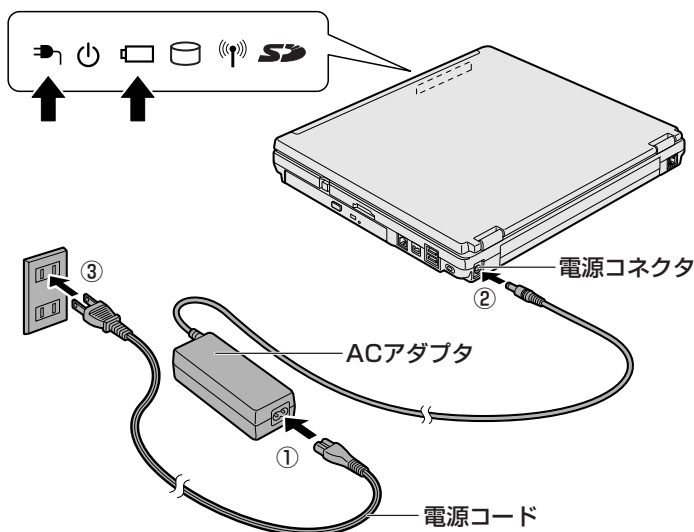

インジケータ図は、パソコン本体正面から見た場合の並び順です。

接続すると、DC IN 電源 LED が緑色に点灯します。また、Battery バッテリー LED がオレンジ色に点灯し、バッテリーへの充電が自動的に始まります。

警告

- 必ず、本製品付属の AC アダプタを使用すること
本製品付属以外の AC アダプタを使用すると電圧や (+) (-) の極性が異なっていることがあるため、火災・破裂・発熱のおそれがあります。
- パソコン本体に AC アダプタを接続する場合、必ず上記の順番を守って接続すること
順番を守らないと、AC アダプタの DC 出力プラグが帯電し、感電または軽いケガをすることがあります。また、一般的な注意として、AC アダプタのプラグをパソコン本体の電源コネクタ以外の金属部分に触れないようにしてください。

2 電源を入れる

お願い 本体液晶ディスプレイを開けるときは

本体液晶ディスプレイを開きすぎるとヒンジ（下図参照）に力がかかり、破損や故障の原因となります。ヒンジに無理な力が加わらないよう開閉角度に注意してご使用ください。

1 ディ스플레이開閉ラッチを押し①、ディスプレイを開ける②

片手でパームレスト（キーボードの手前部分）をおさえた状態で、ゆっくり起こしてください。

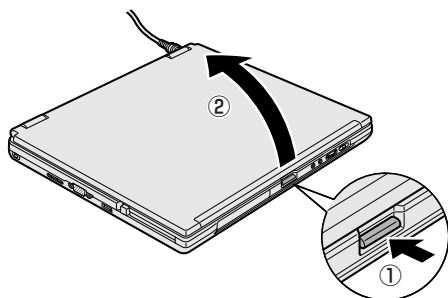

2 電源スイッチを押す

Power LED が緑色に点灯するまで、電源スイッチを押してください。

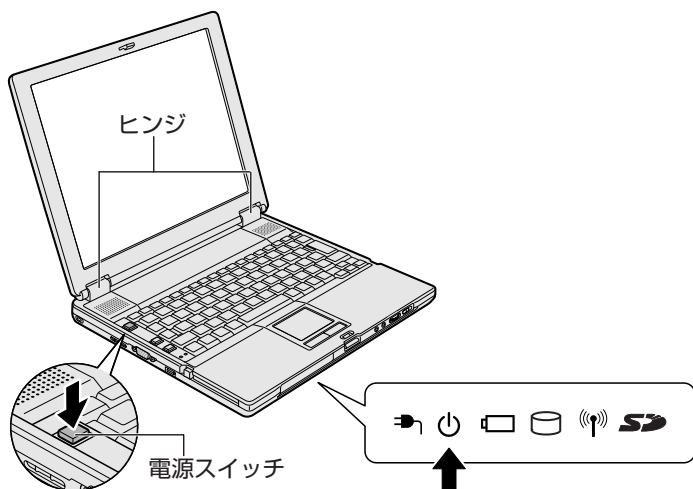

2 Windows のセットアップ

パソコンを使えるようにするために、Windows のセットアップを行います。セットアップを始める前に、『安心してお使いいただくために』を必ず読んでください。特に電源コードやACアダプタの取り扱いについて、よく読んで注意事項を守ってください。

1 セットアップの前に

お願い セットアップをするにあたって

- 周辺機器は接続しないでください
セットアップはACアダプタと電源コードのみを接続した状態で行ってください。セットアップが完了するまでプリンタ、マウスなどの周辺機器は接続しないでください。
- 途中で電源を切らないでください
セットアップの途中で電源スイッチを押したり電源コードを抜くと、故障や起動ができない原因になり修理が必要となることがあります。
- 操作は時間をあけないでください
セットアップ中にキー操作が必要な画面があります。時間をあけないで操作を続けてください。30分以上タッチパッドやキーを操作しなかった場合、画面に表示される内容が見えなくなりますが、故障ではありません。もう1度表示するには、(Shift)キーを押すか、タッチパッドをさわってください。
- 使用するWindowsの管理番号を「Product Key」といいます。
Product Keyはパソコン本体に貼られているラベルに印刷されています。このラベルは絶対になくさないようにしてください。再発行はできません。紛失した場合、マイクロソフト社からサービスが受けられなくなります。

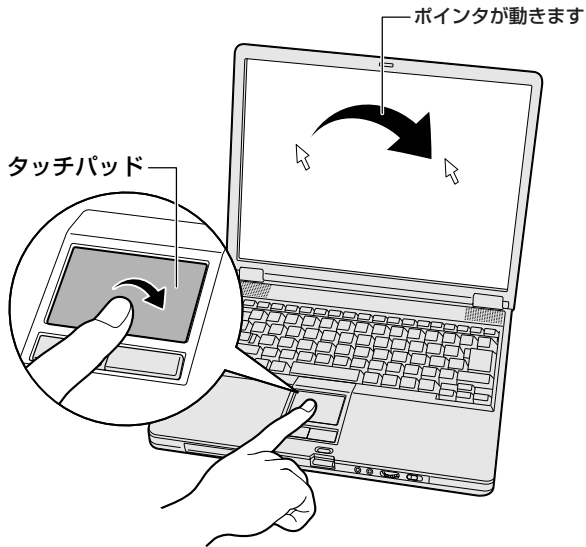

1 タッチパッドの使いかた

タッチパッドに指を置き、押さえながら上下左右に動かします。
指の動きにあわせてディスプレイ上の「」(ポインタ)が動きます。



目的の位置にポインタをあわせたと、タッチパッドの手前にある左ボタンを1回押す操作を「クリック」といいます。



 を文字入力欄にあわせてクリックすると、
「」(カーソル)が点滅します。「」の位置
から入力できます。

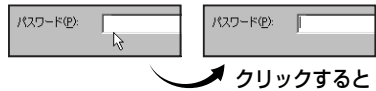

2) Windows XP のセットアップ

次の手順に従ってセットアップを行ってください。

初めて電源を入れると、[Microsoft Windows へようこそ] 画面が表示されます。

音量は本体前面にあるボリュームダイヤルで調節できます。

 参照 → 音量の調節について「3章 6 サウンド機能」

1 操作方法

1 [次へ] ボタンをクリックする



画面右下の  ボタンをクリックするか **(F1)** キーを押すと、Windows セットアップのヘルプが表示されます。

[使用許諾契約] 画面が表示されます。

2 【使用許諾契約書】の内容を確認して【同意します】の左にある○をクリックし①、【次へ】ボタンをクリックする②



契約に同意しなければ、セットアップを続行することはできず、Windowsを使用することはできません。

▼ ボタンをクリックすると契約書の続きを表示できます。
[コンピュータを保護してください] 画面が表示されます。

3 目的にあわせてどちらかの項目の左にある○をクリックし①、【次へ】ボタンをクリックする②

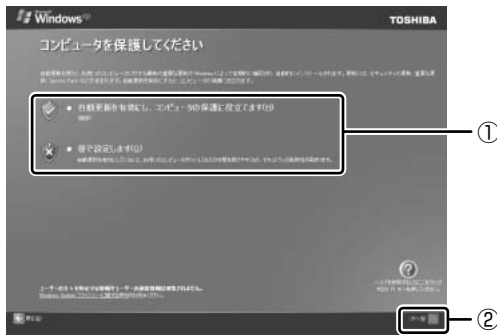

[コンピュータに名前を付けてください] 画面が表示されます。

4 [このコンピュータの名前] にコンピュータ名を入力し①、[次へ] ボタンをクリックする②



半角英数字で任意の文字列を入力してください。このとき、同じネットワークに接続するコンピュータとは別の名前にしてください。
企業で本製品を使用する場合は、ネットワーク管理者に問い合わせてください。

[管理者パスワードを設定してください] 画面が表示されます。

5 [管理者パスワード] と [パスワードの確認入力] にパスワードを入力する



Administrator と呼ばれる管理者のユーザアカウントのパスワードを設定します。管理者のユーザアカウントでは、コンピュータにフルアクセスできます。

パスワードには、半角の英数文字および記号を使用することができます。パスワードは大文字と小文字が区別されますので注意してください。例えば「PASSWORD」と「password」は別のパスワードとして識別されます。

参照 ▶ 入力に使うキーの位置について「3章 2 キーボード」

[管理者パスワード] 欄での入力後、(Tab)キーを押すと「|」が [パスワードの確認入力] 欄に移動します。「|」はカーソルといい、表示されている位置から文字などを入力できます。

6 [次へ] ボタンをクリックする



[このコンピュータをドメインに参加させますか?] 画面が表示されます。ドメインの設定はセットアップ完了後に行えるので、ここでは省略した場合について説明します。

7 [いいえ、このコンピュータをドメインのメンバにしません] の左にある○をクリックし①、[次へ] ボタンをクリックする②

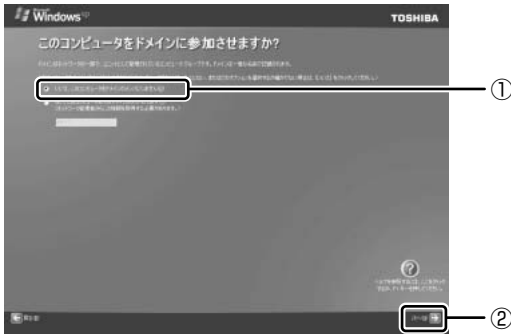

[インターネットに接続する方法を指定してください。] 画面が表示されます。[インターネットに接続する方法を指定してください。] 画面ではなく [インターネット接続が選択されませんでした] 画面が表示されることがあります。画面が表示される前に、[インターネット接続を確認しています] 画面が表示されることがあります。そのまま次の画面が表示されるのをお待ちください。インターネット接続の設定は、セットアップ完了後に行えるので、ここでは省略した場合について説明します。

8 [省略] ボタンをクリックする

[インターネット接続が選択されませんでした] 画面が表示された場合も、
[省略] ボタンをクリックしてください。



[Microsoft にユーザー登録する準備はできましたか?] 画面が表示されます。

マイクロソフト社へのユーザー登録は、セットアップ完了後に行えるので、
ここでは省略した場合について説明します。

9 [いいえ、今回はユーザー登録しません] の左にある○をクリックし ①、[次へ] ボタンをクリックする②

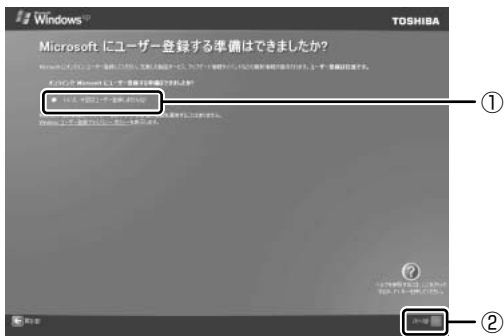

[このコンピュータを使うユーザーを指定してください] 画面が表示されます。

10 [ユーザー 1] 欄に使う人の名前を入力する



[ユーザー 1] 欄にポインタをあわせてクリックすると、「|」が点滅します。「|」はカーソルといい、表示されている位置から文字などを入力できます。

▶ 参照 ▶ 入力に使うキーの位置について「3章 2 キーボード」

Windows XPでは複数のユーザを設定し、それぞれのユーザごとに別々の環境を構築できますが、ここでは1人の名前だけ入力した場合について説明します。

メモ

● ローマ字入力で入力する場合

半角英数字で「dynabook」と入力したいときは、はじめにキーボードの(半/全)キーを押して、日本語入力システムMS-IMEの日本語入力モードをオフにしてから、(D)(Y)(N)(A)(B)(O)(O)(K)と押します。

キーを押しても文字が表示されない場合は、[ユーザー] 欄に「|」(カーソル)が表示され点滅していることを確認してください。表示されていないときは、[ユーザー] 欄をクリックしてください。

文字の入力を間違えたら、(BackSpace)キーを押して入力ミスした文字を削除します。

11 [次へ] ボタンをクリックする

[設定が完了しました] 画面が表示されます。

12 [完了] ボタンをクリックする



Windows のセットアップが終了するとパソコンが自動的に再起動します。

メモ

- 次のようなパーティションがハードディスクに作成されています。
C ドライブ：NTFS システム
- 東芝とマイクロソフト社へのユーザ登録を行ってください。

➡ 参照 ユーザ登録について「9章 3 お客様登録をする」

Windows XP の使いかた

Windows XP の使いかたについては、[スタート] → [ヘルプとサポート] をクリックして、『ヘルプとサポート センター』を参照してください。

Windows XP の最新情報やアップデートの情報は以下のホームページから確認できます。

- Windows XP について
URL <http://www.microsoft.com/japan/windowsxp/>
- Windows XP のアップデート
URL <http://windowsupdate.microsoft.com/>

3 セットアップを終了したあとに

1 ドメインに接続する

企業内など、ある 1 つにまとまったネットワークをドメインと呼びます。

ここでは、本製品をドメインに接続する設定方法を説明します。

ドメインのユーザ名やパスワードなど、詳しい設定方法がわからない場合はネットワーク管理者に問い合わせてください。

本製品を複数のユーザで使用している場合は Administrator と呼ばれる管理者のユーザに切り替えてから設定を行ってください。

ドメインの設定方法

- 1 [スタート] → [コントロールパネル] をクリックする
- 2 [パフォーマンスとメンテナンス] をクリックする
- 3 [コンピュータの基本的な情報を表示する] をクリックする
[システムのプロパティ] 画面が表示されます。
- 4 [コンピュータ名] タブで [変更] ボタンをクリックする
- 5 [ドメイン] の左にある○ をクリックしてから接続するドメインの名前を入力し、[OK] ボタンをクリックする
- 6 ドメインの [ユーザー名] と [パスワード] を入力し、[OK] ボタンをクリックする
- 7 [OK] ボタンをクリックする
- 8 [OK] ボタンをクリックする
パソコンを再起動してください。

2 ユーザー補助について

画面を見る、音声を聞く、キーボードやマウスを操作するなどのパソコンでの作業が難しい場合、Windows XPでは[ユーザー補助の設定ウィザード]または[ユーザー補助のオプション]でユーザを補助します。



【ユーザー補助の設定ウィザード】

[ユーザー補助の設定ウィザード]では、ユーザー補助に関する質問が表示されます。質問の回答にあわせ、自動的にパソコンを設定します。

- 1 [スタート] → [コントロールパネル] をクリックし、[ ユーザー補助のオプション] をクリックする
- 2 [Windowsを構成して、ユーザーの視覚、聴覚、四肢の状態に合わせて使用する] をクリックする

【ユーザー補助のオプション】

[ユーザー補助のオプション]では、直接設定することができます。

- 1 [スタート] → [コントロールパネル] をクリックし、[ ユーザー補助のオプション] をクリックする
- 2 [ ユーザー補助のオプション] をクリックする

詳しくは、[スタート] → [ヘルプとサポート] をクリックして『ヘルプとサポートセンター』を起動し、「ヘルプトピックを選びます」の[ユーザー補助]をクリックして、説明をお読みください。

2章

電源を入れる／切る

ここでは、Windowsのセットアップ終了後に電源を入れる方法と、電源を切る方法について説明します。また、パソコンの使用を一時的に中断させたいときの操作方法についても説明しています。

1	電源を入れる	30
2	電源を切る	34
3	パソコンの使用を中断する／電源を切る	36

1 電源を入れる

ここでは、Windows セットアップを終えた後に、電源を入れる方法について説明します。

参照 → 初めて電源を入れるとき「1章 セットアップ」

お願い 電源を入れる前に

- プリンタなどの周辺機器を接続している場合は、パソコン本体より先に周辺機器の電源を入れてください。

1 操作手順

1 電源スイッチを押す

Power 電源 LED が緑色に点灯するまで、電源スイッチを押してください。

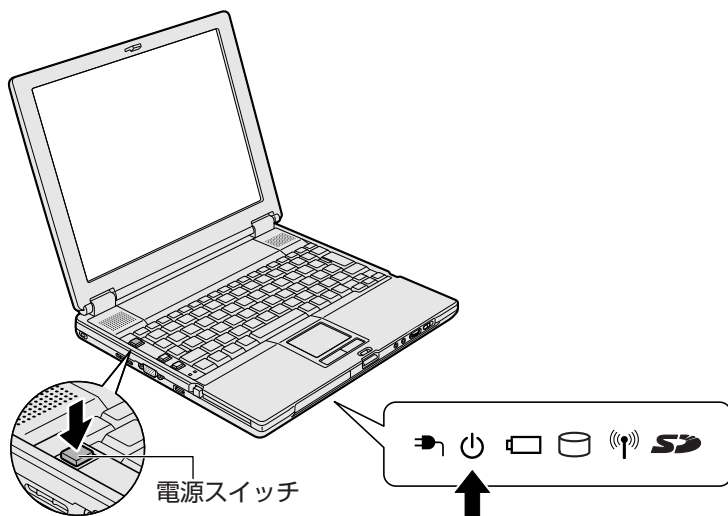



Windows が起動します。

2 電源に関する表示

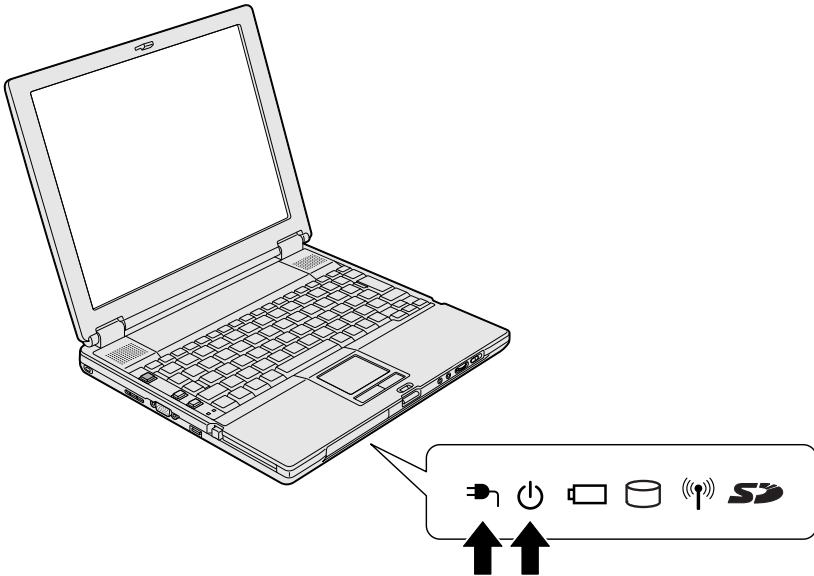
電源の状態は次のシステムインジケータの点灯状態で確認することができます。



	状態	パソコン本体の状態
DC IN  LED	緑の点灯	AC アダプタを接続している
	オレンジの点滅	異常警告 (AC アダプタ、バッテリー、またはパソコン本体の異常)
	消灯	AC アダプタを接続していない
Power  LED	緑の点灯	電源 ON
	オレンジの点滅	スタンバイ中
	消灯	電源 OFF、休止状態

* SS M11 シリーズのみ

「東芝ピークシフトコントロール」を使用している場合の電源の状態については、『東芝ピークシフトコントロール取扱説明書』（PDF マニュアル）または「東芝ピークシフトコントロール」のヘルプを参照してください。

【パスワードを設定している場合】

パスワードを設定している場合は、電源を入れると次のメッセージが表示されます。

Password =

設定したパスワードを入力し、**(Enter)**キーを押してください。

メモ

パスワードの入力ミス を 3 回繰り返した場合は、自動的に電源が切れます。

参照 → パスワードについて「6 章 4 パスワードセキュリティ」

【メッセージが表示される場合】

不明なメッセージについては、「7 章 2- メッセージ」をご覧ください。

3 起動するドライブを変更する場合

ご購入時の設定では、標準ハードディスクドライブからシステムを起動します。起動するドライブを変更したい場合、次の方法で変更できます。

【一時的に変更する】

電源を入れたときに表示されるアイコンから、起動するドライブを選択できます。

1 **(F12)**キーを押しながら電源スイッチを押す

アイコンの下に選択カーソルが表示されます。



アイコンは左から、次の順に表示されます。

HDD → ドライブ → FDD または SD メモリカード → ネットワーク

FDD または SD メモリカードアイコンを選択すると、別売りのフロッピーディスクドライブが接続されている場合、フロッピーディスクドライブが優先されます。

2 **(→)**または**(←)**キーで起動したいドライブを選択し、**(Enter)**キーを押す

一時的にそのドライブを最優先して起動します。

【あらかじめ設定しておく】

「東芝HW セットアップ」の「OS の起動」タブで起動ドライブの優先順位を変更できます。

 参照 設定の変更「6章2 東芝HW セットアップを使う」

SD メモリカードから起動する

「SDメモリブートユーティリティ」では、SDメモリカードで起動ディスクを作成することができます。

詳細については、「SDメモリブートユーティリティ」のヘルプを参照してください。

【SDメモリブートユーティリティの起動方法】

1 SDカードスロットにSDメモリカードをセットする

 参照 「4章3-2 セット」

2 [スタート] → [すべてのプログラム] → [TOSHIBA] → [ユーティリティ] → [SDメモリブートユーティリティ] をクリックする

[東芝SDメモリブートユーティリティ]画面が表示されます。ヘルプを参照し、起動ディスクを作成してください。

【SDメモリブートユーティリティのヘルプの起動】

1 「SDメモリブートユーティリティ」を起動後、[ヘルプ] ボタンをクリックする

2 電源を切る

正しい手順で電源を切らないとパソコンが故障したりデータが壊れる原因になりますので、必ず正しい手順で操作してください。

パソコンの使用を一時的に中断したいときには、スタンバイまたは休止状態にする方法もあります。

参照 ▶ スタンバイ、休止状態
「本章 3 パソコンの使用を中断する／電源を切る」

お願い 電源を切る前に

- 必要なデータは必ず保存してください。保存されていないデータは消失します。
- 起動中のアプリケーションは終了してください。
- Disk LED、SD Card LED、ディスクトレイ LED が点灯中は、電源を切らないでください。データが消失するおそれがあります。

1 操作手順

1 【スタート】①→【終了オプション】をクリックする②

ドメイン参加している場合、【終了オプション】は【シャットダウン】と表示されます。



2 【電源を切る】をクリックする

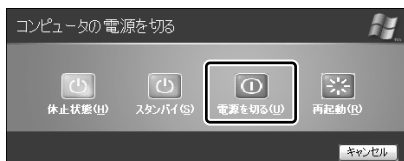

ドメイン参加している場合は、[Windows のシャットダウン] 画面で ▾ ボタンをクリックし①、[シャットダウン] を選択し②、[OK] ボタンをクリックしてください。



Windows が終了し、電源が切れます。Power ⏻ LED が消灯します。

2 電源を切った後は

- 周辺機器の電源は、パソコンの電源を切った後に切ってください。
- ディスプレイは静かに閉じてください。強く閉じると衝撃でパソコン本体が故障する場合があります。
- パソコン本体や周辺機器の電源は、切った後すぐに入れないでください。動作が不安定になる場合があります。

3 パソコンの使用を中断する/電源を切る

パソコンの使用を一時的に中断したいとき、スタンバイまたは休止状態にすると、パソコンの使用を中断したときの状態が保存されます。

再び処理を行う（電源スイッチを押す、ディスプレイを開くなど）と、パソコンの使用を中断したときの状態が再現されます。

お願い 操作にあたって

中断する前に

- スタンバイまたは休止状態を実行する前にデータを保存することを推奨します。
- スタンバイまたは休止状態を実行するときは、メディアへの書き込みが完全に終了していることを確認してください。書き込み途中のデータがある状態でスタンバイまたは休止状態を実行したとき、データが正しく書き込まれないことがあります。メディアを取り出しできる状態になっていれば書き込みは終了しています。

中断したときは

- スタンバイ中に次のことを行わないでください。次回電源を入れたときに、システムが起動しないことがあります。
 - ・ スタンバイ中にメモリを抜き差しすること
 - ・ スタンバイ中にバッテリーパックをはずすことまた、スタンバイ中にバッテリー残量が減少した場合も同様に、次回起動時にシステムが起動しないことがあります。システムが起動しない場合は、電源スイッチを5秒以上押して、いったん電源を切った後、もう1度電源を入れてください。この場合、スタンバイ前の状態は保持できていません（ResumeFailureで起動します）。
- スタンバイ中や休止状態では、バッテリーや周辺機器（増設メモリなど）の取り付け/取りはずしは行わないでください。保存されていないデータは消失します。また、感電、故障のおそれがあります。
- スタンバイまたは休止状態を利用しない場合は、データを保存し、アプリケーションをすべて終了させてから、電源を切ってください。保存されていないデータは消失します。
- スタンバイまたは休止状態を実行する前にデータを保存することを推奨します。
- パソコン本体を航空機や病院に持ち込む場合、スタンバイを使用しないで、必ず電源を切ってください。スタンバイ状態のまま持ち込むと、パソコンの電波により、計器や医療機器に影響を与える場合があります。

1) スタンバイ

作業を中断したときの状態をメモリに保存する機能です。次に電源スイッチを押すと、状態を再現することができます。

スタンバイはすばやく状態が再現されますが、休止状態よりバッテリーを消耗します。バッテリーを使い切ってしまうと保存されていないデータは消失するので、ACアダプタを取り付けて使用することを推奨します。

1 スタンバイの実行方法

1 [スタート] ① → [終了オプション] をクリックする②

ドメイン参加している場合、[終了オプション] は [シャットダウン] と表示されます。



2 [スタンバイ] をクリックする

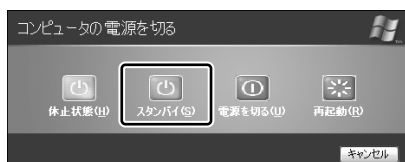

ドメイン参加している場合は、[Windowsのシャットダウン] 画面で ▾ ボタンをクリックし、[スタンバイ] を選択して [OK] ボタンをクリックしてください。

メモリへの保存が終わると、画面が真っ暗になります。

3 Power ⏻ LED がオレンジ点滅しているか確認する

メモ

(Fn) + (F3)キーを押して、スタンバイを実行することもできます。

2 休止状態

パソコンの使用を中断したときの状態をハードディスクに保存します。次に電源を入れると、状態を再現できます。

休止状態が無効な場合にバッテリーが消耗するとそのまま電源が切れるため、作業中のデータが消失するおそれがあります。バッテリー駆動（ACアダプタを接続しない状態）で使用する場合は、休止状態の設定をすることを推奨します。

購入時は休止状態が有効に設定されており、パソコン本体は自動的に休止状態になります。

1 休止状態の実行方法

1 休止状態を有効に設定する

- ① [コントロールパネル] を開き、[パフォーマンスとメンテナンス] をクリックする
- ② [電源オプション] をクリックする
- ③ [休止状態] タブで [休止状態を有効にする] をチェックする
- ④ [OK] ボタンをクリックする
休止状態が有効になります。

2 [スタート] ①→ [終了オプション] をクリックする②

ドメイン参加している場合、[終了オプション] は [シャットダウン] と表示されます。



3 [休止状態] をクリックする



ドメイン参加している場合は、[Windows のシャットダウン] 画面で ▾ ボタンをクリックし、[休止状態] を選択して [OK] ボタンをクリックしてください。

Power  LED が点灯中は、バッテリーパックを取りはずさないでください。

メモ

(Fn) + (F4) キーを押して、休止状態にすることもできます。

3 簡単に電源を切る / パソコンの使用を中断する

[スタート] メニューから操作せずに、電源スイッチを押したときやディスプレイを閉じたときに、電源を切る（電源オフ）、またはスタンバイ / 休止状態にすることができます。

休止状態にするには、あらかじめ設定が必要です。購入時は、休止状態が有効に設定されていますが、解除した場合は「本節 ②-1 休止状態の実行方法」手順 1 を参照して、設定してください。

1 電源スイッチを押す

購入時には [電源オフ] に設定されています。変更する場合は次の手順を行ってください。

1 電源スイッチを押したときの動作を設定する

- ① [コントロールパネル] を開き、[パフォーマンスとメンテナンス] をクリック → [東芝省電力] をクリックする
- ② [アクション設定] タブの [電源ボタンを押したとき] で、表示されるメニューから実行したい動作を選択する
- ③ [OK] ボタンをクリックする

2 電源スイッチを押す

選択した状態で電源を切る、または作業を中断します。

手順 1 の②で [入力を求める] を選択したときは、[Windows のシャットダウン] 画面または [コンピュータの電源を切る] 画面が表示されます。[何もしない] を選択したときは、電源スイッチを押しても何も動作しません。

2 ディ스플레이を閉じる

ディスプレイを閉じることによって [スタンバイ] [休止状態] のうち、あらかじめ設定した状態へ移行する機能を、パネルスイッチ機能といいます。購入時には [休止状態] に設定されています。変更する場合は次の手順を行ってください。

1 ディ스플레이を閉じたときの動作を設定する

- ① [コントロールパネル] を開き、[パフォーマンスとメンテナンス] をクリック→ [東芝省電力] をクリックする
- ② [アクション設定] タブの [コンピュータを閉じたとき] で、表示されるメニューから実行したい動作を選択する
- ③ [OK] ボタンをクリックする

2 ディ스플레이を閉じる

選択した状態で電源を切る、または作業を中断します。

手順1の②で [スタンバイ] または [休止状態] を選択したときは、次にディスプレイを開くと、自動的に状態が再現されます。[何もしない] を選択すると、パネルスイッチ機能は働きません。

3章

本体の機能

このパソコン本体の各部について、名称、役割、基本の使いかたなどを説明しています。

また、使いやすいように各部機能の設定を変更、調整する操作など役に立つ機能も紹介。

各部の手入れについても確認してください。

1	各部の名前	42
2	キーボード	50
3	タッチパッド	60
4	ディスプレイ	64
5	ハードディスクドライブ	67
6	サウンド機能	71
7	ドライブ	73
8	LAN機能	90
9	Bluetooth機能	108
10	内蔵モデム	113

1 各部の名前

ここでは、各部の名前と機能を簡単に説明します。
それぞれについての詳しい説明は、各参照ページを確認してください。

メモ

本製品に表示されている、コネクタ、LED、スイッチのマーク（アイコン）、およびキーボード上のマーク（アイコン）は最大構成を想定した設計となっています。
ご購入いただいたモデルによっては、機能のないものがあります。

1 前面図

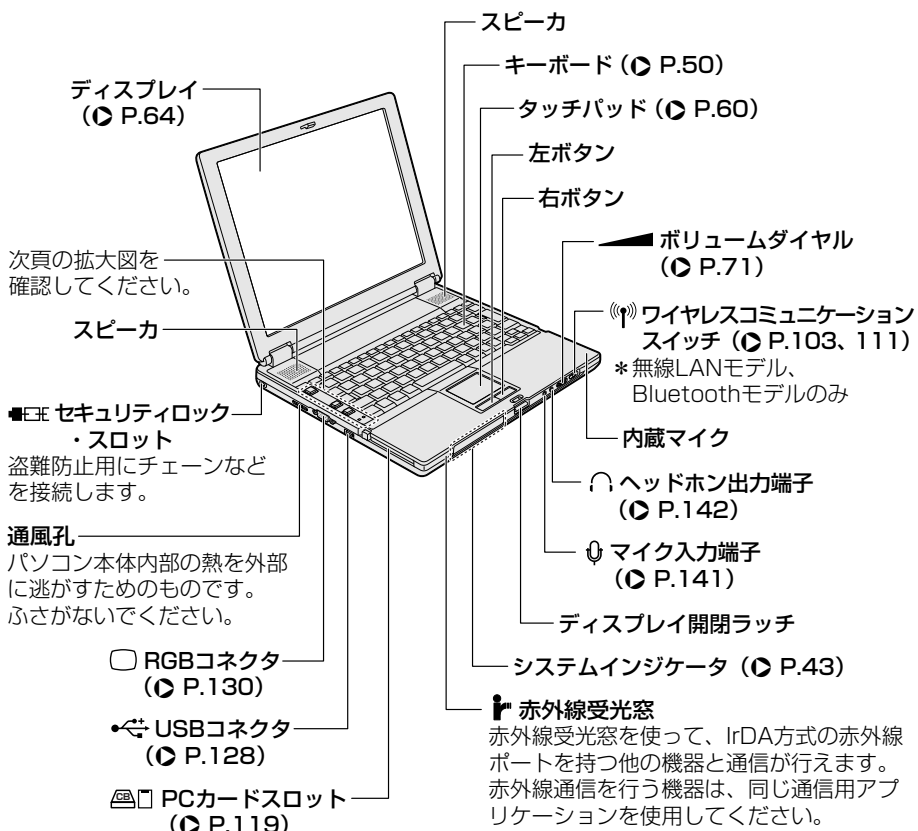

【拡大図】

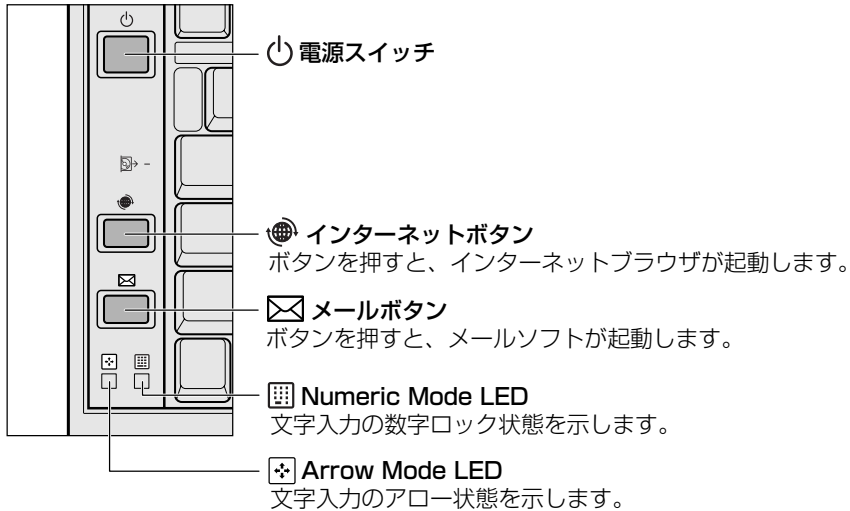





インターネットボタンとメールボタンの設定は、「東芝コントロール」で変更できます。「東芝コントロール」の起動方法は次のとおりです。

- ① [コントロールパネル] → [プリンタとその他のハードウェア] → [東芝コントロール] をクリック

【システムインジケータ】



	DC IN LED	電源コードの接続 参照 ▶ P.31
	Power LED	電源の状態 参照 ▶ P.31
	Battery LED	バッテリーの状態 参照 ▶ P.149
	Disk LED	ハードディスクドライブにアクセスしている
	ワイヤレス コミュニケーションLED	無線通信機能の状態 *1 参照 ▶ P.103、111
	SD Card LED	SDカードスロットにアクセスしている

* 1 無線LANモデル、Bluetoothモデルのみ

2 背面図

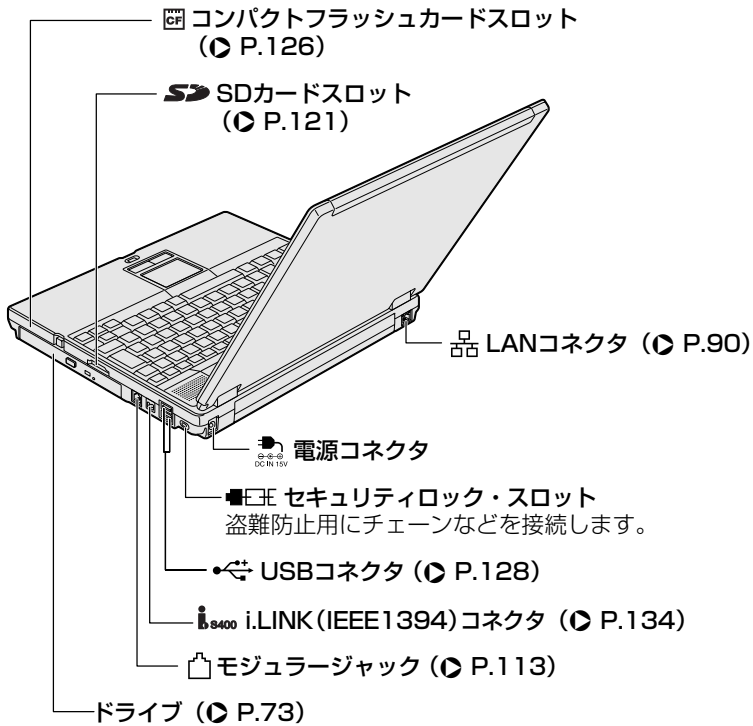

メモ

セキュリティロック用の機器については、本製品に対応のものかどうかを販売店にご確認ください。

3 裏面図

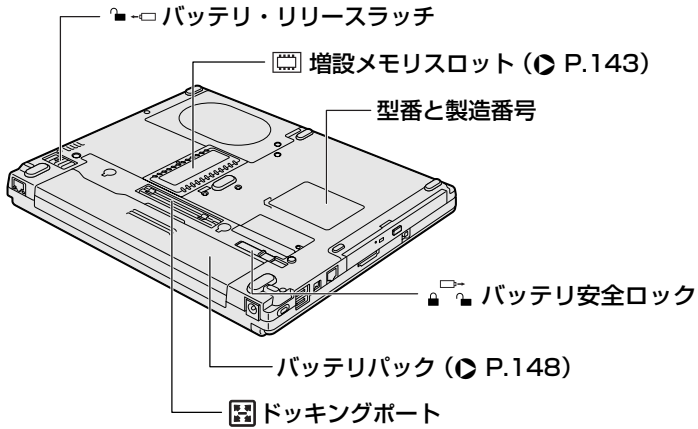

通風孔は、パソコン本体内部の熱を外部に逃がすためのものです。ふさがないでください。

4 付属品

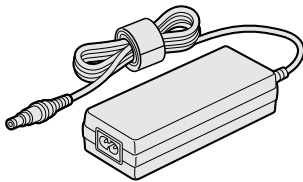

ACアダプタ

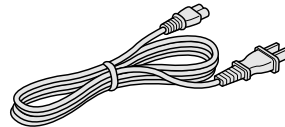

電源コード

5 パソコンを持ち運ぶときは

パソコンを持ち運ぶときは、誤動作や故障を起こさないために、次のことを必ず守ってください。

- 電源を必ず切り、AC アダプタを取りはずしてください。電源を入れた状態、またはスタンバイ状態で持ち運ばないでください。
電源を切ってACアダプタを取りはずした後に、すべてのLEDが消灯していることを確認してください。
- 急激な温度変化（寒い屋外から暖かい屋内への持ち込みなど）を与えないでください。結露が発生し、故障の原因となる可能性があります。やむなく急な温度変化を与えてしまった場合は、数時間たってから電源を入れるようにしてください。
- 外付けの装置やケーブルは取りはずしてください。
- パソコンを持ち運ぶときは、不安定な持ちかたをしないでください。
- パソコンを持ち運ぶときは、突起部分を持って運ばないでください。

【例】

ディスクトレイ

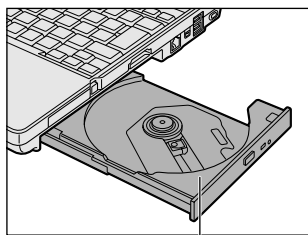

大容量バッテリーパック（取り付け時）

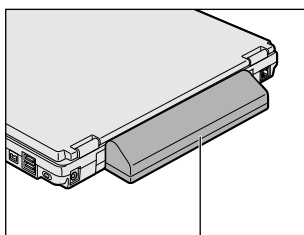

ここを持たないでください。

- ドライブや各スロットに、メディアやカードなどがセットされている場合は、取り出してください。セットしたまま持ち歩くと、カードが壁や床とぶつかり、故障するおそれがあります。
- 落としたり、強いショックを与えないでください。
- ディスプレイを閉じてください。

- パソコンをカバンなどに入れて持ち運ぶときは、パソコン上面がACアダプタやマウス、携帯電話、または、硬い本などの荷物で局所的に圧迫されるような入れ方をしないでください。
液晶画面の一部にシミ状のムラが発生するなど、破損・故障の原因となり、修理が必要となる場合があります。

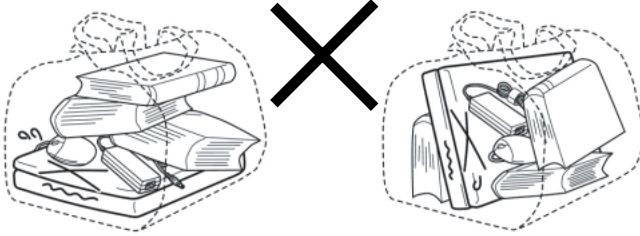

6 ACアダプタと電源コードについて

注意

- お手入れの前には、必ずパソコンやパソコンの周辺機器の電源を切り、ACアダプタの電源プラグをACコンセントから抜くこと
電源を切らずにお手入れをはじめると、感電するおそれがあります。

お願い

- 機器に強い衝撃や外圧を与えないように注意してください。製品には精密部品を使用しておりますので、強い衝撃や外圧を加えると部品が故障するおそれがあります。

【電源コードの仕様】

本製品に同梱されている電源コードは、電気用品安全法に準拠しています。
日本以外の地域で使用する場合は、当該国・地域法令・安全規格に適合した電源コードを購入してください。

使用できる電圧（AC）は100Vです。必ずAC100Vのコンセントで使用してください。

【ACアダプタの仕様】

入力 : AC100-240V、1.1-0.6A、50-60Hz

出力 : DC15V、3A

最大消費電力 : 約45W（電源スイッチオン時）

最小消費電力 : 約1.4W（スタンバイ時）／約0.8W（電源スイッチオフ時）

お願い パソコン本体／ACアダプタ／電源コードの取り扱いと手入れ

- 『安心してお使いいただくために』に、パソコン本体、ACアダプタ、電源コードを使用するときに守ってほしいことが記述されています。
あらかじめその記述をよく読んで、必ず指示を守ってください。
- 機器の汚れは、柔らかくきれいな乾いた布などでふき取ってください。汚れがひどいときは、水に浸した布を固くしぼってからふいてください。
中性洗剤、揮発性の有機溶剤（ベンジン、シンナーなど）、化学ぞうきんなどは使用しないでください。
- 薬品や殺虫剤などをかけないでください。
- ディスプレイは静かに閉じてください。
- 使用できる環境は次のとおりです。^{*1}
温度 5～35℃、湿度 20～80%
- 次のような場所で使用や保管をしないでください。
直射日光の当たる場所／非常に高温または低温になる場所／急激な温度変化のある場所（結露を防ぐため）／強い磁気を帯びた場所（スピーカなどの近く）／ホコリの多い場所／振動の激しい場所／薬品の充満している場所／薬品に触れる場所
- 使用中に本体の底面やACアダプタが熱くなることがあります。本体の動作状況により発熱しているだけで、故障ではありません。

* 1 使用環境条件は、本製品の動作を保証する温湿度条件であり、性能を保証するものではありません。

2 キーボード

ここでは基本的な使いかたと、それぞれのキーの意味や呼びかたについて簡単に説明します。

1 キーボード図

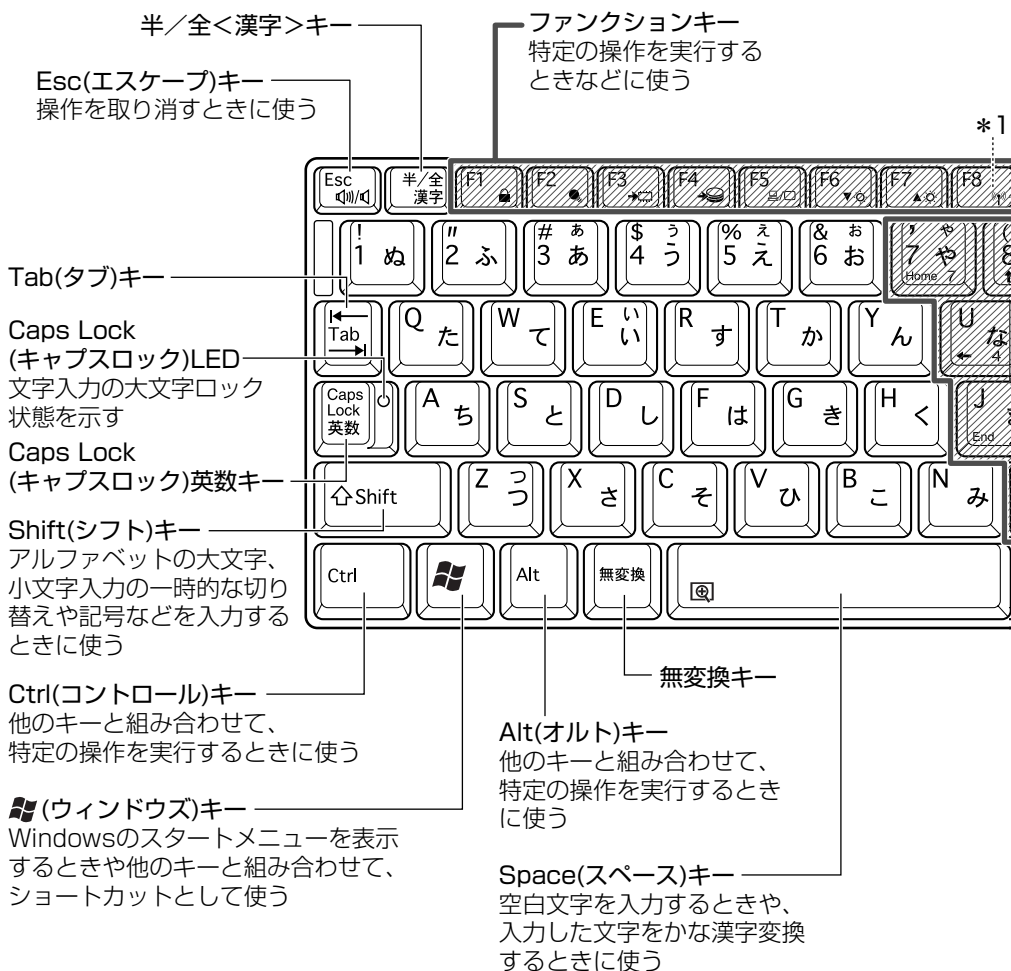

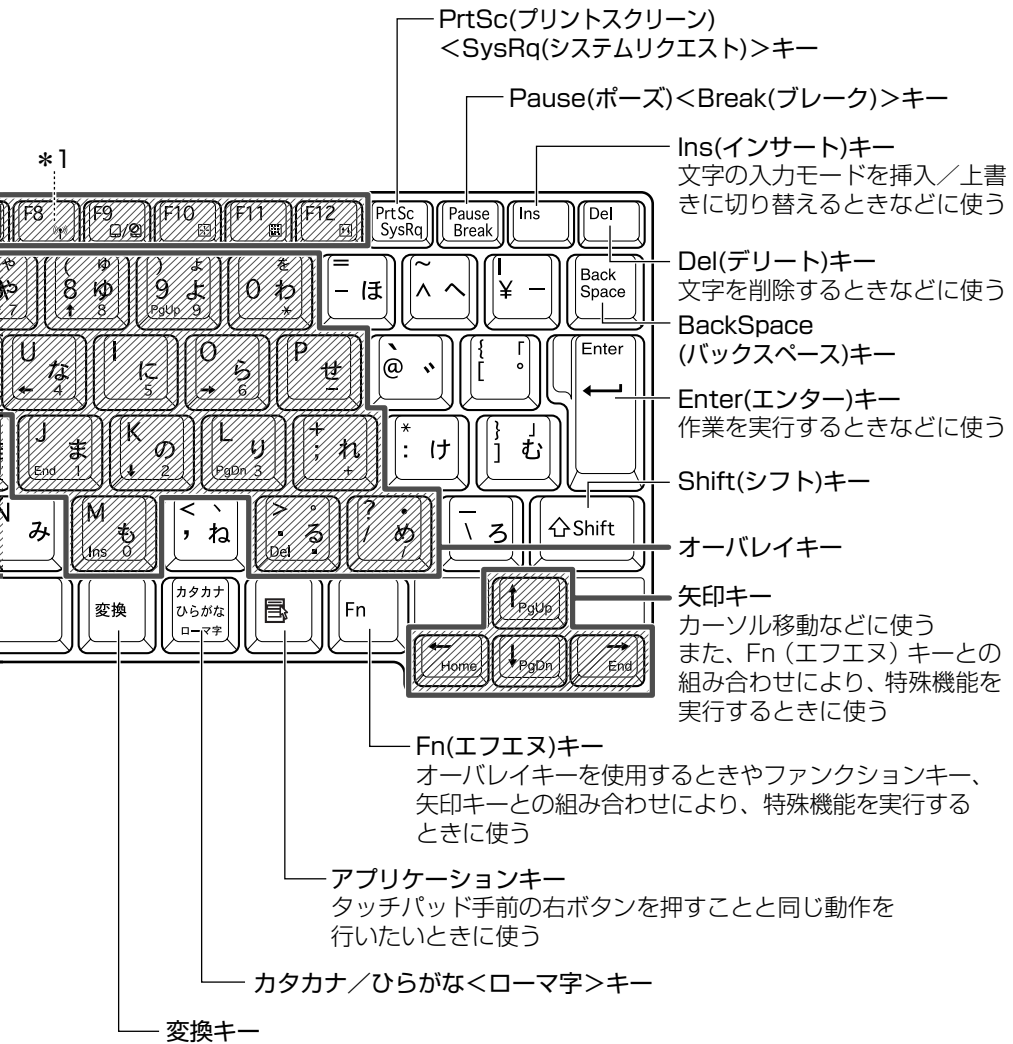

*1 (Fn) + (F8)の機能は無線通信機能モデルのみサポートしております。

【文字キー】

文字キーは、文字や記号を入力するときに使います。

文字キーに印刷されている2～6種類の文字や記号は、キーボードの文字入力の状態によって変わります。

■ 左上 (白色)

(Shift)キーを押しながら押すと、記号やアルファベットの
大文字が入力できます。

■ 右上 (白色)

かな入力ができる状態で
(Shift)キーを押しながら押
すと、記号、ひらがなの
促音そくおん(小さい「っ」、拗音ようおん
(小さい「ゃ、ゅ、ょ」)
が入力できます。

■ 中央左 (白色)

他のキーは使わず、その
まま押すと、数字やアル
ファベットの小文字が入
力できます。
大文字ロック状態にす
ると、大文字も入力で
きます。

■ 中央右 (白色)

かな入力ができる状態で押
すと、ひらがなや記号が入
力できます。

■ 左下 (灰色)

アロー状態のときに押すと、
カーソル制御キーとして使え
ます。

■ 右下 (灰色)

数字ロック状態のときに押すと、
テンキーとして使えます。

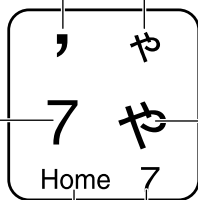

参照 → アロー状態、数字ロック状態
「本節 ②-(Fn)キーを使った特殊機能キー」

お願い キーボードの取り扱いと手入れ

柔らかい乾いた素材のきれいな布でふいてください。

汚れがひどいときは、水に浸した布を固くしぼってふきます。

キーのすきまにゴミが入ったときは、エアーで吹き飛ばすタイプのクリーナーで取り除きます。ゴミが取れないときは、使用している機種名を確認してから、購入店、または保守サービスに相談してください。

コーヒーなど飲み物をこぼしたときは、ただちに電源を切り、ACアダプタとバッテリーパックを取りはずして、購入店、または保守サービスに相談してください。

2 キーを使った便利な機能

各キーにはさまざまな機能が用意されています。いくつかのキーを組み合わせると、いろいろな操作が実行できます。

【Fnキーを使った特殊機能キー】

キー	内容
Fn + Esc 〈スピーカのミュート〉	内蔵スピーカやヘッドホンの音量をミュート（消音）にします。元に戻すときは、もう1度Fn + Escキーを押します。
Fn + Space 〈本体液晶ディスプレイの解像度切り替え〉	Fnキーを押したまま、Spaceキーを押すたびに本体液晶ディスプレイの解像度を切り替えます。
Fn + Tab 〈ドライブの電源オン機能〉	ドライブの電源を入れることができます。Fnキーを押したまま、Tabキーを押すたびに、ドライブの電源を入れるか、またはドライブの電源を入れてディスクトレイを引き出すかのいずれかを選択できます。 参照 ▶ 詳細について [5章 2-2 ドライブの電源を切ってバッテリーを節約する]
Fn + F1 〈インスタントセキュリティ機能〉	画面右上にカギアイコンが表示された後、画面表示がオフになります。 解除するには、次の操作を行ってください。 ① ShiftキーやCtrlキーを押す、またはタッチパッドを操作する ユーザ選択画面が表示されます。 ② ログオンするユーザ名をクリックする ③ Windows のログオンパスワードを設定している場合は、パスワード入力画面にWindowsのログオンパスワードを入力し、Enterキーを押す パスワードによる保護を設定（[画面のプロパティ] の [スクリーンセーバー] タブで、[パスワードによる保護] または [再開時によろこそ画面に戻る] をチェック）しておくと、セキュリティを強化できます。

キー	内容
(Fn)+(F2) 〈省電力モードの設定〉	(Fn)+(F2)キーを押すと、設定されている「東芝省電力」の省電力プロファイルが表示されます。 (Fn)キーを押したまま、(F2)キーを押すたびに省電力プロファイルが切り替わります。
(Fn)+(F3) 〈スタンバイ機能の実行〉	(Fn)+(F3)キーを押し、表示される画面で [はい] ボタンをクリックするとスタンバイ機能が実行されます*1。
(Fn)+(F4) 〈休止状態の実行〉	(Fn)+(F4)キーを押し、表示される画面で [はい] ボタンをクリックすると休止状態が実行されます*1。
(Fn)+(F5) 〈表示装置の切り替え〉	表示装置を切り替えます。 参照▶ 詳細について「4章 6 外部ディスプレイを接続する」
(Fn)+(F6) 〈本体液晶ディスプレイの輝度を下げる〉	(Fn)キーを押したまま、(F6)キーを押すたびに本体液晶ディスプレイの輝度が1段階ずつ下がります。表示される画面のアイコンで輝度の状態を確認できます。
(Fn)+(F7) 〈本体液晶ディスプレイの輝度を上げる〉	(Fn)キーを押したまま、(F7)キーを押すたびに本体液晶ディスプレイの輝度が1段階ずつ上がります。表示される画面のアイコンで輝度の状態を確認できます。
(Fn)+(F8)*2 〈無線通信機能を切り替える〉	ワイヤレスコミュニケーションスイッチをOnにしている場合、(Fn)キーを押したまま、(F8)キーを押すたびに使用する無線通信機能を切り替えます。
(Fn)+(F9) 〈タッチパッドオン/オフ機能〉	タッチパッドからの入力を無効にできます。再び有効にするには、もう1度(Fn)+(F9)キーを押します。 参照▶ 「本章 3-2 タッチパッドを無効/有効にするには」
(Fn)+(F10) 〈オーバーレイ機能 : アロー状態〉	キー左下に灰色で印刷された、カーソル制御キーとして使用できます (アロー状態)。アロー状態を解除するには、もう1度(Fn)+(F10)キーを押します。 Arrow Mode  LEDが点灯します。

キー	内容
(Fn) + (F11) 〈オーバーレイ機能 : 数字ロック状態〉	キー右下に灰色で印刷された、数字などの文字を入力できます (数字ロック状態)。数字ロック状態を解除するには、もう1度 (Fn) + (F11) キーを押します。 アプリケーションによっては機能が異なる場合があります。 Numeric Mode  LEDが点灯します。
(Fn) + (F12) 〈スクロールロック状態〉	一部のアプリケーションで、 (↑) (↓) (←) (→) キーを画面スクロールとして使用できます。ロック状態を解除するには、もう1度 (Fn) + (F12) キーを押します。
(Fn) + (↑) 〈PgUp (ページアップ)〉	一般的なアプリケーションで、 (Fn) キーを押したまま、 (↑) キーを押すと、前のページに移動できます。
(Fn) + (↓) 〈PgDn (ページダウン)〉	一般的なアプリケーションで、 (Fn) キーを押したまま、 (↓) キーを押すと、次のページに移動できます。
(Fn) + (←) 〈Home (ホーム)〉	一般的なアプリケーションで、 (Fn) キーを押したまま、 (←) キーを押すと、カーソルが行または文書の最初に移動します。
(Fn) + (→) 〈End (エンド)〉	一般的なアプリケーションで、 (Fn) キーを押したまま、 (→) キーを押すと、カーソルが行または文書の最後に移動します。
(Fn) + (1)*3 〈縮小〉	デスクトップ画面や一般的なアプリケーションで、 (Fn) キーを押したまま、 (1) キーを押すと、画面やアイコンなどが縮小されます。
(Fn) + (2)*3 〈拡大〉	デスクトップ画面や一般的なアプリケーションで、 (Fn) キーを押したまま、 (2) キーを押すと、画面やアイコンなどが拡大されます。

* 1 表示される画面で [今後、このメッセージを表示しない] をチェックすると、次回以降メッセージ画面は表示されません。

* 2 無線通信機能モデルのみ。

* 3 「TOSHIBA Smooth View」をインストールしている場合のみ、使用できます。

「TOSHIBA Smooth View」

「TOSHIBA Smooth View」は、キーボードを使って、最前面に表示されているアプリケーションの画面やデスクトップ上のアイコンを拡大／縮小表示できるアプリケーションです。

初めて使用するときには、[スタート] → [すべてのプログラム] → [アプリケーションの再インストール] からインストールしてください。[東芝ユーティリティ] タブに用意されています。

インストール後、起動するには、[スタート] → [すべてのプログラム] → [TOSHIBA] → [ユーティリティ] → [Smooth View] をクリックしてください。以降は自動的に起動し、通知領域にアイコン () が表示されます。



「Fn-esse」

「Fn-esse」は、(Fn)キーと特定のキーを押すと、簡単にアプリケーションを起動できるアプリケーションです。あらかじめ特定のキーと起動するアプリケーションの設定が必要です。

起動するには、[スタート] → [すべてのプログラム] → [TOSHIBA] → [ユーティリティ] → [Fn-esse] をクリックしてください。

「Fn-esse」で(Fn)+①キーまたは(Fn)+②キーに何らかの動作を登録していても、「TOSHIBA Smooth View」をインストールすると使用できなくなります。

【キーを使ったショートカットキー】

キー	操作
 + (R)	[ファイル名を指定して実行] 画面を表示する
 + (M)	すべての画面を最小化する
(Shift) +  + (M)	 + (M)キーで最小化した画面を元に戻す
 + (F1)	『ヘルプとサポート センター』を起動する
 + (E)	[マイコンピュータ] 画面を表示する
 + (F)	ファイルまたはフォルダを検索する
(Ctrl) +  + (F)	他のコンピュータを検索する
 + (Tab)	タスクバーのボタンを順番に切り替える
 + (Break)	[システムのプロパティ] 画面を表示する

【 特殊機能キー 】

特殊機能	キー	操作
カナロック状態	(Ctrl) + (Caps Lock 英数)	カナロック状態になります。この状態で文字キーを押すと、キー右下に印刷されたひらがなを、カタカナで入力できます。*1
大文字ロック状態	(Shift) + (Caps Lock 英数)	大文字ロック状態になります。この状態で文字キーを押すと、キー左上に印刷された英字などの文字を、大文字で入力できます。*1 大文字ロック状態のときは、(Caps Lock 英数)キーのCaps Lock LEDが点灯します。
アプリケーションの強制終了など	(Ctrl) + (Alt) + (Del)	[Windows タスクマネージャ] 画面が表示されます。*2
画面コピー	(PrtSc)	現在表示中の画面をクリップボードにコピーします。
	(Alt) + (PrtSc)	現在表示中のアクティブな画面をクリップボードにコピーします。

*1 カナロック状態や大文字ロック状態を解除するには、もう1度同じキー操作をします。
ロック状態の優先度は、カナロック状態>大文字ロック状態です。

*2 ドメインに参加しているとき、ユーザアカウントで「よろこ画面を使用する」のチェックをはずした場合には、[Windowsのセキュリティ]画面が表示されますので、[タスクマネージャ]ボタンをクリックしてください。

3 日本語を入力するには

本製品には、日本語を入力するためのアプリケーションソフト、日本語入力システム MS-IME が用意されています。起動したときは、英数字の入力ができるように設定されています。(半/全)キーを押すと、日本語を入力できるようになります。

日本語入りに切り替わると、IME ツールバーは次のように表示されます。



Office OneNote 2003 を起動すると、日本語入力が MS-IME からナチュラル インプットに切り替わります。ナチュラル インプットは日本語入力時の文字変換を快適にする入力システムです。

詳しくは「Microsoft ナチュラル インプット」のヘルプをご覧ください。

入力モード

ローマ字入力が既定値になっています。

ローマ字入力とかな入力は(Alt)+(カタカナ/ひらがな)キーを押すと切り替えられます。

この場合、パソコンを再起動するとローマ字入力に戻ります。

常に同じ入力モードで使用する場合は、次の方法で設定します。

- ① ツールバーの「プロパティ」ボタン () をクリックして表示されたメニューから「プロパティ」をクリックする
- ② [全般] タブで「ローマ字入力/かな入力」の設定をする

漢字変換

入力した文字を漢字変換するには、(Space)キーを押します。

目的の漢字ではない場合は、もう1度(Space)キーを押すと、候補の一覧が表示されます。

↑↓キーで選択し、(Enter)キーを押します。

ヘルプの起動方法

- 1 [ヘルプ] ボタン () をクリック → [Microsoft (R) IME スタンドアード] または [Microsoft (R) ナチュラル・インプット] → [目次とキーワード] をクリックする

3 タッチパッド

電源を入れて Windows を起動すると画面上に  (ポインタ) が表示されます。タッチパッドと左ボタン/右ボタンを使って、ポインタを操作します。

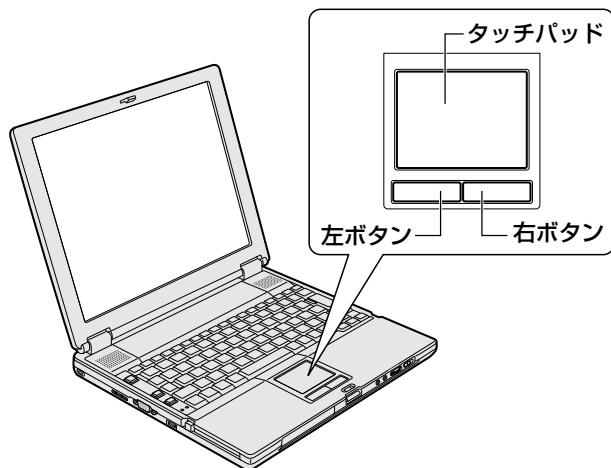

お願い

タッチパッドを強く押さえたり、ボールペンなど先の鋭いものを使ったりしないでください。タッチパッドが故障するおそれがあります。

タッチパッドに指を置き、上下左右に動かすと、ポインタが指の方向にあわせて動きます。

クリック	タッチパッドでポインタを合わせて、左ボタンまたは右ボタンを 1 回押します。
ダブルクリック	タッチパッドでポインタを合わせて、左ボタンをすばやく 2 回続けて押します。
ドラッグアンドドロップ	左ボタンを押したまま、タッチパッドでポインタを移動します (ドラッグ)。ドラッグの操作の最後に、目的の場所でボタンから指を離します (ドロップ)。

1) タッピング

タッチパッドを指で軽くたたくことをタッピングといいます。タッピング機能を使うと、左ボタンを使わなくても、次のような基本的な操作ができます。

クリック	タッチパッドを1回軽くたたきます。
ダブルクリック	タッチパッドを2回軽くたたきます。
ドラッグアンドドロップ	タッチパッドを続けて2回たたき、2回目はタッチパッドから指を離さずに目的の位置まで移動し、指を離します。
スクロール	タッチパッドの右端に指を合わせて上下に動かします（上下スクロール）。 タッチパッドの下端に指を合わせて左右に動かします（左右スクロール）。

タッチパッドや左ボタン／右ボタンは [マウスのプロパティ] で設定を変更できます。

2) タッチパッドを無効／有効にするには

タッチパッドによる操作を無効にしたり、有効にしたりすることができます。

【方法1ー (Fn)+(F9)キーを押す】

1 (Fn)+(F9)キーを押す

タッチパッドからの入力が一時的に無効になります。
解除するには、もう1度 (Fn)+(F9)キーを押します。



(Fn)+(F9)キーでタッチパッドの操作を有効にした場合、タッチパッドの操作中にカーソルの動きが不安定になることがあります。そのような場合は、1度タッチパッドから手を離してください。しばらくすると、正常に操作できるようになります。

【方法2ー マウスのプロパティで設定する】

- 1 通知領域の [Touch Pad] アイコン () をダブルクリックする
[マウスのプロパティ] は、[コントロールパネル] の [プリンタとその他のハードウェア] の [マウス] から也表示できます。
- 2 [タッチパッド ON/OFF] タブで、[有効] または [無効] をチェックし、[OK] ボタンをクリックする
[有効] をチェックするとタッチパッドが使用可能になり、[無効] をチェックするとタッチパッドからの操作ができなくなります。



ヘルプの起動方法

- 1 [マウスのプロパティ] 画面を表示し、画面右上の  をクリックする
ポインタが  に変わります。
- 2 画面上の知りたい項目にポイントを置き、クリックする

3 PadTouch 機能を使う

「PadTouch」は、タッチパッドの操作により、さまざまな機能を簡単に実行できるアプリケーションです。

次のようなときに使用すると便利です。

- ウィンドウでデスクトップが隠れているときに、デスクトップ上のファイルを開きたい
- Internet Explorerの「お気に入り」に登録されているホームページを開きたい
- 現在実行中のウィンドウの一覧を表示して、アクティブなウィンドウを切り替えたい

初めて「PadTouch」を使用するときにはインストールが必要です。

1 インストール方法

1 [スタート] → [すべてのプログラム] → [アプリケーションの再インストール] をクリックする

2 画面のメッセージに従ってインストールする

「PadTouch」は「東芝ユーティリティ」タブに用意されています。

インストール後はパソコンに電源を入れると自動的に起動し、通知領域にアイコン () が表示されます。

詳しい使用方法は、「PadTouch」のヘルプを参照してください。

ヘルプの起動

1 通知領域の「PadTouch」アイコン () を右クリックし、表示されたメニューから「ヘルプ」をクリックする

お願い タッチパッドの手入れ

乾いた柔らかい素材のきれいな布でふいてください。

汚れがひどいときは、水かぬるま湯に浸した布を固くしぼってからふきます。

4 ディスプレイ

本製品は表示装置としてTFTカラー液晶ディスプレイ（1024×768ドット）を内蔵しています。ドットは画素数を表します。外部ディスプレイを接続して使用することもできます。

参照▶ 外部ディスプレイの接続について
「4章 6 外部ディスプレイを接続する」

表示について

TFTカラー液晶ディスプレイは非常に高度な技術を駆使して作られております。非点灯、常時点灯などの表示（画素）が存在することがありますが、故障ではありません。あらかじめご了承ください。

1 表示可能色数

設定した解像度によって、次にあげる色数まで表示できます。



2048 × 1536 ドット	65,536 色
1920 × 1440 ドット	
1600 × 1200 ドット	1,677 万色
1400 × 1050 ドット	
1280 × 1024 ドット	
1024 × 768 ドット	
800 × 600 ドット	

1280 × 1024 ドット以上は仮想スクリーン表示になります。

メモ

- 本体液晶ディスプレイの場合、1,677万色はディザリング表示です。ディザリングとは、1画素（画像表示の単位）では表現できない色（輝度）の階調を、数画素の組み合わせによって表現する方法です。
- 本体液晶ディスプレイの解像度よりも小さい解像度で表示する場合、初期設定では表示領域部が画面いっぱい大きく表示されます。本体液晶ディスプレイの解像度よりも大きい解像度で表示する場合は仮想スクリーン表示となります。

2 解像度を変更する

- 1 [コントロールパネル] を開き、[ デスクトップの表示とテーマ] をクリック→ [ 画面] をクリックする
[画面のプロパティ] 画面が表示されます。
- 2 [設定] タブの [画面の解像度] で、解像度を変更し①、[OK] ボタンをクリックする②



メモ

(Fn) + (Space) キーを押して、解像度を切り替えることもできます。

お願い 液晶ディスプレイの取り扱い

画面の手入れ

- 画面の表面には偏光フィルムが貼られています。このフィルムは傷つきやすいので、むやみに触れないでください。
表面が汚れた場合は、柔らかくきれいな布でふき取ってください。水や中性洗剤、揮発性の有機溶剤、化学ぞうきんなどは使用しないでください。
 - 無理な力の加わる扱いかた、使いかたをしないでください。
液晶ディスプレイは、ガラス板間に液晶を配向処理して注入してあります。強い力を加えると配向が乱れ、発色や明るさが変わって元に戻らなくなる場合があります。また、ガラス板を破損するおそれもあります。
 - 水滴などが長時間付着すると、変色やシミの原因になるので、すぐにふき取ってください。
-

5 ハードディスクドライブ

内蔵されているハードディスクドライブは、取りはずしできません。
PC カードタイプ（TYPE II）や、USB 接続型のハードディスクなどを使用して記憶容量を増やすことができます。

1 ハードディスクドライブについて

お願い 操作にあたって

- Disk LED が点灯中は、パソコン本体を動かしたりしないでください。ハードディスクドライブが故障したり、データが消失するおそれがあります。
- ハードディスクに保存しているデータや重要な文書などは、万一故障が起こったり、変化／消失した場合に備えて、定期的にフロッピーディスクやCD／DVDなどに保存しておいてください。記憶内容の変化／消失など、ハードディスク、フロッピーディスク、CD／DVDなどに保存した内容の損害については、当社は一切その責任を負いませんので、あらかじめご了承ください。
- 磁石、スピーカ、テレビ、磁気プレスレットなど磁気を発するものの近くに置かないでください。記憶内容が変化／消失するおそれがあります。
- パソコン本体を落とす、ぶつけるなど強い衝撃を与えないでください。ハードディスクの磁性面に傷が付いて、使えなくなることがあります。磁性面に付いた傷の修理はできません。

ハードディスクドライブに関する表示

内蔵のハードディスクとデータをやり取りしているときは、Disk LED が点灯します。

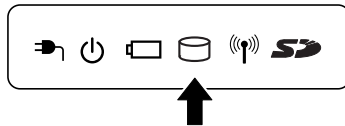

PC カードタイプや USB 接続などの増設ハードディスクとのデータのやり取りでは、Disk LED は点灯しません。

ハードディスクに記録された内容は、故障や損害の原因にかかわらず保証できません。万一故障した場合に備え、バックアップをとることを推奨します。

2 東芝 HDD プロテクションについて

「東芝 HDD プロテクション」とは、パソコン本体に内蔵された加速度センサーにより振動・衝撃およびその前兆を検出し、HDD（ハードディスクドライブ）を損傷する危険性を軽減する機能です。

パソコンの使用状況にあわせ、検出レベルを設定できます。

パソコン本体の揺れを検知すると、次のメッセージが表示されます。

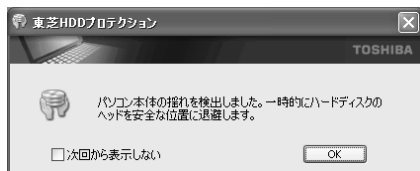

メッセージを確認し、[OK] ボタンをクリックして、画面を閉じてください。

HDDのヘッドを退避しているとき、通知領域の[東芝 HDD プロテクション] アイコン (🛡️) が (🛡️) に変わります。

お願い

- 東芝HDDプロテクションは、振動・衝撃およびその前兆を検出するとHDDのヘッドを退避させ、ヘッドとメディアの接触によってHDDが損傷する危険性を軽減するものです。ただしその効果を保証するものではありません。故障などの際は当社保証規定に従って修理いたします。また、故障などによりHDDの記憶内容が変化・消失する場合がありますが、これによる損害、および本製品の使用不能から生じた損害については当社はその責任を一切負いません。大切なデータは必ずお客様の責任のもと普段からこまめにバックアップされるようお願いいたします。

メモ

- 購入時の状態では、東芝HDDプロテクションがONに設定されています。
- パソコン起動時、スタンバイ、休止状態、および休止状態へ移行中と休止状態からの復帰中、電源を切ったときには、東芝HDDプロテクションは動作しません。パソコンに衝撃が加わらないようご注意ください。

設定方法

東芝HDDプロテクションでは、パソコンの使用状況に合わせて検出レベルを設定することができます。

- 1 [スタート] → [すべてのプログラム] → [TOSHIBA] → [ユーティリティ] → [HDDプロテクションの設定] をクリックする
[東芝HDDプロテクション] 画面が表示されます。

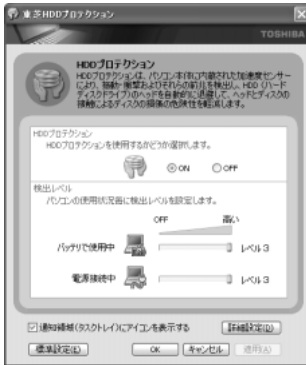

2 各項目を設定する

設定項目は、次のとおりです。

東芝HDDプロテクションを「ON」に設定すると、電源（ACアダプタ）接続時とバッテリー使用時でそれぞれ検出レベルを設定することができます。例えば、机上でパソコンを使う場合（電源接続中）にはレベルを上げておき、手で持って使うとき（バッテリーで使用）にはレベルを下げる、といった使いかたができます。

HDD プロテクション	東芝HDDプロテクションの「ON」または「OFF」を設定できます。
バッテリーで使用	「OFF」、「レベル1」、「レベル2」、「レベル3」のいずれかを選択できます。「レベル3」が最も検出レベルが高いため、東芝HDDプロテクションを有効に使用するには、「レベル3」をおすすめします。 なお使用に応じてレベルを低く設定できます。* 1
電源接続中	

* 1 パソコンを手にとって操作したり、不安定な場所で操作した場合、頻繁にHDDプロテクションが動作し、パソコンの応答が遅れることがあります。パソコンの応答速度を優先する場合は、設定を下げてください。

購入時の設定に戻したい場合は、[標準設定] ボタンをクリックしてください。

さらに詳細な設定が必要な場合は手順3へ、このまま設定を終了する場合は、手順6へ進んでください。

3 [詳細設定] ボタンをクリックする

[詳細設定] 画面が表示されます。

4 必要な項目をチェックし、[OK] ボタンをクリックする

設定項目は、次のとおりです。

ACアダプタを抜いたとき	検出レベル増幅機能を設定できます。パソコンが持ち運ばれる可能性が高いと想定し、約10秒間検出レベルを最大にします。
パネルを閉めたとき	
HDDプロテクション動作時 メッセージを表示する	東芝HDDプロテクションが動作したときに、メッセージを表示するように設定できます。

5 [OK] ボタンをクリックする

[東芝HDDプロテクション] 画面が表示されます。

6 [OK] ボタンをクリックする

メモ

- 東芝HDDプロテクションの各設定は、通知領域の[東芝HDDプロテクション]アイコン(🔒)をクリックし、表示されたメニューから項目を選択して行うこともできます。

6 サウンド機能

本製品はサウンド機能とスピーカを内蔵しています。

1) スピーカの音量を調整する

標準で音声、サウンド関係のアプリケーションがインストールされています。スピーカの音量は、ボリュームダイヤルおよび Windows の「ボリュームコントロール」で調整できます。

1 ボリュームダイヤルで調整する

音量を大きくしたいときは右に、小さくしたいときは左に回します。

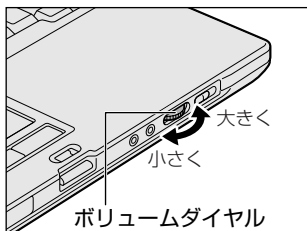

2 ボリュームコントロールで調整する

再生したいファイルごとに音量を調整したい場合、次の方法で調整できます。

1 [スタート] → [すべてのプログラム] → [アクセサリ] → [エンターテインメント] → [ボリュームコントロール] をクリックする

2 それぞれのつまみを上下にドラッグして調整する

つまみを上にするとスピーカの音量が上がります。[ミュート] をチェックすると消音 (ミュート) となります。



詳しくは『ボリュームコントロールのヘルプ』を確認してください。

2) サウンドのパワーマネージメントを設定する

本製品では、サウンドコントローラのパワーマネージメント機能を設定できるようになっています。

この機能が有効になっていると、サウンド機能が使われていないときにサウンドコントローラの電源を切ることができ、消費する電力を少し節約することができます。

購入時は、本機能が有効に設定されています。

消費電力の節約の程度は、バッテリーの状態によって異なります。

- 1 [スタート] → [コントロールパネル] をクリックする
- 2 [関連項目] の [コントロールパネルのその他のオプション] をクリックする
- 3 [ SigmaTel Audio] をクリックする
- 4 [詳細] タブで [省電力機能を有効にする] をチェックする



- 5 [節電モードに入るまでの時間] に待ち時間 (秒) を設定する
通常 5 秒～ 10 秒程度が適当です。
- 6 [OK] ボタンをクリックする

メモ

[イコライザ] タブでは、各周波数のゲインを調整し、お好みの音質に設定できます。

7 ドライブ

本製品には、モデルによってはDVDスーパーマルチドライブ、DVD-ROM & CD-R/RWドライブのいずれかが1台内蔵されています。内蔵されているドライブは、購入したモデルによって異なります。

- DVDスーパーマルチドライブ
DVD-RAM、DVD-RW、DVD-R、DVD+RW、DVD+R、CD-RW、CD-Rの読み出し／書き込み機能と、DVD-ROM、CD-ROMの読み出し機能を搭載したドライブです。
- DVD-ROM & CD-R/RWドライブ
CD-RW、CD-Rの読み出し／書き込み機能と、DVD-ROM、CD-ROMの読み出し機能を搭載したドライブです。

『安心してお使いいただくために』に、CD／DVDを使用するとき守ってほしいことが記述されています。

CD／DVDを使用する場合は、あらかじめその記述をよく読んで、必ず指示を守ってください。

お願い

ドライブを使用するときは、ドライブの電源を切らないでください。

1 使用できるメディアと対応するアプリケーション

お願い

書き込み中は、シャットダウン、ログオフ、スタンバイなどを実行しないでください。

使用できるメディアと、本製品に添付のアプリケーションで書き込みできるメディアはモデルによって異なります。

書き込みに使用できる、本製品に添付のアプリケーションは次のとおりです。

- RecordNow! Basic for TOSHIBA
ここでは「RecordNow!」とよびます。
[スタート] → [すべてのプログラム] → [Sonic] → [RecordNow!] → [RecordNow!] をクリックして起動することができます。
- DLA for TOSHIBA
ここでは「DLA」とよびます。

詳しい使用方法は、それぞれのアプリケーションのヘルプをご覧ください。

メディアにデータを書き込むとき、メディアの状態やデータの内容、またはパソコンの使用環境によって、実行速度は異なります。

1 DVDスーパーマルチドライブモデル

使用できるメディア

○：使用できる ×：使用できない

	CD-R	CD-RW	DVD-R	DVD+R	DVD-RW	DVD+RW	DVD-RAM
読み出し	○*1	○*1	○*1	○*1	○*1	○*1	○*1
書き込み回数	1回	繰り返し書換可能*2	1回	1回	繰り返し書換可能*2	繰り返し書換可能*2	繰り返し書換可能*2

* 1 使用するメディアによっては、読み出しができない場合があります。

* 2 実際に書き換えできる回数は、メディアの状態や書き込み方法により異なります。

アプリケーションと書き込み可能なメディア

○：使用できる ×：使用できない

【RecordNow!】

CD-R	CD-RW	DVD-R	DVD+R	DVD-RW	DVD+RW	DVD-RAM
○	○	○*1	○*1	○*1	○*1	×

* 1 DVD-Video、DVD-Audioの作成はできません。また、DVDプレーヤなどで使用することはできません。

【DLA】

CD-R	CD-RW	DVD-R	DVD+R	DVD-RW	DVD+RW	DVD-RAM
×	○*1	×	×	○*1	○*1	×

* 1 CD-RW、DVD-RW、DVD+RWを「DLA」で使用するには、あらかじめフォーマットが必要です。

【【マイコンピユータ】上で書き込む場合】

【マイコンピユータ】で目的のファイルやフォルダをドライブにコピーすると、パソコンで作成した文書データなどのファイルをメディアに書き込むことができます。^{*1}書き込み可能なメディアは、CD-RW、DVD-RW、DVD+RW、DVD-RAMです。なお、これらのメディアはあらかじめフォーマットしておく必要があります。

* 1 CD-RW、DVD-RW、DVD+RWへの書き込みは、「DLA」を使用してください。

参照 → CD-RW、DVD-RW、DVD+RWのフォーマット『DLAのヘルプ』

参照 → DVD-RAMのフォーマット「本節 ⑤ DVD-RAMを使うときは」

2 DVD-ROM&CD-R/RWドライブモデル

使用できるメディア

○：使用できる ×：使用できない

	CD-R	CD-RW	DVD-R	DVD+R	DVD-RW	DVD+RW	DVD-RAM
読み出し	○*1	○*1	○*1	○*1	○*1	○*1	○*1
書き込み回数	1回	繰り返し書換可能*2	×	×	×	×	×

* 1 使用するメディアによっては、読み出しができない場合があります。

* 2 実際に書き換えできる回数は、メディアの状態や書き込み方法により異なります。

アプリケーションと書き込み可能なメディア

CD-Rには「RecordNow!」で書き込みができます。

CD-RWには、「RecordNow!」および「DLA」^{*1}で書き込みができます。

* 1 CD-RWを「DLA」で使用するには、あらかじめフォーマットが必要です。

【【マイコンピユータ】上で書き込む場合】

【マイコンピユータ】で目的のファイルやフォルダをドライブにコピーすると、パソコンで作成した文書データなどのファイルをCD-RWに書き込むことができます。^{*1}なお、CD-RWはあらかじめフォーマットしておく必要があります。

* 1 「DLA」を使用してください。

参照 → CD-RWのフォーマット『DLAのヘルプ』

お願い CD / DVD に書き込む前に

本製品に添付の「RecordNow!」「DLA」以外のCD / DVD ライティングソフトウェアは動作保証していません。Windows 標準のCD書き込み機能や市販のライティングソフトウェアは使用しないでください。

CD / DVD に書き込みを行うときは、次の注意をよく読んでから使用してください。

守らずに使用すると、書き込みに失敗するおそれがあります。また、ドライブへのショックなど本体異常や、メディアの状態などによっては処理が正常に行えず、書き込みに失敗することがあります。

- 書き込みに失敗したCD-R、DVD-R、DVD+Rの損害については、当社は一切その責任を負いません。
また、記憶内容の変化・消失など、CD / DVD に保存した内容の損害および内容の損失・消失により生じる経済的損害といった派生的損害については、当社は一切その責任を負いませんので、あらかじめご了承ください。
- CD / DVD に書き込む際には、それぞれの書き込み速度に対応したメディアを使用してください。また、推奨するメーカーのメディアを使用してください。
- バッテリー駆動で使用中に書き込みを行うと、バッテリーの消耗などによって書き込みに失敗するおそれがあります。必ずACアダプタを電源コンセントに接続してください。
- 書き込みを行う際は、本製品の省電力機能が働かないようにしてください。また、スタンバイや休止状態を実行しないでください。

参照 省電力機能について 「5章 2 省電力の設定をする」

- ライティングソフトウェア以外のソフトウェアは終了させてください。
 - ・スクリーンセーバ
 - ・ウイルスチェックソフト
 - ・ディスクのアクセスを高速化する常駐型ユーティリティ
 - ・モデムなどの通信アプリケーション などソフトウェアによっては、動作の不安定やデータの破損の原因となりますので使用しないことを推奨します。
- フロッピーディスク、PCカードタイプのハードディスクドライブ、USB 接続のハードディスクドライブなど、本製品のハードディスク以外の記憶装置にあるデータを書き込む際は、データをいったん本製品のハードディスクに保存してから書き込みを行ってください。
- LAN を経由する場合は、データをいったん本製品のハードディスクに保存してから書き込みを行ってください。

お願い 書き込み／削除を行うにあたって

- タッチパッドを操作する、ウィンドウを開くなど、パソコン本体の操作を行わないでください。
- パソコン本体に衝撃や振動を与えないでください。
- 次の機器の取り付け／取りはずしを行わないでください。
PCカード、USB 対応機器、外部ディスプレイ、i.LINK 対応機器、SD メモリカード、コンパクトフラッシュカード
- パソコン本体から携帯電話、および他の無線通信装置を離してください。
- 重要なデータについては、書き込み終了後、必ずデータが正しく書き込まれたことを確認してください。
- ドライブの電源をオフにしないでください。

2 使用できる CD**【読み出しできる CD】**

対応フォーマットによっては、再生ソフトが必要な場合があります。

- 音楽用 CD
- フォト CD
- CD-ROM
- CD エクストラ
- CD-R
- CD-RW

【書き込みできる CD】

- CD-R
書き込みは 1 回限りです。書き込まれたデータの削除・変更はできません。
- CD-RW

書き込み速度は、使用するメディアによって異なります。

DVD スーパーマルチドライブモデル

CD-R メディア 最大 24 倍速

最大の倍速で書き込むためには書き込み速度に対応した CD-R メディアを使用してください。

マルチスピード CD-RW メディア : 最大 4 倍速

High-Speed CD-RW メディア : 最大 10 倍速

Ultra Speed CD-RW メディア : 最大 10 倍速

Ultra Speed+ CD-RW メディアは使用できません。使用した場合、データは保証できません。

DVD-ROM&CD-R/RW ドライブモデル

CD-R メディア : 最大 24 倍速

最大の倍速で書き込むためには書き込み速度に対応した CD-R メディアを使用してください。

マルチスピード CD-RW メディア : 最大 4 倍速

High-Speed CD-RW メディア : 最大 10 倍速

Ultra Speed CD-RW メディア : 最大 24 倍速

Ultra Speed+ CD-RW メディアは使用できません。使用した場合、データは保証できません。

お願い CD-RW、CD-R について

- CD-RW、CD-R に書き込む際には、次のメーカーの CD-RW、CD-R を使用することを推奨します。
CD-RW (マルチスピード、High-Speed)
: 三菱化学メディア (株)、(株) リコー
CD-RW (Ultra Speed)
: 三菱化学メディア (株)
CD-R : 太陽誘電 (株)、三菱化学メディア (株)、(株) リコー、日立マクセル (株)
これらのメーカー以外の CD-RW、CD-R を使用すると、うまく書き込みができない場合があります。
- CD-R に書き込んだデータの消去はできません。
- CD-RW メディアは書き換え可能なメディアですが、「RecordNow!」で書き込んだファイルを変更したり、削除したりすることはできません。ファイルの変更・削除が必要な場合は、まず CD-RW メディアの消去を行い、改めて必要なファイルだけを書き込んでください。
「DLA」で CD-RW メディアに書き込んだファイルは、変更・削除することができます。
- CD-RW の消去されたデータを復元することはできません。消去の際は、メディアの内容を十分に確認してから行ってください。
- 書き込み可能なドライブが複数台接続されている際には、書き込み・消去するメディアをセットしたドライブを間違えないよう十分に注意してください。
- ハードディスクに不良セクタがあると書き込みに失敗するおそれがあります。定期的に「エラーチェック」でクラスタのチェックを行うことをおすすめします。

参照▶ エラーチェックの方法

「7章 2 Q&A 集 その他-Q. セーフモードで起動した」

- ドライブの構造上、メディアの傷、汚れ、ホコリ、チリなどにより読み出し／書き込みができなくなる場合があります。CD-RW、CD-R にデータなどを書き込む際は、メディアの状態をよくご確認ください。

3 使用できる DVD

【読み出しできる DVD】

対応フォーマットによっては、再生ソフトが必要な場合があります。

- DVD-ROM
- DVD-Video (映像再生用です。映画などが収録されています)
- DVD-RW
- DVD-R
- DVD-RAM
- DVD+R

DVD+R DL を読み出すためには、ディスクがクローズされている (データが書き込めない状態になっている) 必要があります。

- DVD+RW

【書き込みできる DVD】

DVD スーパーマルチドライブモデルでは、DVD に書き込むことができます。

お願い

本製品のドライブでは、書き込み8倍速までのDVD-R、DVD+Rメディアと、書き換え4倍速までのDVD-RW、DVD+RWメディア、書き換え3倍速までのDVD-RAMメディアを使用することができます。これらより速い書き込み倍速に対応したメディアを使用することはできません。

- DVD-R
書き込みは1回限りです。書き込まれたデータの削除・変更はできません。
DVD-Rは、DVD-R for General Ver2.0規格に準拠したメディアを使用してください。
- DVD-RW
DVD-RWは、DVD-RW Ver1.1または1.2規格に準拠したメディアを使用してください。
- DVD+R
DVD+R DLは使用できません。
- DVD+RW
- DVD-RAM
DVD-RAMは、DVD-RAM Ver2.0または2.1規格に準拠したメディアを使用してください。

書き込み速度は、使用するメディアによって異なります。

詳細は、別紙の『dynabook SS MX シリーズをお使いのかたへ』または『dynabook SS M11 シリーズをお使いのかたへ』を参照してください。

【 DVD-RAMの種類 】

DVD-RAMにはいくつかの種類があります。本製品のドライブで使用できるDVD-RAMは次のとおりです。

カートリッジタイプのメディアは、カートリッジから取り出してドライブにセットしてください。両面ディスクで、読み出し／書き込みする面を変更するときは、一度ドライブからメディアを取り出し、裏返してセットし直してください。

○：使用できる ×：使用できない

DVD-RAMの種類	本製品の対応
カートリッジなし*1	○
カートリッジタイプ（取り出し不可）	×
カートリッジタイプ（取り出し可能）*2	○

* 1 一部の家庭用DVDビデオレコーダでは再生できない場合があります。

* 2 2.6GB、5.2GBのディスクはDVDスーパーマルチドライブモデルでは書き込みできません。また、DVD-ROM&CD-R/RWドライブモデルでは使用できません。

お願い DVDスーパーマルチドライブモデルの場合

- DVD-RAM、DVD-RW、DVD-R、DVD+RW、DVD+Rに書き込む際には、次のメーカーのメディアを使用することを推奨します。

DVD-RAM：松下電器産業（株）、日立マクセル（株）

DVD-RW：日本ビクター（株）、三菱化学メディア（株）

DVD-R：松下電器産業（株）、太陽誘電（株）

DVD+RW：三菱化学メディア（株）、（株）リコー

DVD+R：三菱化学メディア（株）、（株）リコー

これらのメーカー以外のメディアを使用すると、うまく書き込みができない場合があります。

- DVD-R、DVD+Rに書き込んだデータの消去はできません。
- DVD-RW、DVD+RWメディアは書き換え可能なメディアですが、「RecordNow!」で書き込んだファイルを変更したり、削除したりすることはできません。ファイルの変更・削除が必要な場合は、まずDVD-RW、DVD+RWメディアの消去を行い、改めて必要なファイルだけを書き込んでください。

「DLA」でDVD-RW、DVD+RWメディアに書き込んだファイルは、変更・削除することができます。

- DVD-RW、DVD+RWの消去されたデータを復元することはできません。消去の際は、メディアの内容を十分に確認してから行ってください。
- 書き込み可能なドライブが複数台接続されている際には、書き込み・消去するメディアをセットしたドライブを間違えないよう十分に注意してください。
- DVD-RAM、DVD-RW、DVD-R、DVD+RW、DVD+Rへの書き込みでは、ファイルの管理領域なども必要になるため、メディアに記載された容量分のデータを書き込めない場合があります。
- DVD-RW、DVD-Rへの書き込みでは、DVDの規格に準拠するため、書き込むデータのサイズが約1GBに満たない場合にはダミーのデータを加えて、最小1GBのデータに編集して書き込みます。このため、実際に書き込もうとしたデータが少ないにもかかわらず、書き込み完了までに時間がかかることがあります。
- ハードディスクに不良セクタがあると書き込みに失敗するおそれがあります。定期的に「エラーチェック」でクラスタのチェックを行うことをおすすめします。

参照▶ エラーチェックの方法

「7章 2 Q&A集 その他-Q. セーフモードで起動した」

- ドライブの構造上、メディアの傷、汚れ、ホコリ、チリなどにより読み出し／書き込みができなくなる場合があります。DVD-RAM、DVD-RW、DVD-R、DVD+RW、DVD+Rにデータなどを書き込む際は、メディアの状態をよくご確認ください。
- DVD-RAMをドライブにセットしたとき、システムがDVD-RAMを認識するまでに多少時間がかかります。

メモ

- 市販のDVD-Rには業務用メディア (for Authoring) と一般用メディア (for General) があります。業務用メディアはパソコンのドライブでは書き込みすることができません。
一般用メディア (for General) を使用してください。
- 市販のDVD-RAM、DVD-RW、DVD-R、DVD+RW、DVD+Rには「for Data」と「for Video」の2種類があります。映像を保存する場合や家庭用DVDビデオレコーダとの互換性を重視する場合は「for Video」を使用してください。

4 DVD-Video の再生について

DVD-Video の再生を行うためのアプリケーションとして「InterVideo WinDVD」が用意されています。

[スタート] → [すべてのプログラム] → [InterVideo WinDVD] → [InterVideo WinDVD] をクリックして起動することができます。

お願い DVD-Video の再生にあたって

- DVD-Video の再生には、「InterVideo WinDVD」を使用してください。「Windows Media Player」やその他市販ソフトを使用して DVD-Video を再生すると、表示が乱れたり、再生できない場合があります。このようなときは、「InterVideo WinDVD」を起動し、DVD-Video を再生してください。
- DVD-Video 再生ソフト「InterVideo WinDVD」は、Video CD、Audio CD、MP3 の再生はサポートしていません。
- DVD-Video 再生時は、なるべく AC アダプタを接続してください。省電力機能が働くと、スムーズな再生ができない場合があります。バッテリー駆動で再生する場合は「東芝省電力」のプロファイルを「DVD 再生」に設定してください。
- 使用する DVD ディスクのタイトルによっては、コマ落ちする場合があります。
- DVD-Video を再生する前に、他のアプリケーションを終了させてください。また、再生中には他のアプリケーションを起動させたり、不要な操作は行わないでください。

再生中に、常駐しているプログラムの画面やアイコンなどがちらつく場合は、「InterVideo WinDVD」を最大表示にしてください。

- DVD-Video の再生は Region コード「2」、リージョン「ALL」のものをご使用ください。
- DVD-Video を再生する場合は、再生する前にあらかじめ表示装置を切り替えてください。また、本体液晶ディスプレイと外部ディスプレイに同時表示をしているとき DVD-Video を再生すると、画像がコマ落ちすることがあります。この場合は表示解像度を下げるか、本体液晶ディスプレイまたは外部ディスプレイのみに表示するか、拡張表示に設定してください。

参照 ▶ 表示装置の切り替え 「4章 6-1 表示装置を切り替える」

- 拡張表示で DVD を再生した場合、外部ディスプレイ側の DVD 再生画像が表示されないことがあります。その際は、いったん再生を終了し、外部ディスプレイ側の解像度、リフレッシュレートや色数を下げてご使用ください。

詳しくは、「InterVideo WinDVD」の「Readme」に記載しています。「Readme」をよく読んで使用してください。

5 DVD-RAM を使うときは

* DVD スーパーマルチドライブモデルのみ

ここでは、DVD スーパーマルチドライブモデルで DVD-RAM に書き込みをする前に必要な操作について説明します。

DVD-RAM のドライブとフォーマットユーティリティとして、「DVD-RAM Driver Software」が用意されています。

フォーマットとは

新品の DVD-RAM は、使用する目的にあわせて「フォーマット」という作業が必要です。

フォーマットとは、DVD-RAM にデータの管理情報（ファイルシステム）を記録し、DVD-RAM を使えるようにすることです。

フォーマットされていない DVD-RAM は、フォーマットしてから使用してください。詳細は PDF マニュアルを確認してください。

【 PDF マニュアルを見る方法 】

- 1 [スタート] → [すべてのプログラム] → [DVD-RAM] → [DVD-RAM ドライバー] → [DVD-RAM ディスクの使い方] をクリックする

「Adobe Reader」が起動し、PDF マニュアルが表示されます。

お願い

フォーマットを行うと、その DVD-RAM に保存されていた情報はすべて消去されます。一度使用した DVD-RAM をフォーマットする場合は注意してください。

メモ

- [スタート] → [すべてのプログラム] → [DVD-RAM] → [DVD-RAM ドライバー] で表示されるメニューは、DVD スーパーマルチドライブモデルでのみご使用いただけます。DVD-ROM&CD-R/RW ドライブモデルではご使用になれません。

ファイルシステム

DVD-RAM をフォーマットするときにファイルシステムを選択します。

ファイルシステムは、書き込むデータの種類や書き込み後のメディアを使用する機器に応じて選択します。また、映像データを書き込むときは、書き込み用のアプリケーションによって指定されている場合があります。

選択できるファイルシステムは「UDF2.0」「UDF1.5」「FAT32」です。

【 UDF2.0 】

-VR フォーマットに対応したファイルシステムです。

家庭用 DVD ビデオレコーダとの互換性があります。

【 UDF1.5 】

本製品で使用しているシステムの標準の機能で読み出し／書き込みできるファイルシステムです。このファイルシステムのメディアは、本製品以外の Windows XP *1 / 2000 *2 がインストールされたパソコン*3 でもデータを読み出すことができます。

家庭用 DVD ビデオレコーダとの互換性はありません。

【 FAT32 】

本製品で使用しているシステムの標準の機能で読み出し／書き込みできるファイルシステムです。このファイルシステムのメディアは、本製品以外の Windows XP *1 / Me *4 / 98 *5 がインストールされたパソコン*3 でもデータを読み出すことができます。

家庭用 DVD ビデオレコーダとの互換性はありません。

- * 1 Windows XP Microsoft® Windows® XP Tablet PC Edition 2005 operating system 日本語版、Microsoft® Windows® XP Home Edition operating system 日本語版、または Microsoft® Windows® XP Professional operating system 日本語版
- * 2 Windows 2000 ... Microsoft® Windows® 2000 Professional operating system 日本語版
- * 3 DVD-RAM ドライブが搭載されていないパソコンで DVD-RAM を読み出すためには、DVD-RAM の読み出しに対応した DVD ドライブが搭載されている必要があります。
- * 4 Windows Me ... Microsoft® Windows® Millennium Edition operating system 日本語版
- * 5 Windows 98 ... Microsoft® Windows® 98 SECOND Edition operating system 日本語版

6) CD / DVD のセットと取り出し

ここでは、CD / DVD のセットと取り出しについて説明します。

お願い 操作にあたって

- ディスクトレイ内のレンズおよびその周辺に触れないでください。ドライブの故障の原因になります。
- ドライブ関係のLED およびディスクトレイLED が点灯しているときは、イジェクトボタンを押したり、CD / DVD を取り出す操作をしないでください。CD / DVD が傷ついたり、ドライブが壊れるおそれがあります。
- 電源が入っているときには、イジェクトホールを押さないでください。回転中のCD / DVD のデータやドライブが壊れるおそれがあります。

参照▶ イジェクトホールについて「本項 2 CD / DVD の取り出し」

- ドライブのトレイを開けたときに、CD / DVD が回転している場合には、停止するまでCD / DVD に手を触れないでください。ケガのおそれがあります。
- パソコン本体を持ち運ぶときは、ドライブにCD / DVD が入っていないことを確認してください。入っている場合は取り出してください。
- CD / DVD をディスクトレイにセットするときは、無理な力をかけないでください。
- CD / DVD を正しくディスクトレイにセットしないとCD / DVD を傷つけることがあります。

チェック

- 傷ついたり汚れのひどいCD / DVD の場合は、挿入してから再生が開始されるまで、時間がかかる場合があります。汚れや傷がひどいと、正常に再生できない場合もあります。汚れをふき取ってから再生してください。
- CD / DVD の特性やCD / DVD などの書き込み時の特性によって、読み出せない場合もあります。

1 CD/DVDのセット

- 1 パソコン本体の電源を入れる
- 2 イジェクトボタンを押す

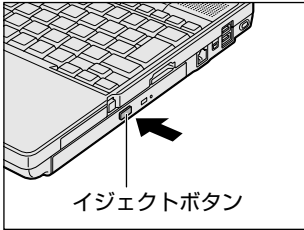

イジェクトボタンを押したら、ボタンから手を離してください。ディスクトレイが少し出てきます（数秒かかることがあります）。

※購入したモデルによってイジェクトボタンの位置は異なります。

- 3 ディスクトレイを引き出す

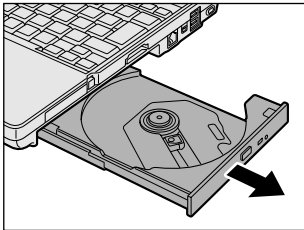

CD / DVD をのせるトレイがすべて出るまで、引き出します。

- 4 文字が書いてある面を上にして、CD / DVD の穴の部分をディスクトレイの中央凸部分に合わせ、上から押さえてセットする

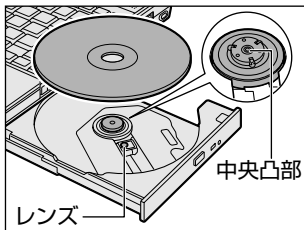

カチッと音がして、セットされていることを確認してください。

- 5 カチッと音がするまで、ディスクトレイを押し戻す

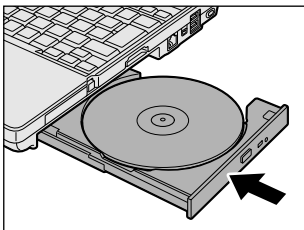

2 CD/DVDの取り出し

1 パソコン本体とドライブの電源が入っているか確認する

電源が入っていない場合は電源を入れてください。

パソコン本体の電源は入っているが、ドライブには電源が入っていない場合は、[ドライブ電源] アイコンを使用して電源を入れてください。

参照 → [ドライブ電源] アイコン

[5章 2-2 ドライブの電源を切ってバッテリーを節約する]

2 イジェクトボタンを押す

ディスクトレイが少し出てきます。

3 ディスクトレイを引き出す

CD/DVDをのせるトレイがすべて出るまで、引き出します。

4 CD/DVDの両端をそっと持ち、上に持ち上げて取り出す

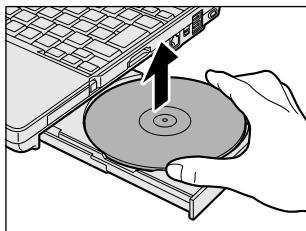

CD/DVDを取り出しにくいときは、中央凸部を少し押ししてください。簡単に取り出せるようになります。

5 カチッと音がするまで、ディスクトレイを押し戻す

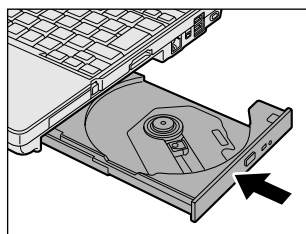

【 ディスクトレイが出てこない場合 】

電源を切っているときは、イジェクトボタンを押してもディスクトレイは出てきません。電源が入らない場合は、イジェクトホールを、先の細い丈夫なもの（クリップを伸ばしたものなど）で押してください。次の場合は、パソコン本体に電源が入っていても、イジェクトボタンを押した後すぐにディスクトレイは出てきません。ディスクトレイLEDの点滅が終了したことを確認してから、イジェクトボタンを押してください。

- 電源を入れた直後
- ディスクトレイを閉じた直後
- 再起動した直後
- ドライブ関係のLEDが点灯しているとき
- ドライブの電源を切っているとき

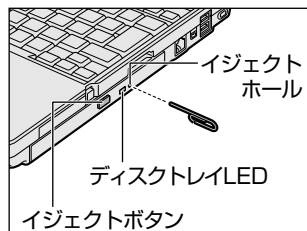

※ 購入したモデルによってイジェクトボタン、イジェクトホール、ディスクトレイLEDの位置は異なります。

お願い CD / DVD の取り扱いと手入れ

CD / DVD の内容は故障の原因にかかわらず保障いたしかねます。製品を長持ちさせ、データを保護するためにも、次のことを必ず守ってください。

- 傷、汚れをつけないよう、取り扱いには十分にご注意ください。
- CD / DVD を折り曲げたり、表面を傷つけたりしないでください。CD / DVD を読み込むことができなくなります。
- CD / DVD を直射日光が当たるところや、極端に暑かったり寒かったりする場所に置かないでください。また、CD / DVD の上に重いものを置かないでください。
- CD / DVD は専用のケースに入れ、清潔に保護してください。
- CD / DVD を持つときは、外側の端か、中央の穴のところを持つようにしてください。データ記憶面に指紋をつけてしまうと、正確にデータが読み取れなくなることがあります。
- CD / DVD のデータ記憶面 / レーベル面ともにラベルを貼らないでください。
- CD / DVD のデータ記憶面に文字などを書かないでください。
- CD / DVD のレーベル面に文字などを書くときは、油性のフェルトペンなどを使用してください。
ボールペンなどの硬いものを使用しないでください。
- CD / DVD が汚れたりホコリをかぶったりしたときは、乾燥した清潔な布でふき取ってください。

ふき取りは円盤に沿って環状にふくのではなく、円盤の中心から外側に向かって直線状にふくようにしてください。乾燥した布ではふき取れない場合は、水か中性洗剤で湿らせた布を使用してください。ベンジンやシンナーなどの薬品は使用しないでください。

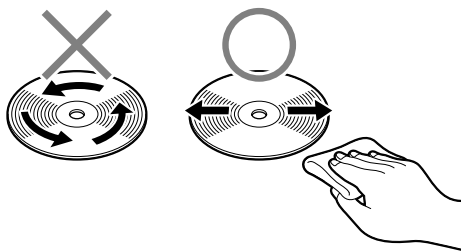

8 LAN 機能

パソコンをインターネットに接続する前に、コンピュータウイルスへの対策を行ってください。

コンピュータウイルスとは、パソコンにトラブルを発生させるプログラムのことで、ハードディスクやデータの一部を破壊するものもあります。

本製品には、ウイルスチェックソフトとして「Norton AntiVirus」が用意されています。必ずウイルスチェックソフトのインストールと設定を行い、定期的にウイルスチェックを行ってください。設定したソフトは常に最新のバージョンに更新するようにしてください。

1 ケーブルを使った LAN 接続（有線 LAN）

本製品には、ブロードバンド接続などに使用する LAN 機能が内蔵されています。LAN コネクタに ADSL モデムやケーブルモデムを接続し、ブロードバンドでインターネットに接続することができます。ブロードバンドに必要なネットワーク機器や設定などについて、詳しくは契約しているプロバイダに問い合わせてください。また、本製品の LAN 機能は、Fast Ethernet (100BASE-TX)、Ethernet (10BASE-T) に対応しています。LAN コネクタに LAN ケーブルを接続し、ネットワークに接続することができます。LAN コネクタに LAN ケーブルを接続すると、自動的に検出して切り替えます。

LAN インタフェースを使用するとき、100BASE-TX 規格は、カテゴリ 5 (CAT5) 以上のケーブルおよびコネクタを使用してください。10BASE-T 規格は、カテゴリ 3 (CAT3) 以上のケーブルが使用できます。

カテゴリとは、ネットワークで使用されるケーブルの種類を分類したもので、数字が高いほど性能が高くなります。

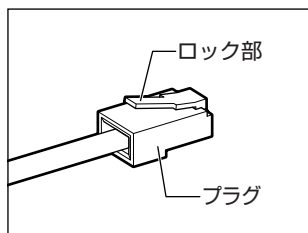

LAN ケーブルをはずしたり差し込むときは、プラグの部分を持って行ってください。また、はずすときは、プラグのロック部を押しながらずしてください。ケーブルを引っ張らないでください。LAN ケーブルはモジュラーケーブルと似ているので、間違えないよう注意してください。プラグの差し込み部分に線が 8 本あるのが、LAN ケーブルです。

ネットワーク機器の接続先やネットワークの設定は、『ヘルプとサポート センター』を確認してください。または、ネットワーク管理者に問い合わせてください。

お願い LAN ケーブルの使用にあたって

- LAN ケーブルは市販のものを使用してください。
- LAN ケーブルをパソコン本体の LAN コネクタに接続した状態で、LAN ケーブルを引っ張ったり、パソコン本体の移動をしないでください。LAN コネクタが破損するおそれがあります。

2 ケーブルを使わない LAN 接続（無線 LAN）

* 無線 LAN モデルのみ

無線 LAN とは、パソコンに LAN ケーブルを接続しない状態で使用できる、ワイヤレスの LAN 機能のことです。モデムやルータの位置とは関係なく、無線通信のエリア内であればあらゆる場所からコンピュータを LAN システムに接続できます。無線 LAN アクセスポイント（市販）を使用することによって、パソコンからワイヤレスでネットワーク環境を実現できます。

無線 LAN モデルには、無線 LAN モジュールが内蔵されています。



無線 LAN モジュールには、b/g 対応モジュール、a/b/g 対応モジュールの 2 種類があります。

1 無線 LAN モジュールの確認

本書では、内蔵された無線 LAN モジュールの種類によって説明が異なる項目があります。

使用しているパソコンに合った説明をご覧ください。

使用しているパソコンに内蔵された無線 LAN モジュールの種類は、次の手順で確認できます。

- 1 通知領域の [ConfigFree] アイコン () をクリックする
- 2 表示されたメニューから [デバイス] - [開く] をクリックする
- 3 [デバイス設定] タブの [デバイスリスト] で [ワイヤレスネットワーク接続] アイコン () を選択し、[詳細] でアダプタ名を確認する

アダプタ名が示すモジュールは、それぞれ次のようになります。

- 「Atheros AR5006X Wireless Network Adapter」の場合
IEEE802.11a および IEEE802.11b および IEEE802.11g に対応したモジュールです。このモジュールを、「a/b/g 対応モジュール」と呼びます。
- 「Intel(R) PRO/Wireless 2200BG Network Connection」の場合
IEEE802.11b および IEEE802.11g に対応したモジュールです。このモジュールを、「Intel b/g 対応モジュール」と呼びます。
- 「Atheros AR5005G Wireless Network Adapter」の場合
IEEE802.11b および IEEE802.11g に対応したモジュールです。このモジュールを、「Atheros b/g 対応モジュール」と呼びます。

2 無線LANの概要

本製品では、次の機能をサポートしています。

* IEEE802.11a は、屋内でのみ使用できます。

- 規格値 54Mbps 無線 LAN 対応 (IEEE802.11a、IEEE802.11g の場合) *1
- 規格値 11Mbps 無線 LAN 対応 (IEEE802.11b の場合) *1
- 周波数チャネル選択 (2.4GHz 帯 / 5GHz 帯) (5GHz 帯は a/b/g 対応モジュールのみ対応)
- マルチチャネル間のローミング
- パワーマネージメント
- セキュリティ機能 (Atheros モジュール : WEP152bit、WPA、AES)
(Intel モジュール : WEP128bit、WPA、AES)

*1 表示の数値は、無線 LAN 規格の理論上の最大値であり、実際のデータ転送速度を示すものではありません。

【無線LANの種類】

無線 LAN は、IEEE802.11a、IEEE802.11b、IEEE802.11g に準拠する無線ネットワークです。無線 LAN は IEEE802.11b の場合に最大 11Mbps、IEEE802.11a / IEEE802.11g の場合に最大 54Mbps の転送レートをサポートしています。

- IEEE802.11a または IEEE802.11g では「直交周波数分割多重方式」(Orthogonal Frequency Division Multiplexing, OFDM)、IEEE802.11b では「直接拡散方式」(Direct Sequence Spread Spectrum, DSSS) を採用し、IEEE802.11 に準拠しています。
- Wi-Fi Alliance 認定の Wi-Fi (Wireless Fidelity) ロゴを取得しています。Wi-Fi ロゴは、IEEE802.11 に準拠する他社の無線 LAN 製品との通信が可能な無線機器であることを意味します。
- Wi-Fi CERTIFIED ロゴは Wi-Fi Alliance の認証マークです。

- IEEE802.11a (5GHz帯無線LAN) は、電波法にて屋外での使用が禁止されています。

【無線IEEE802.11aの使用可能チャンネルについて】

IEEE802.11a/b/g対応モデルの無線LANの使用可能チャンネルは同梱の『無線LANについて』に記載のチャンネルです。2005年5月に施行された電波法改正により新たに変更となったIEEE802.11aチャンネルに対応しています。また法改正以前のチャンネルについても対応しており、新旧いずれの規格にも対応しています。

お願い 無線LAN製品ご使用時におけるセキュリティに関するご注意

(お客様の権利(プライバシー保護)に関する重要な事項です!)

無線LANでは、LANケーブルを使用する代わりに、電波を利用してパソコンなどと無線アクセスポイント間で情報のやり取りを行うため、電波の届く範囲であれば自由にLAN接続が可能であるという利点があります。

その反面、電波はある範囲内であれば障害物(壁など)を超えてすべての場所に届くため、セキュリティに関する設定を行っていない場合、次のような問題が発生する可能性があります。

- 通信内容を盗み見られる
 - 悪意ある第三者が、電波を故意に傍受し、
IDやパスワードまたはクレジットカード番号などの個人情報
メールの内容
などの通信内容を盗み見られる可能性があります。
- 不正に侵入される
 - 悪意ある第三者が、無断で個人や会社内のネットワークへアクセスし、
個人情報や機密情報を取り出す(情報漏洩)
特定の人物になりすまして通信し、不正な情報を流す(なりすまし)
傍受した通信内容を書き換えて発信する(改ざん)
コンピュータウイルスなどを流しデータやシステムを破壊する(破壊)
などの行為をされてしまう可能性があります。

本来、無線LANカードや無線アクセスポイントは、これらの問題に対応するためのセキュリティの仕組みを持っているので、無線LAN製品のセキュリティに関する設定を行って製品を使用することで、その問題が発生する可能性は少なくなります。

セキュリティの設定を行わないで使用した場合の問題を十分理解したうえで、お客様自身の判断と責任においてセキュリティに関する設定を行い、製品を使用することをおすすめします。

お願い 暗号化

WEP（暗号化）機能を使用しないと、無線 LAN 経由で部外者による不正アクセスが容易に行えるため、不正侵入や盗聴、データの消失、破壊などにつながる危険性があります。

そのため WEP 機能を設定されることを強くおすすめします。

 **参照**▶ WEP 機能の設定「本項 5-WEP 機能を設定する」

お願い 無線 LAN を使用するにあたって

- 無線 LAN の無線アンテナは、できるかぎり障害物が少なく見通しのきく場所で最も良好に動作します。無線通信のレンジを最大限にするには、ディスプレイを開き、本や分厚い紙の束などの障害物でディスプレイを覆わないようにしてください。また、パソコンとの間を金属板で遮へいしたり、無線アンテナの周囲を金属性のケースなどで覆わないようにしてください。
- 無線 LAN は無線製品です。各国／地域で適用される無線規制については、同梱の『無線 LAN について』を確認してください。
- 本製品の無線 LAN を使用できる地域については、同梱の『ご使用になれる国／地域について』を確認してください。

3 無線LANネットワークの種類

無線LANネットワークには、次のような機能があります。

- 無線LANアクセスポイント経由で、インターネットやその他の無線LANステーションに接続する

参照▶「本項 3- インフラストラクチャネットワーク」

- 無線LANステーション同士を直接ワイヤレス接続する

参照▶「本項 3- アドホックワークグループ」

ここでは、インフラストラクチャネットワークの設定方法を例に説明します。

インフラストラクチャネットワーク

無線LANアクセスポイントを使用して、バックボーンとなるネットワークに接続し、すべてのネットワーク設備に無線LAN機器でアクセスできる方法です。LANのバックボーンネットワークは、次のどちらでもアクセスできます。

【スタンドアロンネットワーク】

無線LANアクセスポイントのみで構築したネットワークです。

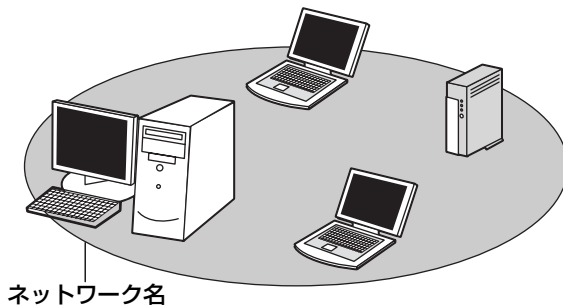

【インフラストラクチャネットワーク】

無線 LAN アクセスポイントを既存の有線ネットワークに組み込み、既存の有線ネットワークをバックボーンネットワークとするネットワークです。

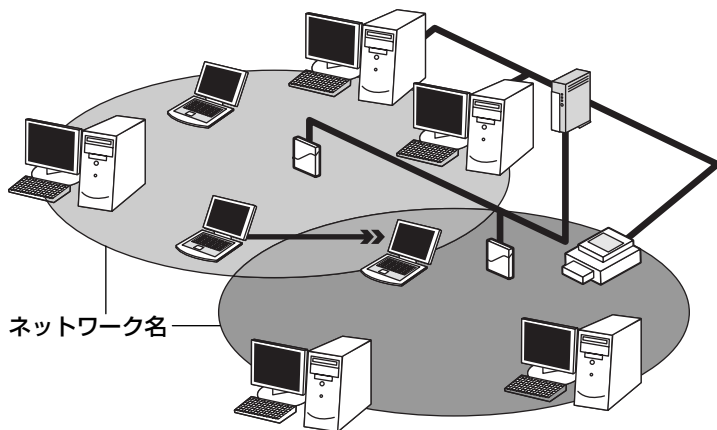

どちらの場合も、ネットワークに接続するには設定が必要です。

参照 → ネットワーク接続のための設定について「本項 4 基本設定」

アドホックワークグループ

無線 LAN アクセスポイントを持たない環境（Small Office/Home Office (SOHO) など）で一時的なネットワークを構築する方法です。アドホックワークグループを設定することで、小規模な無線ネットワークを構築できます。ステーション同士が互いの通信範囲内にある場合は、これが最も簡単かつ低コストに無線ネットワークを構築する方法です。

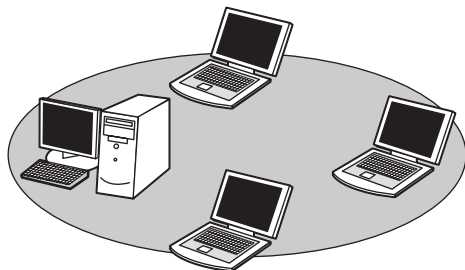

このワークグループでは、Microsoft ネットワークでサポートされているような [ファイルとプリンタの共有] などの機能を使用したファイル交換ができます。家族や友人同士でデータを共有したり、ファイルのやり取りをしたい場合などに便利です。



アドホックワークグループでネットワークを構築するには、設定が必要です。

4 基本設定

Windows XPは、標準で無線LAN ネットワークに対応しています。システムが標準で提供する方法に従って設定してください。詳しくは『ヘルプとサポート センター』を参照してください。

- 1 **【コントロールパネル】を開き、[ ネットワークとインターネット接続] をクリックする**
- 2 **[ ワイヤレス ネットワーク セットアップ ウィザード] をクリックする**
[ワイヤレスネットワークセットアップウィザードの開始] 画面が表示されます。
- 3 **[次へ] ボタンをクリックする**



[ワイヤレスネットワークの名前を作成してください。] 画面が表示されます。パソコン本体に無線LAN ネットワークを設定してある場合は、[タスクを選択してください。] 画面が表示されるので、指示に従ってください。手順4 または手順5 に進みます。

4 ネットワーク名 (SSID) を入力し①、[次へ] ボタンをクリックする②

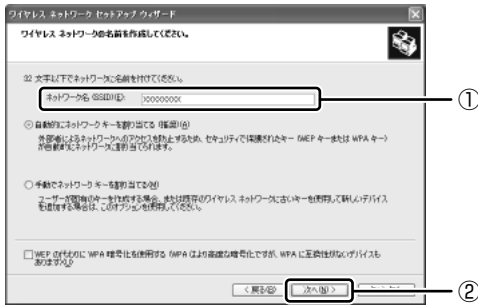

[ネットワークをセットアップする方法を選択してください。] 画面が表示されます。

すでに無線 LAN ネットワークの環境がある場合など、ユーザがネットワークキーを任意で入力したい場合は、[手動でネットワークキーを割り当てる] にチェックし、[次へ] ボタンをクリックしてください。[ワイヤレスネットワークのための WEP キーを入力してください。] 画面が表示されます。画面の指示に従ってください。

参照 ▶ 「本項 5- WEP 機能を設定する」

5 目的の方法をチェックし①、[次へ] ボタンをクリックする②

他のコンピュータやデバイスを無線 LAN ネットワークに追加する方法を選択します。

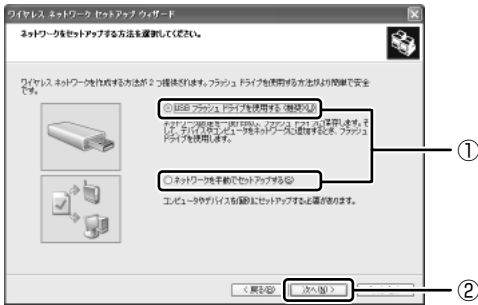

市販の USB フラッシュドライブを使用して、無線 LAN ネットワークを簡単に安全にセットアップしたい場合は、[USB フラッシュドライブを使用する] をチェックしてください。USB フラッシュドライブでセットアップするための画面が表示されるので、指示に従ってください。

それ以外の場合は、[ネットワークを手動でセットアップする] をチェックしてください。

[ウィザードの完了] 画面が表示されます。

6 [完了] ボタンをクリックする



(表示例)

手動で無線 LAN ネットワークのセットアップを行う場合は、[ネットワークの設定の印刷] ボタンをクリックしてください。ネットワークキーなどの設定が記載されている [無題 - メモ] 画面が表示されます。

他のパソコンを無線 LAN ネットワークに加える場合は、[無題 - メモ] に記載されている内容を保存し、設定を行ってください。

5 詳細設定

無線 LAN は、ほとんどのネットワーク環境において基本的な設定だけで動作します。インフラストラクチャネットワークに接続している場合の詳細設定は、[ワイヤレスネットワーク接続のプロパティ] 画面で行います。

プロパティ画面の表示

- 1 [スタート] → [マイコンピュータ] を開き、[その他] の [マイネットワーク] をクリックする
- 2 [ネットワークタスク] の [ネットワーク接続を表示する] をクリックする
[ネットワーク接続] 画面が表示されます。
- 3 [ワイヤレスネットワーク接続] を選択し①、[ネットワークタスク] の [この接続の設定を変更する] をクリックする②



[ワイヤレスネットワーク接続のプロパティ] 画面が表示されます。



設定を変更したあと、[OK] ボタンをクリックし、画面を閉じてください。

WEP 機能を設定する

WEP (Wired Equivalent Privacy) とは、無線で伝送されるデータを暗号化する機能です。WEP での暗号化には 128 ビット、64 ビットの 2 種類があり、プロパティ画面で設定できます。

1 [ワイヤレスネットワーク接続のプロパティ] 画面を開く

参照 → 「本項 5- プロパティ画面の表示」

2 [ワイヤレスネットワーク] タブの [優先ネットワーク] でネットワーク名をクリックし①、[プロパティ] ボタンをクリックする②



[XXX (ネットワーク名) プロパティ] 画面が表示されます。

3 [データの暗号化] で ▼ ボタンをクリックし、[WEP] を選択する



4 ネットワークキーを設定する

ネットワークキーの設定がわからない場合は、ネットワーク管理者の指示に従ってください。

- ネットワークキーが自動的に提供される場合

[キーは自動的に提供される] がチェックされていることを確認する

- ネットワークキーが自動的に提供されない場合

① [キーは自動的に提供される] のチェックをはずす

② [ネットワークキー] と [ネットワークキーの確認入力] にネットワークキーを入力する

入力する文字の種類によって文字数が決められています。また、文字数によって設定されるセキュリティのレベルが異なります。ネットワーク上で接続する機器同士は同じセキュリティレベルに設定してください。

セキュリティレベル	文字の種類と文字数	
	半角英数文字	16進数
高 (128ビット)	13文字	26文字
低 (64ビット)	5文字	10文字

ネットワークキーは「**** (アスタリスク)」で表示されます。

5 [OK] ボタンをクリックする

手順4で指定以外の文字数でネットワークキーを入力するとエラーメッセージが表示されます。[OK] ボタンをクリックしてメッセージを閉じ、もう1度手順4からやり直してください。

6 無線LANを使う

ここでは、ネットワークに接続している他のパソコンの確認について説明します。

警告

- パソコン本体を航空機に持ち込む場合、ワイヤレスコミュニケーションスイッチをオフ（左側）にし、必ずパソコン本体の電源を切ること
ワイヤレスコミュニケーションスイッチをオンにしたまま持ち込むと、パソコンの電波により、計器に影響を与える場合があります。
また、航空機内でのパソコンのご使用は、必ず航空会社の指示に従ってください。

お願い

Bluetoothと無線LANは同じ無線周波数帯を使用するため、同時に使用すると電波が干渉し合い、通信速度の低下やネットワークが切断される場合があります。接続に支障がある場合は、今お使いのBluetooth、無線LANのいずれかの使用を中止してください。

メモ

- ワイヤレスコミュニケーションスイッチをOnにしている場合、**(Fn)**キーを押したまま、**(F8)**キーを押すたびに無線LAN機能とBluetooth機能を切り替えます。

* 無線通信機能モデルのみ

1 パソコン本体のワイヤレスコミュニケーションスイッチをOn側にスライドする

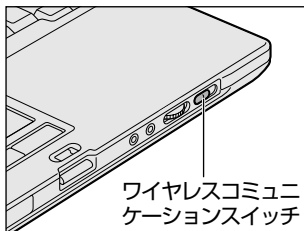

無線LANの機能を使用するかしないかを切り替えます。使用するときは右側（On）に、使用しないときは左側（Off）に切り替えてください。

ワイヤレスコミュニケーション  LEDが点灯し、無線LANが起動します。

参照 → ワイヤレスコミュニケーション  LED

「3章 1-1- システムインジケータ」

無線 LAN 機能が起動すると、パソコンは自動的に利用できるネットワークを検索します。

利用できるネットワークが検出された場合、通知領域にメッセージが表示されます。

2 通知領域の【ワイヤレスネットワーク接続】アイコン () を右クリックし、表示されたメニューから【利用できるワイヤレスネットワークの表示】をクリックする

【ワイヤレスネットワーク接続】画面が表示されます。

3 【ワイヤレスネットワークの選択】の使いたいネットワークを選択し

①、【接続】ボタンをクリックする②

WEP 機能を設定しているネットワークに接続するときは、ネットワークキーを入力する画面が表示されます。【ネットワークキー】、【ネットワークキーの確認入力】にネットワークキーを入力し、【接続】ボタンをクリックしてください。

参照 → ネットワークキー「本項 4 基本設定」

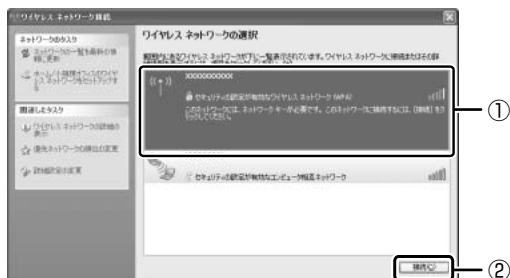

接続できると、通知領域に【ワイヤレスネットワーク接続 に接続しました】とメッセージが表示されます。

4 【スタート】 → 【マイコンピュータ】を開き、【その他】の【マイネットワーク】をクリックする

5 【ネットワークタスク】の【ワークグループのコンピュータを表示する】をクリックする

無線 LAN でつながれた、他のパソコンなどのデバイスが表示されます。

役立つ
操作集

通信状態を確認する

〔ワイヤレスネットワーク接続〕アイコンをクリックすると〔ワイヤレスネットワーク接続の状態〕画面が表示され、接続の状態、接続継続時間、通信速度、シグナルの強さなど動作状況がわかります。

ヘルプの起動

無線 LAN の詳しい情報は『ヘルプとサポート センター』を参照してください。

3 ネットワーク設定に便利な機能

本製品に用意されている「コンフィグフリー ConfigFree」を使うと、次のようなネットワーク設定に便利な機能が使えます。

- 近隣で使われている無線 LAN デバイスの SSID を検出し、信号の強度に応じて仮想のマップ上に表示します。*¹
- 登録しているメンバーと会議をしたり、ファイルを送信できます。
- ネットワークの診断を行い、問題があればその原因や対応策を表示します。
- 自宅やオフィスなどのネットワーク設定をプロファイルとして登録しておけば、プロファイルを選択するだけでネットワーク設定やネットワークデバイスを切り替えられます。
- 有線 LAN ケーブルが抜かれたときに、自動で無線 LAN に切り替えます。*¹
- 無線 LAN アクセスポイントのネットワーク名 (SSID) に接続すると、そのネットワークで作成されていたプロファイルに自動的に切り替わります。*¹

など

*¹ 無線 LAN モデルの場合や PC カードタイプなどの無線 LAN 機器を接続した場合のみ使用できます。

他にも便利な機能が色々用意されています。

詳細については「ファーストユーザズガイド」をご覧ください。

「ConfigFree」は、コンピュータの管理者のユーザアカウントで使用してください。

ファーストユーザーズガイドの起動方法

- 1 [スタート] → [すべてのプログラム] → [TOSHIBA] → [ネットワーク] → [ConfigFree ファーストユーザーズガイド] をクリックする

「ファーストユーザーズガイド」が表示されます。

左側に主な目次が並んでいますので、目的の項目をクリックすると右側に説明が表示されます。



— 主な目次です。

— 説明が表示されます。

「ファーストユーザーズガイド」は、「ConfigFree」を起動して表示された画面の [ヘルプ] ボタンをクリックして表示させることもできます。

「ConfigFree」の起動方法

「ConfigFree」は、Windows を起動すると通知領域にアイコン () が表示されています。

「ConfigFree」を終了させた場合は、次の手順で起動してください。

1 [スタート] → [すべてのプログラム] → [TOSHIBA] → [ネットワーク] → [ConfigFree] をクリックする

[ConfigFree (ネットワーク診断)] 画面が表示されます。

[タスクトレイに常駐する] をチェックすると、通知領域にアイコン () が表示されます。

「ConfigFree」を起動したときは、「ConfigFree」の説明画面 (Overview) が表示されます。以降必要のない場合は、[次回から表示しない] をチェックし、[閉じる] ボタンをクリックして画面を閉じてください。

「ConfigFree」の詳細については、「ファーストユーザーズガイド」を確認してください。

9 Bluetooth 機能

* Bluetooth モデルのみ

1 Bluetooth とは

ブルートゥース

Bluetooth とは、無線通信方法の 1 つです。Bluetooth 対応機器同士で電波を使ってデータや音声をやりとりできます。複雑なネットワーク設定やケーブル接続が不要なので、近い距離で手軽に通信できます。たとえば、SD カードタイプの Bluetooth 通信カードを装着した PDA とデータをやり取りしたり、Bluetooth 対応のマウスを利用したりできます。

- PDA やマウスと…

(使用例)

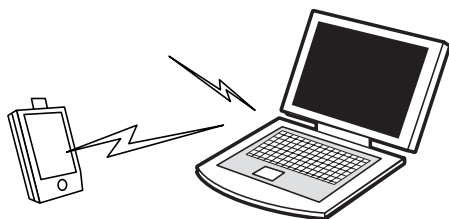

また、Bluetooth 対応機器同士でネットワークを組むこともできます。その場合、ネットワークの中心となる Bluetooth 対応機器 1 台（マスタデバイス）と、それに応答する Bluetooth 対応機器 7 台（スレーブデバイス）で最大で 8 台の構成になります。2 つ以上のネットワークに同時に参加することもできます。

お願い

- 本製品は、すべての Bluetooth 対応機器との接続動作を確認したものではありません。また、すべての Bluetooth 対応機器との動作を保証することはできません。
- 本製品の Bluetooth 機能を使用できる地域については、同梱の『ご使用になれる国／地域について』を確認してください。

メモ

- Bluetooth のバージョンによっては本製品と通信できない Bluetooth 対応機器があります。本製品では、Bluetooth Version 1.1 または 1.2 の Bluetooth 対応機器と通信ができます。
- 2.4GHz 帯の無線 LAN が近距離で使用されていると通信速度の低下または通信エラーが発生する可能性があります。

【サポートしているプロファイル一覧】

本製品でサポートしている Bluetooth プロファイルは次のとおりです。

- ダイアルアップネットワーキングプロファイル (DUN)
ダイアルアップで接続するプロファイルです。
- FAX プロファイル (FAX)
ファックスを転送するプロファイルです。
- LAN アクセスプロファイル (LAP)
アクセスポイントに接続するプロファイルです。
- シリアルポートプロファイル (SPP)
シリアルポートを使って接続するプロファイルです。
- ヒューマンインタフェースデバイスプロファイル (HID)
マウスやキーボードを接続するプロファイルです。
- ハードコピーケーブルリプレースメントプロファイル (HCRP)
印刷を行うプロファイルです。
- ファイル転送プロファイル (FTP)
ファイルを転送するプロファイルです。
- オブジェクトプッシュプロファイル (OPP)
vCard などのフォーマットのファイルを交換するプロファイルです。
- ジェネリックアクセスプロファイル (GAP)
Bluetooth の環境設定を変更するプロファイルです。
- サービスディスカバリーアプリケーションプロファイル (SDAP)
SDP を制御するアプリケーションに関するプロファイルです。
- サービスディスカバリープロトコル (SDP)
サービスを探すプロトコルです。
- アドバンストオーディオディストリビューションプロファイル (A2DP)
高品質のオーディオを転送するプロファイルです。
- オーディオ／ビデオリモートコントロールプロファイル (AVRCP)
オーディオ・ビデオのリモコンに関するプロファイルです。
- ジェネリックオーディオ／ビデオディストリビューションプロファイル (GAVDP)
オーディオ・ビデオコンテンツを転送するプロファイルです。
- パーソナルエリアネットワーキングプロファイル (PAN)
IP ベースのネットワークをサポートするプロファイルです。
- ベーシックイメージングプロファイル (BIP)
画像ファイルを送受信するプロファイルです。

Bluetooth を利用して Pocket PC と ActiveSync を行うことが可能です。シリアルポートを利用する場合には、通常は COM7 ポートを指定することができます。

2 Bluetooth機能を使って通信する

1 Bluetooth通信が可能な状態にする

警告

- パソコン本体を航空機に持ち込む場合、ワイヤレスコミュニケーションスイッチをオフ（左側）にし、必ずパソコン本体の電源を切ること
ワイヤレスコミュニケーションスイッチをオンにしたまま持ち込むと、パソコンの電波により、計器に影響を与える場合があります。また、航空機内でのパソコンのご使用は、必ず航空会社の指示に従ってください。

お願い

Bluetoothと無線LANは同じ無線周波数帯を使用するため、同時に使用すると電波が干渉し合い、通信速度の低下やネットワークが切断される場合があります。接続に支障がある場合は、今お使いのBluetooth、無線LANのいずれかの使用を中止してください。

メモ

- ワイヤレスコミュニケーションスイッチをOnにしている場合、**(Fn)**キーを押したまま、**(F8)**キーを押すたびに無線LAN機能とBluetooth機能を切り替えます。
* 無線通信機能モデルのみ
- [スタート] → [すべてのプログラム] → [TOSHIBA] → [Bluetooth] で表示されるメニューは、Bluetooth機能が内蔵されているモデルでのみご使用いただけます。

Bluetooth 機能の起動方法

- 1 パソコン本体のワイヤレスコミュニケーションスイッチを On 側にスライドする

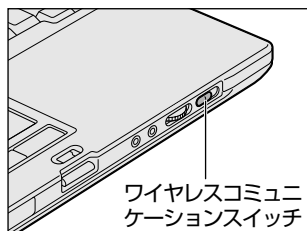

ワイヤレスコミュニケーション (📶) LED が点灯します。

参照 → ワイヤレスコミュニケーション (📶) LED
[3章 1-1- システムインジケータ]

- 2 [スタート] → [すべてのプログラム] → [TOSHIBA] → [Bluetooth] → [Bluetooth 設定] をクリックする

「Bluetooth Manager」が起動し、通知領域に「Bluetooth Manager」アイコン (📶) が表示されます。以降、通知領域に常駐し、次回 Windows を起動したときには自動的にアイコンが表示されます。

初めて起動したときは、ドライバのインストールを自動的に行う画面が表示されます。[同意する] を選択して [OK] ボタンをクリックすると、自動的にドライバをインストールすることができます。[同意しない] を選択した場合は「新しいハードウェアの検出ウィザード」画面が表示されますので、画面に従ってインストールを進めてください。

「新しいハードウェアの検出ウィザード」画面が表示された場合は、[いいえ、今回は接続しません] または [ソフトウェアを自動的にインストールする] をチェックし、画面に従って操作してください。

途中、「Windows XP との互換性を検証する Windows ログテストに合格していません」というメッセージが表示されますが、Bluetooth 対応機器のドライバに関してはデジタル署名を必要としないので、[続行] ボタンをクリックして次の画面に進んでください。



[Bluetooth Manager] アイコン () はサービスの状態によって表示が異なります。詳細については、ヘルプを確認してください。

無線 LAN (Wireless LAN) と同時に使用する際の [注意] 画面が表示された場合は、内容を確認のうえ、[OK] ボタンをクリックして画面を閉じてください。

Bluetooth の電源が入っていない場合には、[Bluetooth Manager] アイコン () を右クリックして表示されたメニューから、[パワー ON] を選択して電源を入れてください。

本製品には、他の Bluetooth 対応機器と通信するためのユーティリティとして「Bluetooth Stack for Windows by Toshiba」がプレインストールされています。初めて Bluetooth を使うときには、ユーティリティの設定が必要になります。設定方法や通信する方法については、『Bluetooth 東芝ユーティリティユーザーズガイド』をご覧ください。

Bluetooth 東芝ユーティリティユーザーズガイドの起動方法

『Bluetooth 東芝ユーティリティユーザーズガイド』では、「Bluetooth Stack for Windows by Toshiba」について説明しています。

- 1 [スタート] → [すべてのプログラム] → [TOSHIBA] → [Bluetooth] → [ユーザーズガイド] をクリックする

10 内蔵モデム

内蔵モデムを使用する場合、モジュラーケーブルを2線式の電話回線に接続します。内蔵モデムは、ITU-T V.90に準拠しています。通信先のプロバイダがV.90以外の場合は、最大33.6Kbpsで接続されます。

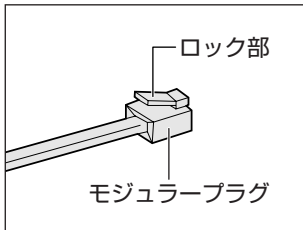

モジュラーケーブルを差し込むまたははずすときは、モジュラープラグを持って行き、ケーブルは引っ張らないでください。また、はずすときは、モジュラープラグのロック部を押さえながら抜きます。モジュラーケーブルはLANケーブルと似ているので、間違えないよう注意してください。

お願い 内蔵モデムの操作にあたって

- モジュラーケーブルは市販のものを使用してください。
- モジュラーケーブルをパソコン本体のモジュラージャックに接続した状態で、モジュラーケーブルを引っ張ったり、パソコン本体の移動をしないでください。モジュラージャックが破損するおそれがあります。
- 市販の分岐アダプタを使用して他の機器と並列接続した場合、本モデムのデータ通信や他の機器の動作に悪影響を与えることがあります。
- 回線切換器を使用する場合は、両切り式のもの（未使用機器から回線を完全に切り離す構造のもの）を使用してください。

1 海外でインターネットに接続する

本製品の内蔵モデムで使用できる国／地域については、「付録 3 技術基準適合について」を参照してください。

海外でモデムを使用する場合、「内蔵モデム用地域選択ユーティリティ」による地域設定を行います。

本製品を日本で使用する場合は、必ず日本モードで使用してください。他地域のモードで使用すると電気通信事業法（技術基準）に違反する行為となります。

地域設定は、「内蔵モデム用地域選択ユーティリティ」でのみ行ってください。「内蔵モデム用地域選択ユーティリティ」以外で地域設定の変更をした場合、正しく変更できない場合があります。

「内蔵モデム用地域選択ユーティリティ」は、コンピュータの管理者のアカウントで使用してください。

1 設定方法

1 [スタート] → [すべてのプログラム] → [TOSHIBA] → [ネットワーク] → [Modem Region Select] をクリックする

[Internal Modem Region Select Utility] アイコン () が通知領域に表示されます。



2 通知領域の [Internal Modem Region Select Utility] アイコン () をクリックする

内蔵モデムがサポートする地域の一覧が表示されます。

その他の地域での許認可は受けていないため、その他の地域では使用できません。注意してください。内蔵モデムが使用できない地域では、その地域で許認可を受けているモデムを購入してください。内蔵モデムに接続する回線がPBX等を經由する場合は使用できない場合があります。

上の注意事項を超えてのご使用における危害や損害などについては、当社では責任を負えませんのであらかじめご了承ください。

現在設定されている地域名と、サブメニューの所在地情報名にチェックマークがつきます。

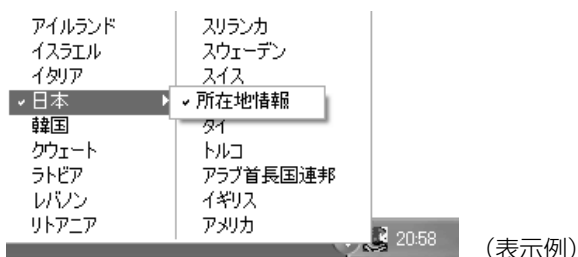

3 使用する地域名または所在地情報名を選択し、クリックする

[地域名を選択した場合]

[新しい場所設定作成] 画面が表示されます。[OK] ボタンをクリックすると、[電話とモデムのオプション] 画面が表示されて、新しく所在地情報を作成します。

新しく作成した所在地情報が現在の所在地情報になります。

[所在地情報名を選択した場合]

その所在地情報に設定されている地域でモデムの地域設定を行います。選択された所在地情報が現在の所在地情報になります。

2 その他の設定

- 1 通知領域の [Internal Modem Region Select Utility] アイコン () を右クリックし、表示されたメニューから項目を選択する

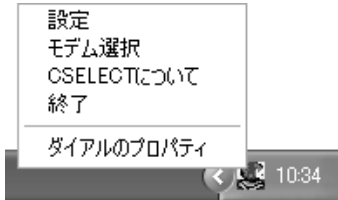

【設定】

チェックボックスをクリックすると、次の設定を変更することができます。

自動起動モード	システム起動時に、自動的に「内蔵モデム用地域選択ユーティリティ」が起動し、モデムの地域設定が行なわれます。
地域選択後に自動的にダイヤルのプロパティを表示する	地域選択後、[電話とモデムのオプション] の [ダイヤル情報] 画面が表示されます。
場所設定による地域選択	[電話とモデムのオプション] の所在地情報名が地域名のサブメニューに表示され、所在地情報名から地域選択ができるようになります。
モデムとテレフォニーの現在の場所設定の地域コードとが違っている場合にダイアログを表示	モデムの地域設定と、[電話とモデムのオプション] の現在の場所設定の地域コードが違っている場合に、メッセージ画面を表示します。

【モデム選択】

COM ポート番号を選択する画面が表示されます。内蔵モデムを使用する場合、通常は自動的に設定されますので、変更の必要はありません。

【ダイヤルのプロパティ】

[電話とモデムのオプション] の [ダイヤル情報] 画面を表示します。

4章

周辺機器の接続

パソコンでできることをさらに広げたい。そのためには周辺機器を接続して、機能を拡張しましょう。本製品に取り付けられる周辺機器の取り付けかたや各種設定について説明しています。

-
- 1 周辺機器について 118
 - 2 PCカードを使う 119
 - 3 SDメモ리카ードを使う 121
 - 4 コンパクトフラッシュカードを使う 126
 - 5 USB対応機器を接続する 128
 - 6 外部ディスプレイを接続する 130
 - 7 i.LINK (IEEE1394) 対応機器を接続する 134
 - 8 ポートリプリケータを接続する 136
 - 9 その他の機器を接続する 141
 - 10 メモリを増設する 143

1 周辺機器について

周辺機器を使って、パソコンの性能を高めたり、機能を広げることができます。周辺機器については、それぞれの機器に付属の説明書もあわせてお読みください。周辺機器によってインターフェースなどの規格が異なります。本製品に対応しているか確認してから購入してください。

お願い 取り付け／取りはずしにあたって

取り付け／取りはずしの方法は周辺機器によって違います。本章の各節を読んでから作業をしてください。またその際には、次のことを守ってください。守らなかった場合、故障するおそれがあります。

- ホットインサクションに対応していない周辺機器を接続する場合は、必ずパソコン本体の電源を切り、電源コネクタから AC アダプタのプラグを抜き、電源コードを電源コンセントからはずし、バッテリーパックを取りはずしてから作業を行ってください。ホットインサクションとは、電源を入れた状態で機器の取り付け／取りはずしを行うことです。
- 適切な温度範囲内、湿度範囲内であっても、結露しないように急激な温度変化を与えないでください。冬場は特に注意してください。
- ホコリが少なく、直射日光のあたらない場所で作業をしてください。
- 極端に温度や湿度の高い／低い場所では作業しないでください。
- 静電気が発生しやすい環境（乾燥した場所やカーペット敷きの場所など）では作業をしないでください。
- 本書で説明している場所のネジ以外は、取りはずさないでください。
- 作業時に使用するドライバは、ネジの形、大きさに合ったものを使用してください。
- 本製品を分解、改造すると、保証やその他のサポートは受けられません。
- パソコン本体のコネクタにケーブルを接続するときは、コネクタの上下や方向をあわせてください。
- ケーブルのコネクタに固定用ネジがある場合は、パソコン本体のコネクタに接続した後、ケーブルがはずれないようにネジを締めてください。
- パソコン本体のコネクタにケーブルを接続した状態で、接続部分に無理な力を加えないでください。
- スタンバイ／休止状態中に周辺機器の取り付け／取りはずしを行わないでください。

2 PCカードを使う

本製品のPCカードスロットでは、PC Card Standard 準拠のTYPE II 対応のカード（CardBus 対応カードも含む）を使用できます。

お願い

- 使用するPCカードが、パソコン本体の電源を入れたまま取り付け／取りはずしを行えるかあらかじめ確認し、行えない場合は、必ずパソコン本体の電源を切ってから取り付け／取りはずしを行ってください。
- PCカードには、長い時間使用していると熱を帯びるものがあります。PCカードを取りはずす際に、PCカードが熱い場合は、少し時間をおき、冷めてからPCカードを取りはずしてください。

1 取り付け

- 1 ケーブルの接続が必要なときは、PCカードにケーブルを付ける
- 2 PCカードの表裏を確認し、表を上にして挿入する

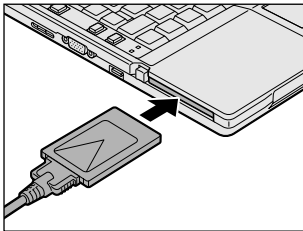

カードは無理な力を加えず、静かにカードが奥に突き当たるまで押してください。きちんと奥まで差し込まれていない場合、PCカードを使用できない、またはPCカードが壊れることがあります。



参照 → カードの接続および環境の設定方法『PCカードに付属の説明書』

2 取りはずし

お願い

- 取りはずすときは、PCカードをアプリケーションやシステムで使用していないことを確認してください。
- PCカードの使用停止は必ず行ってください。使用停止せずにPCカードを取りはずすとシステムが致命的影響を受ける場合があります。

1 PCカードの使用を停止する

- ① 通知領域の [ハードウェアの安全な取り外し] アイコン () をクリックする
- ② 表示されたメニューから [XXXX (取りはずす PC カード) を安全に取り外します] をクリックする
- ③ 「安全に取り外すことができます」 のメッセージが表示されたら、[閉じる] ボタン () をクリックする

2 PC カードスロットのイジェクトボタンを2回押す

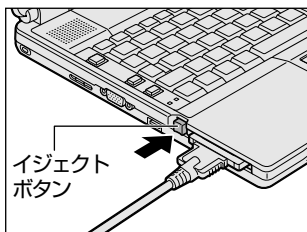

1回押すとイジェクトボタンが出てくるので、もう1度カチッと音がするまで押ししてください。カードが少し出てきます。

3 カードをしっかりとつかみ、抜く

熱くないことを確認してから行ってください。

カードを抜くときはケーブルを引っ張らないでください。

故障するおそれがあります。

イジェクトボタンが収納されていない場合は、イジェクトボタンを押して収納してください。

3 SD メモリカードを使う

SD メモリカードを SD カードスロットに差し込んで使用できます。

本製品の SD カードスロットでは、マルチメディアカードは使用できません。

また SDIO カードは、2005 年 7 月現在、弊社製「Bluetooth™ SD カード 3」と「Bluetooth™ SD カード 2」のみ動作確認を行っております。これら以外の SDIO カードの動作保証はいたしません。

お願い SD メモリカード、SDIO カードの使用にあたって

- SD メモリカードは、SDMI の取り決めに従って、デジタル音楽データの不正なコピーや再生を防ぐための著作権保護技術を搭載しています。そのため、他のパソコンなどで取り込んだデータが著作権保護されている場合は、本製品でコピー、再生することはできません。SDMI とは Secure Digital Music Initiative の略で、デジタル音楽データの著作権を守るための技術仕様を決めるための団体のことです。
- あなたが記録したものは、個人として楽しむなどのほかは、著作権法上、権利者に無断で使用できません。
- SD メモリカードは、デジタル音楽データの不正なコピーや再生を防ぐ SDMI に準拠したデータを取り扱うことができます。メモリの一部を管理データ領域として使用するため、使用できるメモリ容量は表示の容量より少なくなっています。
- SDIO カードを使用する場合、必ず本製品で動作が確認されている製品*1 を使用してください。その他の SDIO カードを使用すると、システムの動作が不安定になることがあります。

* 1 2005 年 7 月現在、弊社製 SDIO カード「Bluetooth™ SD カード 3」(型番 : PA3370N) と「Bluetooth™ SD カード 2」(型番 : PABSD001) のみ対応しています。

1 SDメモリカードについて

SD メモリカードは、ライトプロテクトタブを移動することにより、誤ってデータを消したりしないようにできます。

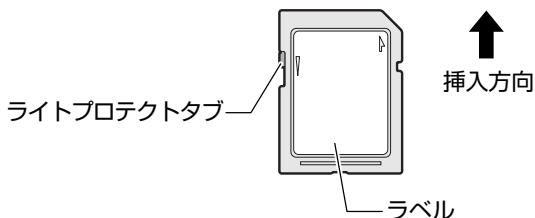

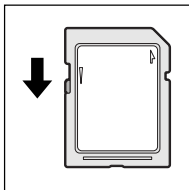

書き込み禁止状態

ライトプロテクトタブを挿入とは反対の方向へ移動させます。この状態のSDメモ리카ードには、データの書き込みはできません。データの読み取りはできます。

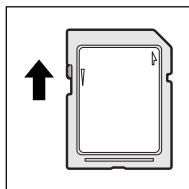

書き込み可能状態

ライトプロテクトタブを挿入と同じ方向へ移動させます。この状態のSDメモ리카ードには、データの書き込みも読み取りもできます。

2 セット

お願い

- SD Card LED が点灯中は、電源を切ったり、SDメモ리카ードを取り出したり、パソコン本体を動かしたりしないでください。データやSDメモ리카ードが壊れるおそれがあります。

1 SDメモ리카ードの表裏を確認し、表を上にして、SDカードスロットに挿入する

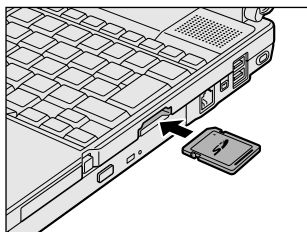



SDメモ리카ードは無理な力を加えず、静かにカードが奥に突き当たるまで押ししてください。きちんと奥まで差し込まれていない場合、パソコンの動作が不安定になったり、SDメモ리카ードが壊れたりするおそれがあります。

SDメモ리카ードとデータをやり取りしているときは、SD Card LED が点灯します。

参照 → SD Card LED 「3章 1-1- システムインジケータ」

3 取り出し

1 SD メモリカードの使用を停止する

- ① 通知領域の [ハードウェアの安全な取り外し] アイコン () をクリックする
- ② 表示されたメニューから [XXXX (取りはずす SD カード) を安全に取り外します] をクリックする
- ③ 「安全に取り外すことができます」のメッセージが表示されたら、[閉じる] ボタン () をクリックする

2 SD メモリカードを押す

カードが少し出てきます。そのまま手で取り出します。

4 SDメモリカードのフォーマット

フォーマットとは、SD メモリカードにトラック番号やヘッド番号などの基本情報を書き込み、SD メモリカードを使えるようにすることです。

新品のSD メモリカードは、SD メモリカードの規格にあわせてフォーマットされた状態で販売されています。

再フォーマットをする場合は、「東芝SD メモリカードフォーマット」またはSD メモリカードを使用する機器 (デジタルカメラやオーディオプレーヤなど) で行ってください。

SD メモリカードを使用する機器でのフォーマット方法については、『使用する機器に付属の説明書またはヘルプ』を確認してください。

お願い

- Windows 上 ([マイコンピュータ] 画面) でSDメモリカードのフォーマットを行わないでください。デジタルカメラやオーディオプレーヤなど他の機器で使用できなくなる場合があります。
- 再フォーマットを行うと、そのSDメモリカードに保存されていた情報はすべて消去されます。1 度使用したSDメモリカードを再フォーマットする場合は注意してください。

東芝SDメモ리카ードフォーマットを使ってフォーマットする

「東芝SDメモ리카ードフォーマット」は、コンピュータの管理者のユーザアカウントのみ使用できます。

お願い

「東芝SDメモ리카ードフォーマット」以外の、SDメモ리카ードを使用するアプリケーションはあらかじめ終了させてください。

- 1 SDメモ리카ードをセットする
- 2 [スタート] → [すべてのプログラム] → [TOSHIBA] → [ユーティリティ] → [SDメモ리카ードフォーマット] をクリックする
- 3 [ドライブ] で、SDメモ리카ードのドライブを選択し、必要に応じて [フォーマットオプション] でフォーマットの種類を設定する



(表示例)

- 簡易フォーマット
ファイルの削除のみを行い、すべての領域の初期化は行われません。
- 完全フォーマット
SDメモ리카ードのすべての領域を初期化します。簡易フォーマットに比べて、フォーマットに時間がかかります。

- 4 [スタート] ボタンをクリックする
メッセージが表示されます。
- 5 メッセージの内容を確認し、[OK] ボタンをクリックする
フォーマットが完了すると、メッセージが表示されます。

6 メッセージの内容を確認し、[OK] ボタンをクリックする

これで、フォーマットは完了です。

「東芝 SD メモリカードフォーマット」を終了する場合は、[終了] ボタンをクリックしてください。

お願い SD メモリカードの取り扱い

SD メモリカードを取り扱うときには、次のことを守ってください。

- SD メモリカードに保存しているデータは、万一故障が起こったり、消失した場合に備えて、定期的に複製を作って保管するようにしてください。
SD メモリカードに保存した内容の障害については、当社は一切その責任を負いませんので、あらかじめご了承ください。
- SD メモリカードの接触面（コンタクトエリア）を触らないでください。
ゴミや異物が付着したり、汚れると使用できなくなります。
- 強い静電気、電氣的ノイズの発生しやすい環境での使用、保管をしないでください。
記録した内容が消えるおそれがあります。
- 高温多湿の場所、また腐食性のある場所での使用、保管をしないでください。
- 持ち運びや保管の際は、SD メモリカードに付属のケースに入れてください。
- SD メモリカードが汚れたときは、乾いた柔らかい素材の布でふいてください。
- 新たにラベルやシールを貼らないでください。

4 コンパクトフラッシュカードを使う

コンパクトフラッシュカードスロットに、CFA (Compact Flash Association) 準拠のTYPE I / II 対応コンパクトフラッシュカードを取り付けて使用できます。詳しい使いかたなどについては『コンパクトフラッシュカードに付属の説明書』をご覧ください。

1 セット

- 1 コンパクトフラッシュカードスロットのイジェクトボタンを2回押す

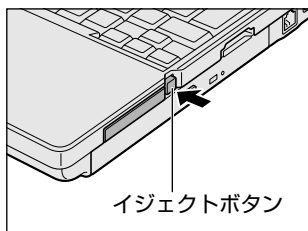

1回押すとイジェクトボタンが出てくるので、もう1度カチッと音がするまで押してください。ダミーカードが出てきます。

- 2 ダミーカードを抜く

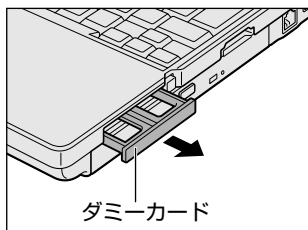

ダミーカードはなくさないように保管してください。

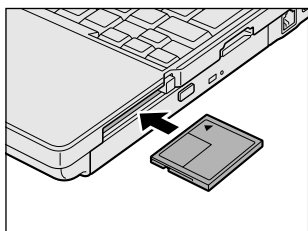

- 3 コンパクトフラッシュカードの表裏を確認し、表を上にして挿入する



無理な力を加えず、静かにカードが奥に突き当たるまで押してください。きちんと奥まで差し込まれていない場合、コンパクトフラッシュカードを使用できない、またはコンパクトフラッシュカードが壊れることがあります。

2 取り出し

1 コンパクトフラッシュカードの使用を停止する

- ① 通知領域の [ハードウェアの安全な取り外し] アイコン () をクリックする
- ② 表示されたメニューから [XXXX (取りはずすコンパクトフラッシュカード) を安全に取り外します] をクリックする
- ③ 「安全に取り外すことができます」 のメッセージが表示されたら、[閉じる] ボタン () をクリックする

2 コンパクトフラッシュカードスロットのイジェクトボタンを2回押す

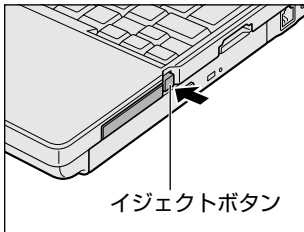

1回押すとイジェクトボタンが出てくるので、もう1度カチッと音がするまで押してください。コンパクトフラッシュカードが少し出てきます。

3 コンパクトフラッシュカードをしっかりとつかみ、抜く

4 ダミーカードを挿入する

お願い

コンパクトフラッシュカードを取りはずした後はダミーカードを挿入してください。
ホコリやゴミなどがコンパクトフラッシュカードスロットに入り、故障するおそれがあります。

5 USB 対応機器を接続する

USB 対応機器は、電源を入れたままの取り付け／取りはずしができ、プラグアンドプレイに対応しています。

パソコン本体右側面／左側面の USB コネクタに接続して使用できます。

本製品の USB コネクタには、USB2.0 対応機器と USB 1.1 対応機器を取り付けることができます。

お願い 操作にあたって

- 電源供給を必要とする USB 対応機器を接続する場合は、USB 対応機器の電源を入れてからパソコン本体に接続してください。
- USB 対応機器を使用するには、システム (OS)、および機器用ドライバの対応が必要です。
- すべての USB 対応機器の動作確認は行っていません。したがってすべての USB 対応機器の動作は保証できません。
- USB 対応機器を接続したままスタンバイまたは休止状態にすると、復帰後 USB 対応機器が使用できない場合があります。その場合は、USB 対応機器を接続し直るか、パソコンを再起動してください。

1 取り付け

1 USB ケーブルのプラグを USB 対応機器に差し込む

この手順が必要ない機器もあります。USB 対応機器についての詳細は、『USB 対応機器に付属の説明書』を確認してください。



2 USB ケーブルのもう一方のプラグをパソコン本体の USB コネクタに差し込む

2 取りはずし

お願い

- 取りはずすときは、USB対応機器をアプリケーションやシステムで使用していないことを確認してください。
- MOドライブなど、記憶装置のUSB対応機器を取りはずす場合は、データが消失するおそれがあるため、必ず使用停止の手順を行ってください。

1 USB 対応機器の使用を停止する

- ① 通知領域の [ハードウェアの安全な取り外し] アイコン () をクリックする
- ② 表示されたメニューから [XXXX (取りはずす USB 対応機器) を安全に取り外します] をクリックする
- ③ 「安全に取り外すことができます」 のメッセージが表示されたら、[閉じる] ボタン () をクリックする

* 通知領域にこのアイコンが表示されないUSB対応機器は、手順1の①～③は必要ありません。

2 パソコン本体とUSB対応機器に差し込んであるUSBケーブルを抜く

6 外部ディスプレイを接続する

RGB コネクタにケーブルを接続して、外部ディスプレイにデスクトップ画面を表示させることができます。

外部ディスプレイとパソコン本体の電源を切った状態で接続してください。取りはずすときは、パソコン本体の電源を切り、次に外部ディスプレイの電源を切った後、RGB コネクタからケーブルのプラグを抜きます。

メモ

使用可能な外部ディスプレイは本体液晶ディスプレイで設定している解像度により異なります。解像度にあった外部ディスプレイを接続してください。

1 表示装置を切り替える



外部ディスプレイを接続した場合には次の表示方法があります。

- 本体液晶ディスプレイだけに表示する
- 外部ディスプレイと本体液晶ディスプレイに同時表示する
- 外部ディスプレイだけに表示する

「東芝省電力」で表示自動停止機能を設定して外部ディスプレイの表示が消えた場合、キーあるいはタッチパッドの操作により表示が復帰します。また、スタンバイに設定してある場合は、電源スイッチを押してください。

表示が復帰するまで 10 秒前後かかることがあります。故障ではありません。

【方法 1ー 画面のプロパティで設定する】

- 1 [コントロールパネル] を開き、[ デスクトップの表示とテーマ] をクリック→ [ 画面] をクリックする
- 2 [設定] タブで [詳細設定] ボタンをクリックする
- 3 [Intel(R) Extreme Graphics 2 for Mobile] タブで [グラフィックのプロパティ] ボタンをクリックする
- 4 [デバイス] タブで表示する装置と形式を選択する
 - 本体液晶ディスプレイだけに表示
[ノートブック] アイコンをクリック
 - 外部ディスプレイだけに表示
[PC モニタ] アイコンをクリック

● 同時表示

本体液晶ディスプレイと外部ディスプレイのそれぞれにデスクトップ画面を表示します。

- ① [Intel(R) Dual Display Clone] アイコンをクリック
- ② [プライマリデバイス] に [ノートブック]、[セカンダリデバイス] に [PC モニタ] と表示されていることを確認する

● 拡張表示

本体液晶ディスプレイと外部ディスプレイを1つの大きなデスクトップ画面として使用できます。

本体液晶ディスプレイと外部ディスプレイに同時表示している場合、[画面のプロパティ] から拡張表示を設定できません。(Ctrl)+(Alt)+(F12) キーを押して設定画面を表示し、次のように操作します。

- ① [拡張デスクトップ] アイコンをクリック
- ② [プライマリデバイス] に [ノートブック]、[セカンダリデバイス] に [PC モニタ] と表示されていることを確認する

5 [OK] ボタンをクリックする

次の画面が表示されます。

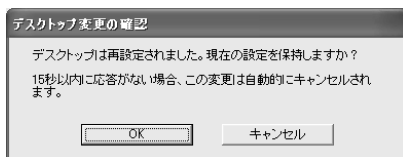

6 [OK] ボタンをクリックする

7 [OK] ボタンをクリックする

8 [画面のプロパティ] 画面で [OK] ボタンをクリックする

【メッセージについて】

設定の途中で、次のメッセージが表示された場合は、[OK] または [はい] ボタンをクリックしてください。

● [システム設定の変更] 画面

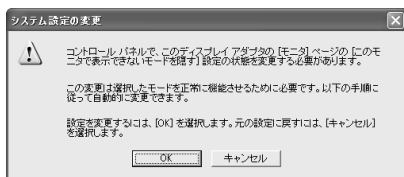

● [ディスプレイ設定] 画面

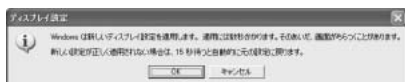

● [ディスプレイ設定の確認] 画面

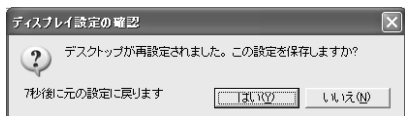

【方法2ー (Fn) + (F5) キーを使う】

(Fn) キーを押したまま (F5) キーを押すと、表示装置を選択する画面が表示されます。カーソルは現在の表示装置を示しています。(Fn) キーを押したまま (F5) キーを押すたびに、カーソルが移動します。表示する装置にカーソルが移動したら、(Fn) キーを離すと表示装置が切り替わります。

● 表示装置を LCD (本体液晶ディスプレイ) に戻す方法

現在の表示装置が LCD (本体液晶ディスプレイ) 以外に設定されている場合、表示装置を LCD に戻すことができます。表示装置を選択する画面が表示されていない状態で、(Fn) + (F5) キーを3秒以上押し続けてください。

表示装置に何も表示されず、選択する画面が表示されているか確認できない場合は、いったんキーボードから指を離してから、(Fn) + (F5) キーを3秒以上押し続けてください。



- LCD 本体液晶ディスプレイだけに表示
- LCD / CRT 本体液晶のディスプレイと外部ディスプレイに同時表示
- CRT 外部ディスプレイだけに表示
外部ディスプレイを接続している／していないに関わらず、外部ディスプレイだけに表示されます。
本体液晶ディスプレイには何も表示されません。

「方法1」で「拡張表示」に設定した場合は、(Fn) + (F5) キーで表示装置を切り替えられません。「方法1」の手順で表示装置を切り替えてください。

複数のユーザで使用する場合、ユーザアカウントを切り替えるときは [Windows の ログオフ] 画面で [ログオフ] を選択して切り替えてください。[ユーザーの切り替え] で切り替えた場合は、(Fn)+(F5) キーで表示装置を切り替えられません。

参照 → ユーザアカウントの切り替え『ヘルプとサポート センター』

メモ

外部ディスプレイと本体液晶ディスプレイを同時表示させる場合は、外部ディスプレイ/本体液晶ディスプレイとも、本体液晶ディスプレイの色数/解像度で表示されます。

2 ディスプレイ表示について

外部ディスプレイに表示する場合、表示位置や表示幅などが正常に表示されない場合があります。この場合は、外部ディスプレイ側で、表示位置や表示幅を設定してください。

参照 → ビデオモードについて「付録 1-2 サポートしているビデオモード」

[Intel(R) 82852/82855 GM/GME Graphics Controllerのプロパティ] で本体液晶ディスプレイと外部ディスプレイを同時表示のとき、もしくは本体液晶ディスプレイと外部ディスプレイの拡張表示のときに、サポートしていない画面モードが選択されてしまうときがあります。その際は、外部ディスプレイ側の解像度、リフレッシュレートや色数を下げてください。

3 常に外部ディスプレイに表示するには

購入時の状態では、パソコンの電源を入れたときや休止状態から復帰したときに、デスクトップ画面が前回使用していた表示装置が存在している場合、その表示装置に表示されます。

これを、前回使用していた表示装置が本体液晶ディスプレイであっても、パソコンの電源を入れたときや休止状態から復帰したときに、外部ディスプレイが接続されていれば、常に外部ディスプレイに表示するようにできます。

次の手順で「TOSHIBA Display Service for Ext.Monitor」をインストールしたあと、パソコンを再起動してください。

- ① [スタート] → [すべてのプログラム] → [アプリケーションの再インストール] をクリックする
 - ② [セットアップ画面へ] をクリックする
 - ③ [東芝ユーティリティ] タブをクリックする
 - ④ 画面左側の [TOSHIBA Display Service for Ext.Monitor] をクリックし、[「TOSHIBA Display Service for Ext.Monitor」のセットアップ] をクリックする
 - ⑤ 表示されるメッセージに従ってインストールを行う
- [ファイルのダウンロード] 画面上で [実行] を選択してください。

7 i.LINK (IEEE1394) 対応機器を接続する

アイリンク アイトリプルイーイチサンキュウコン

i.LINK (IEEE1394) コネクタ (i.LINK コネクタとよびます) に接続します。

i.LINK (IEEE1394) 対応機器 (i.LINK 対応機器とよびます) には次のようなものがあります。

- i.LINK 対応デジタルビデオカメラ
- i.LINK 対応ハードディスクドライブ
- i.LINK 対応 MO ドライブ
- i.LINK 対応プリンタ

i.LINK 対応機器の詳細については、『i.LINK 対応機器に付属の説明書』を確認してください。

お願い 操作にあたって

- 静電気が発生しやすい場所や電氣的ノイズが大きい場所での使用時には注意してください。外来ノイズの影響により、転送データが一部欠落する場合があります。万一、パソコンの故障、静電気や電氣的ノイズの影響により、再生データや記録データの変化、消失が起きた場合、その際のデータ内容の保証はできません。あらかじめ了承してください。
- ビデオカメラから取り込んだ画像データ、音声データは、個人として楽しむ他は、著作権法上、権利者に無断で使用できません。
- デジタルビデオカメラなどを使用し、データ通信を行っている最中に他の i.LINK 対応機器の取り付け／取りはずしを行うと、データがコマ落ちする場合があります。i.LINK 対応機器の取り付け／取りはずしは、データ通信を行っていないときまたはパソコン本体の電源を入れる前に行ってください。
- i.LINK 対応機器を使用するには、システム (OS) および周辺機器用ドライバの対応が必要です。
- すべての i.LINK 対応機器の動作確認は行っていません。したがって、すべての i.LINK 対応機器の動作は保証できません。
- ケーブルは規格に準拠したもの (S100、S200、S400 対応) を使用してください。詳細については、ケーブルのメーカーに問い合わせてください。
- 取り付ける機器によっては、スタンバイまたは休止状態にできなくなる場合があります。
- i.LINK 対応機器を接続してアプリケーションから使用している間は、i.LINK 対応機器の取り付け／取りはずしや電源コードと AC アダプタの取りはずしなど、パソコン本体の省電力設定の自動切り替えを伴う操作を行わないでください。行った場合、データの内容は保証できません。
- i.LINK 対応機器とパソコン本体の間でデータ転送している間は、スタンバイまたは休止状態にしないでください。データの転送が中断される場合があります。

1 取り付け

1 ケーブルのプラグを i.LINK コネクタに差し込む

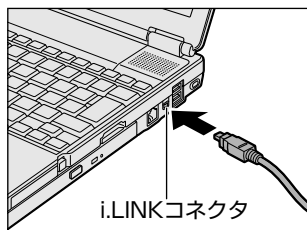

プラグの向きを確認して差し込んでください。



2 ケーブルのもう一方のプラグを i.LINK 対応機器に差し込む

2 取りはずし

1 i.LINK 対応機器の使用を停止する

- ① 通知領域の [ハードウェアの安全な取り外し] アイコン () をクリックする
- ② 表示されたメニューから取りはずす i.LINK 対応機器を選択する
- ③ 「安全に取り外すことができます」のメッセージが表示されたら、[閉じる] ボタン () をクリックする

* 通知領域にこのアイコンが表示されない i.LINK 対応機器は、手順 1 の①～③は必要ありません。

2 パソコン本体と i.LINK 対応機器に差し込んであるケーブルを抜く

3 i.LINKによるネットワーク接続

システム (OS) が Windows XP で i.LINK コネクタがあるパソコン同士を i.LINK (IEEE1394) ケーブルで接続すると、2 台で通信ができます。ネットワークの設定については、『ヘルプとサポート センター』を参照してください。

- 1 ケーブルの一方のプラグをパソコン本体の i.LINK コネクタに接続する
- 2 ケーブルのもう一方のプラグを、接続する機器の i.LINK コネクタに接続する

8 ポートリプリケータを接続する

本製品のドッキングポートに、別売りのアドバンスド・ポートリプリケータⅢ（型番：PAAPR003）を接続することができます。ここではアドバンスド・ポートリプリケータⅢを「ポートリプリケータ」と呼びます。

ポートリプリケータには、さまざまな周辺機器を接続することができるため、パソコンの機能を広げることができます。ポートリプリケータの詳細は、『アドバンスド・ポートリプリケータⅢ取扱説明書』を参照してください。

1 接続する前に

接続する前に、ポートリプリケータについて説明します。

1 ポートリプリケータの各部の名前

ここでは、パソコン本体との接続に必要な部分のみを説明します。

詳細は、『アドバンスド・ポートリプリケータⅢ取扱説明書』を参照してください。

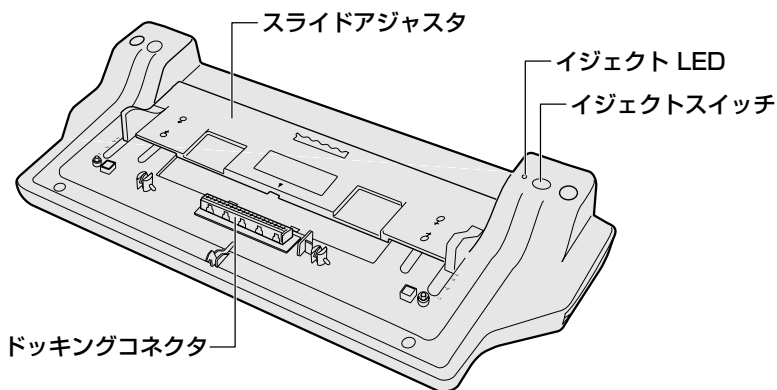

2 使用できるコネクタ

ポートリプリケータのうち、本製品に対応しているコネクタは、次のとおりです。

() 内はコネクタの数です。

- LINE IN 端子
- LINE OUT 端子
- PS/2 コネクタ (2)
- USB コネクタ (4)
- RGB コネクタ
- シリアルコネクタ
- パラレルコネクタ
- モジュラージャック
- LAN コネクタ

なお、ポートリプリケータの i.LINK (IEEE1394) コネクタは使用できません。パソコン本体とポートリプリケータを接続している場合は、パソコン本体に搭載されている i.LINK (IEEE1394) コネクタをご使用ください。

2 取り付け／取りはずし

ポートリプリケータの取り付け／取りはずしについて説明します。

お願い 操作にあたって

- ポートリプリケータは、電源を入れたまま取り付け／取りはずしができます。ただし、ポートリプリケータを取り付け／取りはずす場合は、起動中のアプリケーションを終了させてください。
- パソコンにポートリプリケータを接続しているときは、i.LINK (IEEE1394) コネクタ以外のパソコン本体のコネクタは使用しないでください。パソコン本体のコネクタとポートリプリケータのコネクタを同時に使用すると、パソコンに保存されていたデータを消失するおそれがあります。
- パソコンとポートリプリケータを接続するときは、それぞれのコネクタからケーブル類をすべて取りはずしてください。ケーブル類を取り付けたまま、パソコンとポートリプリケータを接続すると、コネクタ部分に無理な力が加わり、破損するおそれがあります。

1 取り付け

- 1 パソコン本体に接続されている AC アダプタとケーブル類ははずす
- 2 ディスプレイを閉じる
- 3 ポートリプリケータのスライドアジャスタをスライドさせ、「4」に合わせる

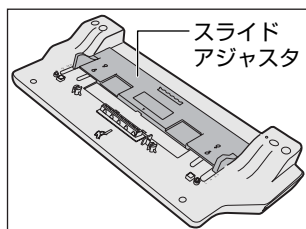

ポートリプリケータが、パソコン本体に対して水平になるように、スライドアジャスタをスライドさせます。

4 ポートリプリケータのコンピュータロックをアンロック側（）にスライドする

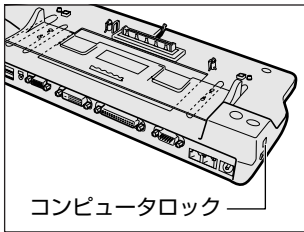

5 ポートリプリケータのドッキングコネクタとパソコン本体のドッキングポートを合わせ、パソコン本体を矢印の方向に押し込む

 参照▶ パソコン本体のドッキングポート 「3章 1-3 裏面図」

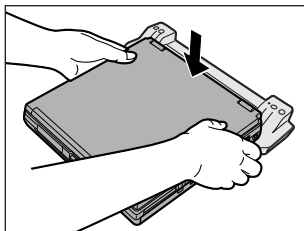

ポートリプリケータとパソコン本体を合わせるときは、それぞれについているセンターマーク（▼）を目印にして合わせてください。

パソコン本体がポートリプリケータから外れないように、パソコン本体を軽く上から押ししてください。

6 ポートリプリケータのコンピュータロックをロック側（）にスライドする

パソコン本体とポートリプリケータを固定してください。

2 取りはずし

パソコン本体をポートリプリケータから取りはずすときには、使用しているアプリケーションなどのプログラムをすべて終了させてください。

お願い 分離する前に

- 必要なデータは必ず保存してください。保存されていないデータは消失する可能性があります。
- 起動中のアプリケーションは終了してください。
- イジェクトLEDが点灯中は、ポートリプリケータを取りはずさないでください。

1 データを保存し、アプリケーションを終了させる

2 ポートリプリケータのコンピュータロックをアンロック側にスライドする

3 [スタート] → [コンピュータの装着解除] をクリックし、表示された画面から [PC の取り外し] または [PC の取り外し後スリープ] をクリックする

取りはずし可能な状態になり、イジェクトLEDが消えます。

パソコン本体の電源を切る、またはポートリプリケータのイジェクトスイッチを押しても、取りはずし可能な状態にすることができます。

4 イジェクトレバーを引き出し①、パソコン本体をポートリプリケータから取りはずす②

あらかじめイジェクトLEDが消えていることを確認してください。イジェクトLEDが点灯している間は、イジェクトレバーを操作しないでください。

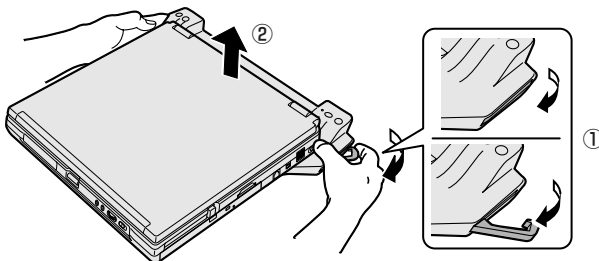

3 ACアダプタをポートリプリケータに接続する

パソコン本体にポートリプリケータを接続した場合、ポートリプリケータにACアダプタを接続して、電源の供給を行います。

警告

- 必ず、ポートリプリケータ付属のACアダプタを使用すること
ポートリプリケータ付属以外のACアダプタを使用すると電圧や(+)(-)の極性が異なっていることがあるため、火災・破裂・発熱のおそれがあります。指定外のACアダプタの使用による損害について、当社では一切責任を負いません。
- ポートリプリケータにACアダプタを接続する場合、必ず下記の順番を守って接続すること
順番を守らないと、ACアダプタのDC出力プラグが帯電し、感電または軽いケガをする場合があります。また、ACアダプタのプラグをポートリプリケータまたはパソコン本体の電源コネクタ以外の金属部分に触れないようにしてください。

1 ACアダプタに電源コードを接続する

2 ACアダプタのコードを、ポートリプリケータの電源コネクタに差し込む

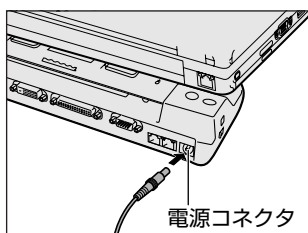

3 電源コードのプラグをコンセントに差し込む

接続すると、パソコン本体のDC IN LEDが緑色に点灯し、電源が入ります。

9 その他の機器を接続する

本製品には、ここまで説明してきた他にも、さまざまな機器を接続できます。

1 マイクロホン

マイク入力端子には、マイクロホンを接続できます。

本製品にはサウンド機能が内蔵されています。

▶ 参照 サウンド機能について「3章 6 サウンド機能」

1 使用できるマイクロホン

本製品で使用できるマイクロホンは次のとおりです。

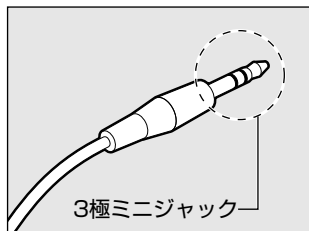

- モノラルマイクのみ使用できます。
- プラグは 3.5mm φ 3 極ミニジャックタイプが使用できます。

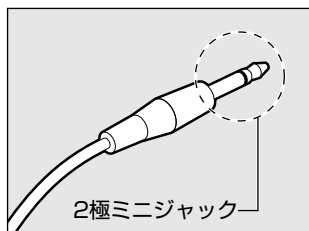

3.5mm φ 2 極ミニジャックタイプのマイクロホンでもマイクロホン本体にバッテリーなどを内蔵し、電源供給を必要としないマイクロホンであれば使用できます。

音声認識ソフトとあわせて使用する場合は、各アプリケーションの取り扱い元が推奨するマイクロホンを使用してください。

2 接続

1 マイクロホンのプラグをマイク入力端子に差し込む

取りはずすときは、マイク入力端子からマイクロホンのプラグを抜きます。

2 ヘッドホン

ヘッドホン出力端子にヘッドホンを接続すると、音楽や音声を聞くことができます。ヘッドホンのプラグは、直径 3.5mm φステレオミニジャックタイプを使用してください。

お願い

次のような場合にはヘッドホンを使用しないでください。雑音が発生する場合があります。

- ・パソコン本体の電源を入れる／切るとき
- ・ヘッドホンの取り付け／取りはずしをするとき

本製品にはサウンド機能が内蔵されています。

ヘッドホンの音量はボリュームダイヤル、または Windows のボリュームコントロールで調節してください。

ボリュームコントロールは、次のように操作して起動します。

- ① [スタート] → [すべてのプログラム] → [アクセサリ] → [エンターテインメント] → [ボリュームコントロール] をクリックする

1 接続

1 ヘッドホンプラグをヘッドホン出力端子に差し込む

取りはずすときは、ヘッドホン出力端子からヘッドホンのプラグを抜きます。

10 メモリを増設する

増設メモリスロットに1GBまでの増設メモリを取り付けることができます。

警告

- 本文中で説明されている部分以外は絶対に分解しないこと
内部には高電圧部分が多くあり、万一触ると、感電ややけどのおそれがあります。

注意

- ステープル、クリップなどの金属や、コーヒーなどの液体を機器内部に入れないこと
ショート、発煙のおそれがあります。万一、機器内部に入った場合は、バッテリーを取りはずし、電源を入れずに、お買い求めの販売店、またはお近くの保守サービスに点検を依頼してください。
- 増設メモリの取り付け／取りはずしは、必ず電源を切り、ACアダプタのプラグを抜き、バッテリーパックを取りはずしてから作業を行うこと
電源を入れたまま取り付け／取りはずしを行うと感電、故障のおそれがあります。
- 電源を切った直後は増設メモリの取り付け／取りはずしを行わないこと
内部は温度が高くなっており、やけどをするおそれがあります。増設メモリの取り付け／取りはずしは、電源を切った後30分以上たってから行ってください。

お願い

- パソコン本体やメモリのコネクタに触らないでください。コネクタにごみや油が付着すると、メモリが正常に使用できなくなります。
- 増設メモリを強く押ししたり、曲げたり、落としたりしないでください。
- 増設メモリは、コネクタに差し込む部分ではなく両端（切れ込みがある方）を持つようにしてください。
- スタンバイ／休止状態中に増設メモリの取り付け／取りはずしを行わないでください。スタンバイ／休止状態が無効になります。また、保存されていないデータは消失します。
- ネジをゆるめる際は、ネジの種類に合ったドライバを使用してください。
- キズや破損を防ぐため、布などを敷いた安定した台の上にパソコン本体を置いて作業を行ってください。

増設メモリは、本製品で動作が保証されているものを使用してください。それ以外のメモリを増設すると、起動しなくなったり、動作が不安定になる場合があります。仕様に合わない増設メモリを取り付けるとパソコン本体が起動せず、警告音（ピープ音）が「ピー・ピッ」と鳴ります。

静電気について

増設メモリは、精密な電子部品のため静電気によって致命的損傷を受けることがあります。人間の体はわずかながら静電気を帯びていますので、増設メモリを取り付ける前に静電気を逃がしてから作業を行ってください。手近にある金属製のものに軽く指を触れるだけで、静電気を防ぐことができます。

1 取り付け／取りはずし

- 1 データを保存し、Windows を終了させて電源を切る
- 2 パソコン本体に接続されている AC アダプタとケーブル類をはずす
- 3 ディスプレイを閉じてパソコン本体を裏返し、バッテリーパックを取りはずす
参照▶ バッテリーパックについて「5 章 1-③ バッテリーパックを交換する」
- 4 増設メモリカバーのネジをゆるめ①、増設メモリカバーをはずす②

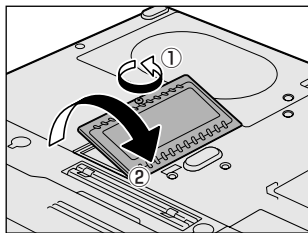

5 増設メモリを取り付け、または取りはずす

- 取り付け
増設メモリスロットのコネクタにあわせて斜めに挿入し①、固定するまで倒す②
増設メモリの切れ込みを、コネクタのツメにあわせてしっかり差し込みます。フックがかかりにくいときには、ペン先などで広げてください。

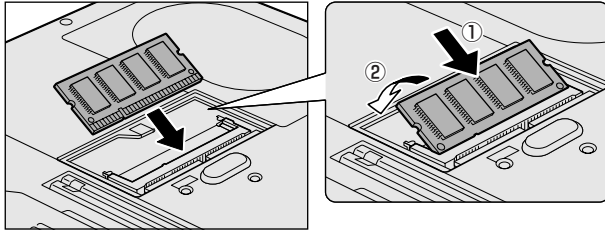

- 取りはずし

増設メモリを固定している左右のフックをペン先などで開き①、増設メモリを取りはずす②

斜めに持ち上がった増設メモリを引き抜きます。

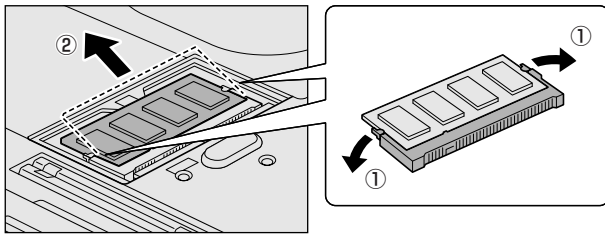

6 増設メモリカバーをつけて、手順4でゆるめたネジ1本でとめる

増設メモリカバーが浮いていないことを確認してください。

7 バッテリーパックを取り付ける

参照▶ バッテリーパックについて「5章 1-③ バッテリーパックを交換する」

パソコン本体の電源を入れると総メモリ容量が自動的に認識されます。総メモリ容量が正しいか確認してください。

2 メモリ容量の確認

メモリ容量は次の手順で確認することができます。

【確認方法】

- ① [スタート] → [すべてのプログラム] → [アクセサリ] → [システムツール] → [システム情報] をクリックする
- ② [システムの概要] で [合計物理メモリ] の数値を確認する

5 章

バッテリー駆動

ここでは、充電や充電量の確認、省電力の設定など、バッテリーを使用するにあたっての取り扱い方法や各設定について説明しています。

-
- 1 バッテリーについて 148
 - 2 省電力の設定をする 157

1 バッテリーについて

パソコン本体には、バッテリーパックが取り付けられています。

バッテリーを充電して、バッテリー駆動（ACアダプタを接続しない状態）で使うことができます。

本製品を初めて使用するときは、バッテリーパックを充電してから使用してください。また、別売りの大容量バッテリーパックをご使用になると、より長い時間バッテリー駆動でお使いいただけます。

バッテリー駆動で使う場合は、あらかじめACアダプタを接続してバッテリーの充電を完了（フル充電）させるか、フル充電したバッテリーパックを取り付けてください。『安心してお使いいただくために』に、バッテリーパックを使用するときの重要事項が記述されています。バッテリー駆動で使う場合は、あらかじめその記述をよく読み、必ず指示を守ってください。

危険

- **バッテリーパックは、必ず本製品に付属のものを使用すること**
寿命などで交換する場合は、東芝製バッテリー（TOSHIBA バッテリーパック：PABAS054）をお買い求めください。指定以外の製品は、電圧や端子の極性が異なっていることがあるため火災・破裂・発熱のおそれがあります。
- **バッテリーパックを分解・改造しないこと**
分解・改造すると、破裂や液漏れするおそれがあります。指定以外の製品や、分解・改造したものは、安全性や製品に関する保証はできません。

警告

- **別売りのバッテリーパックをお買い上げ後、初めて使用する場合にサビ、異臭、発熱などの異常があると思われるときは使用しないこと**
お買い求めの販売店または、お近くの保守サービスに点検を依頼してください。

注意

- **バッテリーパックの充電温度範囲内（5～35℃）で充電すること**
充電温度範囲内で充電しないと、液もれや発熱、性能や寿命が低下するおそれがあります。

お願い

- バッテリーパックの取り付け／取りはずしをする場合は、必ず電源を切り、電源コードのプラグを抜いてから作業を行ってください。スタンバイを実行している場合は、バッテリーパックの取りはずしをしないでください。データが消失します。
- バッテリー駆動で使用しているときは、バッテリーの残量に十分注意してください。
バッテリーパックを使いきってしまうと、スタンバイが効かなくなり、電源が切れて、メモリに記憶されていた内容はすべて消えます。また、時計用バッテリーを使いきってしまうと、時刻や日付に誤差が生じます。このような場合は、ACアダプタを接続してバッテリーと時計用バッテリーを充電してください。
- 電極に手を触れないでください。故障の原因になります。

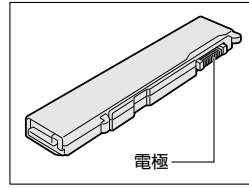
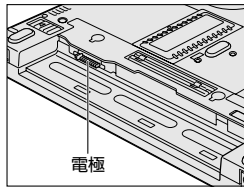

1 バッテリー充電量を確認する

バッテリー駆動で使う場合、バッテリーの充電量が減って作業を中断したりしないよう、バッテリーの充電量を確認しておく必要があります。

1 Battery LEDで確認する

ACアダプタを使用している場合、Battery LEDが緑色に点灯すれば充電完了です。

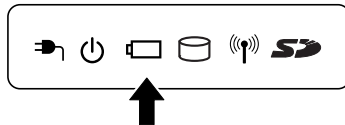

LEDの色は次の状態を示しています。

緑	充電完了
オレンジ	充電中
オレンジの点滅	充電が必要
消灯	<ul style="list-style-type: none">・ ACアダプタが接続されていない／バッテリー駆動で使用中・ バッテリーが接続されていない・ バッテリー異常 異常の場合は、購入店またはお近くの保守サービスに連絡してください。

バッテリー駆動で使用しているときにオレンジ色に点滅した場合は、バッテリーの充電が必要です。

2 通知領域の [東芝省電力] アイコンで確認する

通知領域の [東芝省電力] アイコン () の上にポインタを置くと、バッテリー充電量が表示されます。

このときバッテリー充電量以外にも、現在使用しているプロファイル名や、使用している電源の種類が表示されます。

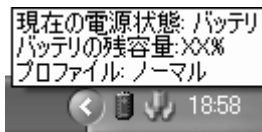

 省電力設定について「本章 2 省電力の設定をする」

1ヵ月以上の長期にわたり、ACアダプタを接続したままパソコンを使用してバッテリー駆動を行わないと、バッテリー充電量が少しずつ減少します。このような状態でバッテリー充電量が減少したときは、Battery  LED や [東芝省電力] アイコンで充電量の減少が表示されないことがあります。1ヵ月に1度は再充電することを推奨します。

 再充電について「本節 ②-2 バッテリーを長持ちさせるには」

3 バッテリー充電量が減少したとき

電源が入っている状態でバッテリーの充電量の減少が進むと、次のように警告します。

- Battery  LEDがオレンジ色に点滅する(バッテリーの減少を示しています)
- バッテリーのアラームが動作する

「東芝省電力」の「アクション設定」タブの「アラーム設定」で設定すると、バッテリーの残量が少なくなったことを通知したり、自動的に対処する動作を行います。

上記のような警告が起こった場合はただちに次のいずれかの方法で対処してください。

- ① パソコン本体にACアダプタを接続し、電源を供給する
- ② 電源を切ってから、フル充電のバッテリーパックと取り換える

購入時は休止状態が設定されています。バッテリー減少の警告が起こっても何も対処しなかった場合、パソコン本体は自動的に休止状態になり、電源を切ります。

長時間使用しないでバッテリーが自然に放電しきってしまったときは、警告音も鳴らず、Battery  LEDでも放電しきったことを知ることはできません。長時間使用しなかったときは、充電してから使用してください。

時計用バッテリー

本製品には、取りはずしができるバッテリーパックの他に、内蔵時計を動かすための時計用バッテリーが内蔵されています。

時計用バッテリーの充電は、ACアダプタを接続して電源を入れているとき（電源ON時）行われますので、普通に使用しているときは、あまり意識する必要はありません。ただし、あまり充電されていない場合、時計が止まったり、遅れたりすることがあります。

時計用バッテリーが切れていると、時間の再設定をうながすWarning（警告）メッセージが出ます。

【 充電完了までの時間 】

状態	時計用バッテリー
電源ON (Power  LEDが緑色に点灯)	8時間

実際には充電完了まで待たなくても使用できます。また、充電状態を知ることはできません。

2) バッテリーを充電する

充電方法とフル充電になるまでの充電時間について説明します。

お願い

バッテリーパックの温度が極端に高いまたは低いと、正常に充電されないことがあります。バッテリーは5～35℃の室温で充電してください。

1 充電方法

1 パソコン本体に AC アダプタを接続し、電源コードのプラグをコンセントに差し込む

DC IN ➡ LED が緑色に点灯して Battery ❏ LED がオレンジ色に点灯すると、充電が開始されます。

電源コードのプラグをコンセントに差し込むと、電源の ON / OFF にかかわらずフル充電になるまで充電されます。

2 Battery ❏ LED が緑色になるまで充電する

バッテリーの充電中は Battery ❏ LED がオレンジ色に点灯します。

DC IN ➡ LED が消灯している場合は、電源が供給されていません。AC アダプタ、電源コードの接続を確認してください。

メモ

パソコン本体を長時間で使用にならないときは、電源コードの電源プラグをコンセントから抜いてください。

【充電完了までの時間】

バッテリーパックは消耗品です。バッテリー充電時間は、パソコン本体の機器構成や動作状況、また使用環境によって異なります。

周囲の温度が低いとき、バッテリーパックの温度が高くなっているとき、周辺機器を取り付けている場合は、この時間よりも長くなる場合があります。

詳細は、別紙の『dynabook SS MX シリーズをお使いのかたへ』または『dynabook SS M11 シリーズをお使いのかたへ』を参照してください。

【使用できる時間】

バッテリーパックは消耗品です。バッテリー駆動での使用時間は、パソコン本体の機器構成や動作状況、また使用環境によって異なります。

詳細は、別紙の『dynabook SS MXシリーズをお使いのかたへ』または『dynabook SS M11シリーズをお使いのかたへ』を参照してください。

【使っていないときの充電保持時間】

パソコン本体を使わないで放置していても、バッテリー充電量は少しずつ減っていき、放置環境などによって異なります。

保持時間は、フル充電した状態で電源を切った場合の目安にしてください。

詳細は、別紙の『dynabook SS MXシリーズをお使いのかたへ』または『dynabook SS M11シリーズをお使いのかたへ』を参照してください。

スタンバイを実行した場合、放電しきるまでの時間が非常に短いため、バッテリー駆動時は休止状態にすることをおすすめします。

2 バッテリーを長持ちさせるには

- ACアダプタをコンセントに接続したままでパソコンを8時間以上使用しない場合は、バッテリーを長持ちさせるためにもACアダプタをコンセントからはずしてください。
- 1ヶ月以上の長期間バッテリーを使わない場合は、パソコン本体からバッテリーパックをはずして、風通しの良い涼しい場所に保管してください。
- 1ヶ月に1度は、ACアダプタをはずしてバッテリー駆動でパソコンを使用してください。

その際には、パソコンを使用する前に次の方法で再充電してください。

1 パソコン本体の電源を切る

2 パソコン本体からACアダプタをはずし、パソコンの電源を入れる 電源が入らない場合は手順4へ進んでください。

3 5分程度バッテリー駆動を行う

この間、Battery LEDが点滅するか、充電量が少なくなった等の警告が表示された場合は、すぐにACアダプタを接続し、手順4へ進みます。

4 パソコン本体にACアダプタを接続し、電源コードをコンセントにつなぐ DC IN LEDが緑色に点灯してBattery LEDがオレンジ色に点灯すると、充電が開始されます。



5 Battery LEDが緑色になるまで充電する

バッテリーの充電中はBattery  LEDがオレンジ色に点灯します。

DC IN  LEDが消灯している場合は、通電していません。ACアダプタ、電源コードの接続を確認してください。

【バッテリーを節約する】

バッテリーを節約して、本製品をバッテリー駆動で長時間使用するには、次の方法があります。

- こまめに休止状態にする  「2章 3-② 休止状態」
- 入力しないときは、ディスプレイを閉じておく
 「2章 3-③ 簡単に電源を切る／パソコンの使用を中断する」
- 省電力モードに設定する  「本章 2 省電力の設定をする」

3) バッテリーパックを交換する

バッテリーパックの取り付け／取りはずしのときには、必ず電源を切り、電源コードのプラグを抜いてから作業を行ってください。

お願い

- キズや破損を防ぐため、布などを敷いた安定した台の上にパソコン本体を置いて作業を行ってください。

標準のバッテリーパックと別売りの大容量バッテリーパックの取り付け／取りはずし方法は同じです。

ここでは、標準のバッテリーパックを例にして、取り付け／取りはずし方法を説明します。

1 取りはずし／取り付け

- 1 データを保存し、Windowsを終了させて電源を切る
- 2 パソコン本体からACアダプタと周辺機器のケーブル類をはずす
- 3 ディスプレイを閉じてパソコン本体を裏返す

4 バッテリー安全ロックを矢印の方向に移動する

ロックが解除され、バッテリー・リリースラッチがスライドできるようになります。

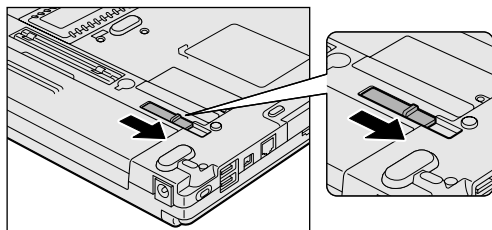

5 バッテリー・リリースラッチをスライドしながら①、バッテリーパックを取りはずす②

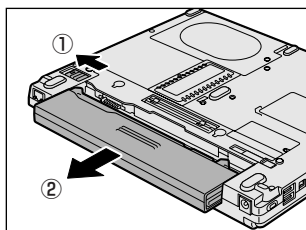

6 交換するバッテリーパックを、カチッという音がするまで静かに差し込む

バッテリー・リリースラッチが自動的にスライドして、「カチッ」という音がします。

【標準バッテリーパック】

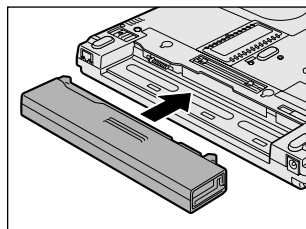

【大容量バッテリーパック】

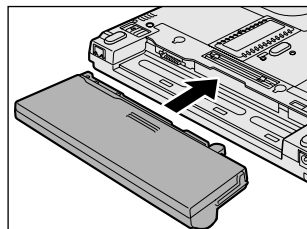

7 バッテリー安全ロックを矢印の方向に移動する

バッテリーパックがはずれないように、バッテリー安全ロックを必ずロック位置にしてください。

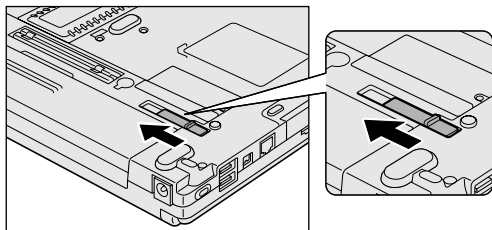

【大容量バッテリーパックの取り付け時について】

大容量バッテリーパックを取り付けると、パソコン本体から突き出る部分があります。パソコンを持ち運ぶときは、突き出た部分を持って運ばないでください。

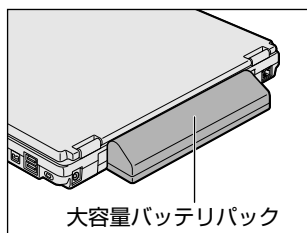

2 省電力の設定をする

バッテリー駆動でパソコンを使用しているときに、消費電力を減らす設定をする（ディスプレイの明るさを抑えるなど）と、より長い時間使用できます。

省電力の設定をまとめたものをプロファイルといいます。使用環境ごとに設定されたプロファイルがあらかじめ用意されていますので、使用環境にあわせてプロファイルを切り替えるだけで、簡単にパソコンの電源設定を変更できます。プロファイルの設定を変更したり、新しくプロファイルを追加することもできます。

1 東芝省電力

省電力の設定は「東芝省電力」から行います。

ACアダプタを接続して使う場合には、特に設定する必要はありませんが、ディスプレイの明るさなどはお好みにあわせて設定してください。

1 東芝省電力の起動方法

- 1 [コントロールパネル] を開き、[パフォーマンスとメンテナンス] をクリックする
- 2 [東芝省電力] をクリックする

[東芝省電力のプロパティ] 画面が表示されます。



(表示例)

使いかたについては、ヘルプをご覧ください。

ヘルプの起動方法

- 1 「東芝省電力」を起動後、画面右上の **?** をクリックする
ポインタが **?** に変わります。
- 2 画面上の知りたい項目にポインタを置き、クリックする
ヘルプの該当するページが表示されます。

2) ドライブの電源を切ってバッテリーを節約する

[ドライブ電源] アイコン () を使って、ドライブの電源を切る／入れることができます。ドライブの電源を切ることにより、消費電力を減らすことができます。本機能は、「東芝省電力」の機能の1つで、Windowsを起動しているときに使用することができます。

1 ドライブの電源を切る

- 1 通知領域の [ドライブ電源] アイコン () をクリックし、表示されたメニューから [電源オフ] をクリックする

ドライブの電源を切ると、ドライブにアクセスできなくなったり、ディスクトレイが開かなくなります。

ドライブにアクセスしたり、ディスクトレイを開けるには、もう1度ドライブの電源を入れてください。

メモ

- 「ハードウェアの安全な取り外し」を行ってもドライブをパソコン本体から取り出すことはできません。

2 ドライブの電源を入れる

方法1 - [ドライブ電源] アイコンを使う

- 1 通知領域の [ドライブ電源] アイコン () をクリックし、表示されたメニューから [電源オン] をクリックする

ドライブに電源が入ります。

方法2 - (Fn) + (Tab) キーを使う

(Fn) キーを押したまま (Tab) キーを押すと、動作を選択する画面が表示されます。

(Fn) キーを押したまま (Tab) キーを押すたびに、カーソルが移動します。目的の動作項目にカーソルが移動したら、(Fn) キーを離します。

選択できる動作項目は次のとおりです。

- [電源オン & 取り出し] : ドライブに電源が入り、ディスクトレイが自動的に出てきます。
- [電源オン] : ドライブに電源が入ります。

メモ

- ドライブの電源が切れている状態で、ドライブにメディアがセットされていると、ディスクトレイが出てくるのに時間がかかる場合があります。

3 東芝ピークシフトコントロール

* SS M11 シリーズのみ

1 東芝ピークシフトコントロールとは

「東芝ピークシフトコントロール」は、昼間の電力消費の一部を夜間に移行させて電力を効果的に活用し、電力需要の平準化を実現する機能です。たとえば夏期の日中のように、電力使用のピーク時間帯には自動的に AC 電源からの電力供給を止め、電力需要の少ない時間帯（夜間など）に蓄えたノートパソコンのバッテリーで動作させる電源管理機能で、環境への負荷低減に貢献することができます。

ピークシフト機能は、パソコン単体でも使用できますが、複数台数で同じ時間帯に制御することによってその効果を発揮します。制御するパソコンの台数は多ければ多いほど効果が大きくなります。

またこの機能を実現するには、「東芝ピークシフトコントロール」のインストールが必要です。

使用方法については、『東芝ピークシフトコントロール取扱説明書』（PDF マニュアル）またはヘルプを参照してください。

2 「東芝ピークシフトコントロール」のインストール方法

「東芝ピークシフトコントロール」のインストール方法は、次のとおりです。

- 1 [スタート] → [すべてのプログラム] → [アプリケーションの再インストール] をクリックする
- 2 [セットアップ画面へ] をクリックする
- 3 [東芝ユーティリティ] タブをクリックする
- 4 画面左側の [東芝ピークシフトコントロール] をクリックし、[「東芝ピークシフトコントロール」のセットアップ] をクリックする
- 5 画面の指示に従ってインストールする
[ファイルのダウンロード] 画面が表示された場合は、[実行] ボタンをクリックしてください。

3 PDFマニュアルのインストール方法

『東芝ピークシフトコントロール取扱説明書』（PDF マニュアル）のインストール方法は、次のとおりです。

- 1 [スタート] → [すべてのプログラム] → [アプリケーションの再インストール] をクリックする
- 2 画面のメッセージに従ってインストールする
[東芝ユーティリティ] タブの [東芝ピークシフトコントロール] に用意されています。

4 PDFマニュアルの起動方法

『東芝ピークシフトコントロール取扱説明書』（PDF マニュアル）の起動方法は、次のとおりです。

- 1 [スタート] → [すべてのプログラム] → [東芝ピークシフトコントロール取扱説明書] をクリックする

5 ヘルプの起動方法

ヘルプの起動方法は、次のとおりです。

- 1 [スタート] → [すべてのプログラム] → [TOSHIBA] → [ユーティリティ] → [ピークシフトコントロールヘルプ] をクリックする

6 章

システム環境の変更

本製品を使用するときの、システム上のさまざまな環境を設定する方法について説明しています。

-
- 1 システム環境の変更とは 162
 - 2 東芝HW セットアップを使う 163
 - 3 BIOS セットアップを使う 167
 - 4 パスワードセキュリティ 182

1 システム環境の変更とは

本製品は、次のようなパソコンのシステム環境を変更できます。

システム環境を変更するには、Windows 上のユーティリティで変更するか、または BIOS セットアップで変更するか、2つの方法があります。

通常は、Windows 上のユーティリティで変更することを推奨します。

変更できる項目		Windows 上のユーティリティ
ハードウェア環境 (パソコン本体) の設定		「東芝 HW セットアップ」 参照▶ 「本章 2 東芝 HW セットアップを使う」
パスワードセキュリティの設定	ユーザパスワード	「東芝パスワードユーティリティ」 参照▶ 「本章 4-① ユーザパスワード」
	スーパーバイザパスワード	「東芝パスワードユーティリティ」 参照▶ 「本章 4-② スーパーバイザパスワード」
省電力の設定		「東芝省電力」 参照▶ 「5章 2 省電力の設定をする」

BIOS セットアップについては「本章 3 BIOS セットアップを使う」をご覧ください。

2 東芝 HW セットアップを使う

「東芝 HW セットアップ」は、BIOS セットアップと連動して Windows 上でハードウェアの各種機能を設定するユーティリティです。

パソコンの起動などのさまざまな項目について設定ができます。

複数のユーザで使用する場合も、設定内容は全ユーザで共通になります。

1 起動方法

- 1 【コントロールパネル】を開き、[ プリンタとその他のハードウェア] をクリック→ [ 東芝 HW セットアップ] をクリックする

2 設定項目

■ 【全般】 タブ ■

BIOS セットアップのバージョンと日付などを表示します。

【【標準設定】 ボタン】

東芝 HW セットアップの設定が購入時の状態に戻ります。

【【バージョン情報】 ボタン】

東芝 HW セットアップのバージョン情報を表示します。

■ 【デバイスの設定】 タブ ■

パソコンが起動したときに BIOS セットアップが初期化する装置を指定します。

【デバイスの設定】

- 全デバイス設定
すべての装置を初期化します。
- OS による設定（標準値）
システムをロードするのに必要な装置のみ初期化します。それ以外の装置はシステムが初期化します。通常はこちらに設定します。

■ [プリンタ] タブ ■

プリンタなど、パラレルポートに接続する機器の設定をします。使用するプリンタ、またはその他の機器にあわせて設定してください。

なお、ポートリプリケータ（別売り）を接続している場合のみ、これらの設定が有効になります。

【 プリンタポートモード 】

- ECP
ECP 対応に設定します。大半のプリンタでは ECP に設定します。
- 双方向
双方向に設定します。一部のプリンタ、またはプリンタ以外のパラレルインタフェース機器を使用するのに設定します。

■ [ディスプレイ] タブ ■

起動時の Windows ロゴを表示する装置を選択します。

【 起動時の表示装置 】

- 自動選択（標準値）
システム起動時に、外部ディスプレイが接続されている場合は、外部ディスプレイだけに表示します。システム起動時に、外部ディスプレイが接続されていない場合は、本体液晶ディスプレイに表示します。
- 内部 LCD/ アナログ RGB 同時表示
システム起動時に、外部ディスプレイ（アナログ RGB）が接続されている場合は、本体液晶ディスプレイと外部ディスプレイの両方に表示します。

 参照▶ 外部ディスプレイの接続「4 章 6 外部ディスプレイを接続する」

■ [CPU] タブ ■

* Pentium モデルのみ

CPU について設定します。

【 CPU 周波数の設定 】

- ダイナミック切替モード（標準値）
CPU の消費電力・周波数自動切り替え機能を有効にし、使用状況に応じて CPU 周波数を自動的に切り替えます。

- 常時高速モード

CPUの消費電力・周波数自動切り替え機能を無効にし、CPU周波数を高周波数にしてパソコンの処理能力を優先します。

- 常時標準モード

CPUの消費電力・周波数自動切り替え機能を無効にし、CPU周波数を低い周波数にしてパソコンのバッテリー駆動時間を優先します。

■ [OSの起動] タブ ■

パソコンの起動について設定します。

【OSの起動】

システムを起動するディスクドライブの順番を選択します。

通常は [HDD → FDD → CD-ROM → LAN] に設定してください。

「FDD」では、別売りのフロッピーディスクドライブを接続していない場合、SDメモリーカードが起動します。

▶ 参照 SDメモリーカードの起動ディスクについて
[2章 1-3- SDメモリーカードから起動する]

【ネットワークブートプロトコル】

ネットワークからの起動について設定します。

- PXE (標準値)

PXEプロトコルに設定します。

- RPL

RPLプロトコルに設定します。

■ [キーボード] タブ ■

【外部キーボードの(Fn)キー割り当て】

PS/2コネクタに接続した外部キーボードで、(Fn)キーの代わりに使用できるキーを設定します。(Fn)キーの割り当てをしない場合、[無効]に設定します。

なお、ポートリプリケータ(別売り)を接続している場合のみ、これらの設定が有効になります。

【キーボードによるスタンバイ復帰】

この機能を有効にすると、スタンバイ時にどれかキーを押して復帰させることができます。

- 有効にする
- 無効にする (標準値)

■ [USB] タブ ■

USB 対応機器について設定します。

レガシーサポートを行うと、ドライバが必要な USB 対応機器でもドライバなしで使用できます。

【 USB キーボード／マウス レガシーサポート 】

USB キーボードやマウスのレガシーサポートを行うかどうかを設定します。

- 有効にする（標準値）
レガシーサポートを行います。ドライバなしで USB キーボード、USB マウスが使用可能になります。通常はこちらに設定します。
- 無効にする
レガシーサポートを行いません。

【 USB フロッピーディスク レガシーサポート 】

USB フロッピーディスクドライブのレガシーサポートを行うかどうかを設定します。

- 有効にする（標準値）
レガシーサポートを行います。フロッピーディスクから起動する場合は、こちらに設定します。
- 無効にする
レガシーサポートを行いません。

■ [LAN] タブ ■

LAN 機能について設定します。

【 LAN のウェイクアップ 】



LAN のウェイクアップ機能とは、ネットワークで接続された管理者のパソコンからの呼び出しにより、自動的に電源を入れる機能です。

LAN のウェイクアップ機能を使用する場合は、必ず AC アダプタを接続してください。

【 内蔵 LAN 】

内蔵 LAN を使用するかどうかを設定します。

ヘルプの起動方法

- 1 「東芝 HW セットアップ」を起動後、画面右上の  をクリックする
ポインタが  に変わります。
- 2 画面上の知りたい項目にポインタを置き、クリックする

3 BIOS セットアップを使う

BIOS セットアップとは、パソコンのシステム構成をパソコン本体から設定するプログラムのことです。

次のような設定ができます。

- ハードウェア環境（パソコン本体、周辺機器接続ポート）の設定
- セキュリティの設定
- 起動方法の設定
- 省電力の設定

BIOS セットアップを使用する前の注意

- 通常、システム構成の変更はWindows 上の「東芝 HW セットアップ」、「東芝パスワードユーティリティ」、「東芝省電力」、「デバイスマネージャ」などで行ってください。
BIOS セットアップと Windows 上のユーティリティでの設定が異なる場合、Windows 上のユーティリティでの設定が優先されます。
- 使用しているシステムによっては、システム構成を変更しても、変更が反映されない場合があります。
- BIOS セットアップで設定した内容は、電源を切っても消えません。しかし、内蔵バッテリー（時計用バッテリー）が消耗した場合は標準設定値に戻ります。

1 起動と終了

1 起動

1 (Esc)キーを押しながら電源を入れる

「Password = 」と表示された場合は、登録したユーザパスワードを入力し、(Enter)キーを押してください。

参照 → ユーザパスワードについて「本章 4 パスワードセキュリティ」

「Check system. Then press [F1] key.」と表示されます。

2 (F1)キーを押す

BIOS セットアップが起動します。

2 終了

変更した内容を有効にして終了します。

1 (Fn) + (→)キーを押す

本製品では、(Fn) + (→)が(End)キーの機能を持ちます。

「Are you sure? (Y/N) The changes you made will cause the system to reboot.」と表示されます。

2 (Y)キーを押す

設定内容が有効になり、BIOSセットアップが終了します。

変更した項目によっては、再起動されます。

途中で終了する方法

設定内容がよくわからなくなったり、途中で設定を中止する場合には行います。この場合は変更した内容はすべて無効になります。設定値は変更前の状態のままです。

1 (Esc)キーを押す

「Exit without saving? (Y/N)」と表示されます。

2 (Y)キーを押す

BIOS セットアップが終了します。

2 画面と基本操作

BIOS セットアップには次の2つの画面があります。

SYSTEM SETUP (1/2) ACPI BIOS version = X.XX

①	MEMORY Total = XXXXXXXKB	BOOT PRIORITY Boot Priority = HDD → FDD → CD-ROM → LAN Network Boot Protocol = PXE	⑥
②	SYSTEM DATE/TIME Date (MM-DD-YYYY) = XX-XX-XXXX Time (HH:MM:SS) = XX:XX:XX	DISPLAY Power On Display = Auto-Selected LCD Display Stretch = Enabled	⑦
③	BATTERY Battery Save Mode = Full Power	OTHERS Power-up Mode = Boot CPU Cache = Enabled Level 2 Cache = Enabled Dynamic CPU Frequency Mode = Dynamically Switchable Auto Power On = Disabled Panel Power On/Off = Disabled Performance/Battery Life Setting = Performance	⑧
④	PASSWORD Not Registered		
*1	HDD PASSWORD HDD = Built-in HDD HDD Password Mode = User Only User Password = Not Registered		*2
⑤			

↑↓←→: Select items **Space,BkSp**: Change values **PgDn,PgUp**: Change pages
Esc: Exit without saving **Home**: Set default values **End**: Save changes and Exit

* 1 SS M11シリーズのみ表示されます。

* 2 Pentiumモデルのみ表示されます。

SYSTEM SETUP (2/2) ACPI BIOS version = X.XX

⑨	CONFIGURATION Device Config. = Setup by OS	PERIPHERAL Internal Pointing Device = Enabled Ext Keyboard "Fn" = Enabled Parallel Port Mode = ECP Hard Disk Mode = Enhanced IDE(Normal)	⑬
⑩	I/O PORTS Serial = COM1(3F8H/IRQ4) Parallel = LPT1(378H/IRQ7/CH3)	LEGACY EMULATION USB KB/Mouse Legacy Emulation = Enabled USB-FDD Legacy Emulation = Enabled	⑭
⑪	DRIVES I/O Built-in HDD = Primary IDE(1F0H/IRQ14) CD-ROM = Secondary IDE(170H/IRQ15)		
⑫	PCI BUS PCI BUS = IRQ10, IRQ11	PCI LAN Built-in LAN = Enabled	⑮

↑↓←→: Select items **Space,BkSp**: Change values **PgDn,PgUp**: Change pages
Esc: Exit without saving **Home**: Set default values **End**: Save changes and Exit

(注) 画面は標準設定値の表示例です。

参照 → 設定項目の詳細について「本節 ③ 設定項目」

基本操作は次のとおりです。

変更したい項目を選択する	↑、↓、←、→ 画面中で反転している部分が現在変更できる項目です。
項目の内容を変更する	SpaceまたはBackSpace
画面を切り替える	Fn + ↓またはFn + ↑ 本製品では、Fn + ↓がPgDnキー、Fn + ↑がPgUpキーの機能を持ちます。 次の画面または前の画面に切り替わります。
設定内容を標準値にする	Fn + ← 本製品では、Fn + ←がHomeキーの機能を持ちます。 次の項目は、この操作をしても変更されません。 ●PASSWORD ●HDD PASSWORD ●SYSTEM DATE/TIME

3 設定項目

カーソルが移動しない項目は、変更できません（参照のみ）。
ここでは、標準設定値を「標準値」と記述します。

1 MEMORY—メモリ容量を表示する

【 Total 】

本体に取り付けられているメモリの総メモリ容量が表示されます。

2 SYSTEM DATE/TIME—日付と時刻の設定をする

日付と時刻の設定はSpaceまたはBackSpaceキーで行います。
月と日と年、時と分と秒の切り替えは、↑↓キーで行います。

【 Date 】

日付を設定します。

【 Time 】

時刻を設定します。

3 BATTERY—バッテリーで長く使用するための設定をする

【 Battery Save Mode 】

バッテリーセーブモードを設定します。

「BATTERY SAVE OPTIONS」ウィンドウが開きます。

「User Setting」を選択した場合のみ、設定の変更ができます。

「BATTERY SAVE OPTIONS」ウィンドウの設定項目は次のように表示されます。

●Full Power (標準値)	●User Setting (設定例)	●Low Power
Processing Speed = High	Processing Speed = Low	Processing Speed = Low
CPU Sleep Mode = Enabled	CPU Sleep Mode = Enabled	CPU Sleep Mode = Enabled
Display Auto Off = 30Min.	Display Auto Off = 03Min.	Display Auto Off = 03Min.
HDD Auto Off = 30Min.	HDD Auto Off = 03Min.	HDD Auto Off = 03Min.
LCD Brightness = Bright* ¹	LCD Brightness = Semi-Bright	LCD Brightness = Semi-Bright* ¹
Super-Bright* ²		Bright* ²
Cooling Method = Maximum Performance	Cooling Method = Battery Optimized	Cooling Method = Battery Optimized

(注) LCD Brightness (LCD 輝度) の表示は次の状態で変わります。

*1 バッテリー駆動時

*2 ACアダプタ接続時

「User Setting」で「BATTERY SAVE OPTIONS」ウィンドウを閉じるには、(↑) (↓)キーを押して選択項目を「Processing Speed」または「Cooling Method」の外に移動します。

次に「BATTERY SAVE OPTIONS」ウィンドウの項目について説明します。

● Processing Speed

処理速度を設定します。

使用するアプリケーションソフトによっては設定を変更する必要があります。

- ・ High 処理速度を高速に設定する
- ・ Low 処理速度を低速に設定する

● CPU Sleep Mode

CPU が処理待ち状態のとき、電力消費を低減します。

一部のアプリケーションソフトでは「Enabled」に設定すると処理速度が遅くなることがあります。その場合は「Disabled」に設定してください。

- ・ Enabled 電力消費を低減する
- ・ Disabled 電力消費を低減しない

- **Display Auto Off (表示自動停止時間)**

時間を設定すると、設定した時間以上キーを押さない場合（マウスやタッチパッドの操作も含む）にディスプレイを消灯して節電します。

画面に表示されている内容が見えなくなりますが、これは故障ではありません。

画面に表示するには、(Shift)キーを押すか、マウス、タッチパッドを操作してください。

- ・ Disabled 自動停止機能を使用しない

自動停止時間の設定は「01Min.」～「30Min.」から選択します。

- **HDD Auto Off (HDD 自動停止時間)**

設定した時間以上ハードディスクの読み書きをしない場合に、ハードディスクの回転を止めて節電します。

自動停止時間の設定は「01Min.」～「30Min.」から選択します。ハードディスクドライブを保護するため、「Disabled」は設定できません。

- **LCD Brightness (LCD 輝度)**

画面の明るさを選択します。

- ・ Super-Bright 最高輝度に設定する

- ・ Bright 高輝度に設定する

- ・ Semi-Bright 低輝度に設定する

- **Cooling Method (CPU 熱制御方式)**

CPU の熱を冷ます方式を選択します。

CPU が高熱を帯びると故障の原因になります。

- ・ Maximum Performance ... パソコン本体内部の温度が上昇したときに、主にファンを使用して冷却します。

- ・ Performance パソコン本体内部の温度が上昇したときに、[Maximum Performance] と [Battery Optimized] の中間的な方法で冷却します。

- ・ Battery Optimized パソコン本体内部の温度が上昇したときに、主にCPUの処理速度を落として冷却します。[Performance] より消費電力は少なくなります。

4 PASSWORD—ユーザパスワードの登録／削除をする

パスワードの入力エラーが3回続いた場合は、以後パスワードの項目にカーソルが移動できなくなります。この場合は、パソコン本体の電源を入れ直し、もう1度設定を行ってください。

【 Not Registered 】

ユーザパスワードが設定されていないときに表示されます（標準値）。

【 Registered 】

ユーザパスワードが設定されているときに表示されます。

 参照 ユーザパスワードの設定方法「本章 4-① ユーザパスワード」

5 HDD PASSWORD—HDDパスワードの登録／削除をする

* SS M11 シリーズのみ

【 HDD 】

パスワードを設定するハードディスクです。

- ・ Built-in HDD 内蔵ハードディスクに設定されています。変更はできません。

【 HDD Password Mode 】

登録するHDDパスワードを選択します。HDDパスワード（ユーザHDDパスワード、マスタHDDパスワード）を登録していないときのみ、選択できます。HDDパスワードが登録されている場合は、いったんHDDパスワードを削除してから選択してください。

- ・ User Only（標準値）..... ユーザHDDパスワードのみ設定する
- ・ Master+User マスタHDDパスワードとユーザHDDパスワードを設定する

【 User Password 】

ユーザHDDパスワードを設定します。

【 Master Password 】

マスタHDDパスワードを設定します。

「HDD Password Mode」が「Master+User」の場合のみ表示されます。

マスタHDDパスワードを設定し、続けてユーザHDDパスワードの設定を行います。

 参照 HDDパスワードの設定方法「本章 4-③ HDDパスワード」

6 BOOT PRIORITY—ブート優先順位を設定する

【 Boot Priority 】

システムを起動するディスクドライブの順番を設定します。

通常は「HDD → FDD → CD-ROM → LAN」に設定してください。

- ・ HDD → FDD → CD-ROM → LAN (標準値)
 - ・ FDD → HDD → CD-ROM → LAN
 - ・ HDD → CD-ROM → LAN → FDD
 - ・ FDD → CD-ROM → LAN → HDD
 - ・ CD-ROM → LAN → HDD → FDD
 - ・ CD-ROM → LAN → FDD → HDD
- 指定のドライブ順に起動する

「FDD」では、別売りのフロッピーディスクドライブを接続していない場合、SDメモ리카ードが起動します。

 参照 SDメモ리카ードの起動ディスクについて
「2章 1-3- SDメモ리카ードから起動する」

【 Network Boot Protocol 】

ネットワークからの起動について設定します。

- ・ PXE (標準値) PXE プロトコルに設定する
- ・ RPL RPL プロトコルに設定する

7 DISPLAY—表示装置の設定をする

【 Power On Display 】

起動時の Windows ロゴを表示する装置を選択します。

- ・ Auto-Selected (標準値) システム起動時に外部ディスプレイを接続しているときは外部ディスプレイだけに、接続していないときは本体液晶ディスプレイだけに表示する
- ・ LCD + Analog RGB 本体液晶ディスプレイと外部ディスプレイに同時表示する

SVGA モードに対応していない外部ディスプレイを接続して、「LCD + Analog RGB」を選択した場合、外部ディスプレイには画面が表示されません。

Windows 起動後は、前回電源を切る前の表示装置が存在すればその表示装置に表示します。前回電源を切る前の表示装置が存在しない場合は、本体液晶ディスプレイに表示されます。

【 LCD Display Stretch 】

本体液晶ディスプレイの表示機能を選択します。

- ・ Enabled (標準値) ... 解像度の小さい表示モードを伸張して表示する
- ・ Disabled 解像度の小さい表示モードは伸張せずにそのまま表示する

8 OTHERS—その他の設定をする

【 Power-up Mode (レジューム機能) 】

レジューム機能を設定します。

- ・ Boot (標準値) レジューム機能を無効にする
- ・ Resume レジューム機能を有効にする

【 CPU Cache (キャッシュ) 】

CPU内のキャッシュメモリを使用するかどうかの設定をします。

使用するアプリケーションソフトによっては設定を変更する必要があります。

- ・ Enabled (標準値) ... キャッシュメモリを使用する
- ・ Disabled キャッシュメモリを使用しない

【 Level 2 Cache 】

2次キャッシュを使用するかどうかの設定をします。

「CPU Cache」が「Disabled」に設定されている場合は変更できません。

- ・ Enabled (標準値) ... 2次キャッシュを使用する
- ・ Disabled 2次キャッシュを使用しない

【 Dynamic CPU Frequency Mode 】

* Pentium モデルのみ

- ・ Dynamically Switchable (標準値) ... CPUの消費電力・周波数自動切り替え機能を有効にし、使用状況に応じてCPU周波数を自動的に切り替えます。
- ・ Always High CPUの消費電力・周波数自動切り替え機能を無効にし、CPU周波数を高周波数にしてパソコンの処理能力を優先します。
- ・ Always Low CPUの消費電力・周波数自動切り替え機能を無効にし、CPU周波数を低い周波数にしてパソコンのバッテリー駆動時間を優先します。

【 Auto Power On (タイマ・オン機能) 】

タイマ・オン機能の設定状態を示します。タイマ・オン機能は1回のみ有効です。起動後は設定が解除されます。

Windows XP を使用している場合は「Auto Power On」の設定は無効になります。Windows のタスクスケジューラを使用してください。

- ・ Disabled (標準値) ... タイマ・オン機能が設定されていない
- ・ Enabled タイマ・オン機能が設定されている

タイマ・オン機能の設定は「OPTIONS」ウィンドウで行います。

「OPTIONS」ウィンドウの項目について説明します。

アラームの時刻の設定は (Space) または (BackSpace) キーで行います。

時と分、月と日の切り替えは (↑) (↓) キーで行います。

● Alarm Time

自動的に電源を入れる時間を設定します。

- ・ Disabled 時間を設定しない

● Alarm Date Option

自動的に電源を入れる月日を設定します。

「Alarm Time」が「Disabled」の場合は、設定できません。

- ・ Disabled 月日を設定しない

● Ring Indicator

電話回線からの呼び出し信号により、自動的に電源を入れます。

「Power-up Mode」が「Resume」の場合に設定できます。

また、この機能は PC カードタイプのモデムでは使用できません。

- ・ Disabled (標準値) ... リングインジケータ機能を使用しない
- ・ Enabled リングインジケータ機能を使用する

● Wake-up on LAN

ネットワークで接続された管理者のパソコンからの呼び出しにより、自動的に電源を入れます。

⑮ 「PCI LAN」の「Built-in LAN」が「Enabled」の場合に設定できます。

Wake up on LAN 機能を使用する場合は、必ず AC アダプタを接続してください。

- ・ Enabled Wake up on LAN 機能を使用する
- ・ Disabled (標準値) ... Wake up on LAN 機能を使用しない

【 Panel Power On/Off (パネルスイッチ機能)】

ディスプレイの開閉による電源の入/切を設定します。

「Power-up Mode」が「Resume」の場合に表示されます。

- ・ Disabled (標準値) パネルスイッチ機能を使用しない
- ・ Enabled パネルスイッチ機能を使用する

【 Performance/Battery Life Setting】

メモリバス周波数とグラフィックスコア周波数を指定します。

- ・ Battery Life (標準値) バッテリ駆動時間を優先します。
- ・ Performance メモリバスとグラフィックスコアの周波数を上げて処理能力を向上させます。

それぞれの設定において、メモリバス周波数、グラフィックスコア周波数は、次のとおりです。

	Battery Life (標準値)	Performance
メモリバス周波数	266MHz	333MHz
グラフィックスコア周波数	200MHz	250MHz

9 CONFIGURATION

【 Device Config.】

ブート時に BIOS が初期化する装置を指定します。

- ・ Setup by OS (標準値) ... OS をロードするのに必要な装置のみ初期化する
それ以外の装置は OS が初期化します。
- ・ All Devices すべての装置を初期化する

プレインストールされている OS を使用する場合は、「Setup by OS」(標準値) を選択することを推奨します。

10 I/O PORTS—I/Oポート

ポートリプリケータ（別売り）を接続している場合のみ、設定が有効になります。

【 Serial 】

シリアルポートの割り当てを設定します。

- ・ Not Used..... シリアルポートを割り当てない
 - ・ COM1（標準値）
 - ・ COM2
 - ・ COM3
 - ・ COM4
- } 指定のポートを割り当てる

【 Parallel 】

パラレルポートの割り当てを設定します。

「Parallel Port Mode」が「ECP」の場合に「Parallel」で「Not Used」以外を選択すると、「OPTION」ウィンドウが開きます。

次に「OPTION」ウィンドウの項目について説明します。

● DMA

DMA チャンネルを設定します。

11 DRIVES I/O—HDD、PCカードの設定

【 Built-in HDD 】

ハードディスクドライブのアドレス、割り込みレベルの設定を表示します。変更はできません。

【 CD-ROM 】

ドライブのアドレス、割り込みレベルの設定を表示します。変更はできません。

内蔵されているドライブがCD-ROM ドライブではない場合も、すべて「CD-ROM」と表示されます。

12 PCI BUS—PCIバスの割り込みレベルを表示する

【 PCI BUS 】

PCIバスの割り込みレベルを表示します。変更はできません。

13 PERIPHERAL—HDDや外部装置の設定をする

【 Internal Pointing Device 】

タッチパッドを使用する／使用しないを設定します。

- ・ Enabled (標準値) 使用する
- ・ Disabled 使用しない

【 Ext Keyboard "Fn" 】

外部キーボードの(Fn)キーの割り当てをします。

ポートリプリケータ (別売り) を接続している場合のみ、設定が有効になります。

- ・ Disabled (標準値) (Fn)キーの代替えキー割り当てをしない
- ・ Enabled 次のキーを(Fn)キーの代替えキーとして割り当てる
 - ・ Left Ctrl + Left Alt
 - ・ Right Ctrl + Right Alt
 - ・ Left Alt + Left Shift
 - ・ Right Alt + Right Shift
 - ・ Left Alt + CapsLock

【 Parallel Port Mode 】

パラレルポートモードの設定をします。

ポートリプリケータ (別売り) を接続している場合のみ、設定が有効になります。

Windows で使用する場合は、標準値のまま使用できます。

- ・ ECP (標準値) ECP 対応に設定する
大半のプリンタでは、ECP に設定します。
- ・ Std. Bi-Direct. 双方向に設定する
一部のプリンタおよび、プリンタ以外のパラレル装置を使用する場合に設定します。

メモ

Windows を使用している場合は「東芝HWセットアップ」の設定が優先され、「Parallel Port Mode」の設定は無効になります。

【 Hard Disk Mode 】

ハードディスクのモードを設定します。

項目を変更する場合は、パーティションの再設定を行ってください。

- ・ Enhanced IDE (Normal) (標準値) 通常はこちらを選択する
- ・ Standard IDE Enhanced IDE に対応していない OS を使用する場合に選択する
この場合、528MB までが使用可能となり、残りの容量は使用できません。

14 LEGACY EMULATION

【 USB KB/Mouse Legacy Emulation 】

USB キーボードやマウスのレガシーサポートを行うかどうかを設定します。

- ・ Enabled (標準値) ... レガシーサポートを行う
ドライバなしで USB キーボード / USB マウスが使用できます。
- ・ Disabled レガシーサポートを行わない

【 USB-FDD Legacy Emulation 】

- ・ Enabled (標準値) ... レガシーサポートを行う
ドライバなしで USB フロッピーディスクドライブが使用できます。フロッピーディスクから起動する場合は、こちらに設定します。
- ・ Disabled レガシーサポートを行わない

「USB-FDD Legacy Emulation」が「Enabled」に設定されていても、「BOOT PRIORITY」の「Boot Priority」が標準値の「HDD → FDD → CD-ROM → LAN」の場合は、本体ハードディスクから起動します。

 「BOOT PRIORITY」について 「本項 6 BOOT PRIORITY」

15 PCI LAN

【 Built-in LAN 】

内蔵 LAN の機能を有効にするかどうかの設定をします。

- ・ Enabled (標準値) ... 有効にする
- ・ Disabled 無効にする

4 パスワードセキュリティ

本製品では、次のパスワードを登録できます。

- Windows のログオンパスワード

Windows にログオンするときに使用します。また、インスタントセキュリティ状態やパスワード保護の設定をしたスクリーンセーバを解除するときにも使用します。

▶ 参照 インスタントセキュリティ機能
「3章 2-② (Fn)キーを使った特殊機能キー」

- ユーザパスワード／スーパーバイザパスワード

電源を入れたときや東芝パスワードユーティリティを起動して設定するときを使用します。通常はユーザパスワードを登録してください。

スーパーバイザパスワードは、パソコン本体の環境設定を管理する人が使用します。スーパーバイザパスワードを登録すると、スーパーバイザパスワードを知らないユーザは、BIOS セットアップの設定を変更できないようにするなど、いくつかの制限を加えることができます。

この制限を加える必要がなければ、ユーザパスワードだけ登録してください。

- HDD パスワード

* SS M11 シリーズのみ

ハードディスクを起動するときに使用します。

ここでは、ユーザパスワード／スーパーバイザパスワードやHDDパスワードの登録方法と、トークン*1の作成方法について説明します。

* 1 パスワードの代わりに使用できるSDメモ리카ードです。

メモ

スーパーバイザパスワードとユーザパスワードでは、違うパスワードを使用してください。

パスワードを登録した場合は、忘れたときのために必ずパスワードを控えておいてください。

お願い

パスワードを忘れてしまって、パスワードを削除できなくなった場合は、使用している機種を確認後、近くの保守サービスに依頼してください。パスワードの解除を保守サービスに依頼する場合は有償です。HDDパスワードを忘れてしまった場合は、ハードディスクドライブは永久に使用できなくなり、交換対応となります。この場合も有償です。またどちらの場合も、身分証明書（お客様自身を確認できる物）の提示が必要となります。

1 ユーザパスワード

ユーザパスワードの登録は、「東芝パスワードユーティリティ」を使用することをおすすめします。

登録したいパスワードを入力するときには、パスワードの文字列を ASCII コード入力や、クリップボードから貼り付けたりせずに、キーボードから文字を入力してください。また登録した文字列は、パスワードファイルを作成して確認することをおすすめします。

1 ユーザパスワードの登録

東芝パスワードユーティリティでの登録

1 [スタート] → [すべてのプログラム] → [TOSHIBA] → [ユーティリティ] → [パスワードユーティリティ] をクリックする

2 [登録] ボタンをクリックする

[ユーザパスワードの登録] 画面が表示されます。

3 [入力] にパスワードを入力する

パスワードは 50 文字以内で入力します。

入力したパスワードは「**** (アスタリスク)」で表示されますので画面で確認できません。よく確認してから入力してください。

アルファベットの大文字と小文字は区別されません。

パスワードに使用できる文字は次のとおりです。

使用できる文字	アルファベット (半角)	A B C D E F G H I J K L M N O P Q R S T U V W X Y Z
	数字 (半角)	0 1 2 3 4 5 6 7 8 9
	記号の一部 (半角)	- ! @ < > ; : , . (スペース) など
使用できない文字	<ul style="list-style-type: none"> ・ 全角文字 (2バイト文字) ・ 日本語入力システムの起動が必要な文字 【例】 漢字、カタカナ (全角/半角)、ひらがな、日本語入力システムが供給する記号 など ・ 記号の一部 (半角) 【例】 (バーチカルライン)、_ (アンダーバー)、¥ (エン) など 	

入力した文字に使用できない文字が含まれていた場合は警告メッセージが表示されます。

メッセージの内容に従って、もう 1 度パスワードを入力してください。

4 [確認入力] に手順3で入力したパスワードをもう1度入力する

5 [登録] ボタンをクリックする

パスワードが登録されます。

入力エラーのメッセージが表示された場合は、[OK] ボタンをクリックして画面を閉じ、手順3から操作をやり直してください。

パスワードの文字列をファイルとして保存しておくことを推奨するメッセージが表示されます。

このファイルをパスワードファイルと呼びます。パスワードファイルを保管しておけば、パスワードを忘れた場合、本機または本機以外の機器でパスワードを確認することができます。

6 パスワードファイルを作成する場合は [OK] ボタンをクリックする

パスワードファイルを作成しない場合は [キャンセル] ボタンをクリックしてください。

[OK] ボタンをクリックすると、[名前を付けて保存] 画面が表示されます。

7 パスワードファイルを作成する

パスワードファイルの保存先は、フロッピーディスクなどの外部記憶メディアを推奨します。あらかじめ用意しておいてください。

- ① メディアをセットする
- ② [保存する場所] で保存先を選択する
- ③ [ファイル名] にファイル名を入力する
- ④ [保存] ボタンをクリックする

8 必要に応じて、[パスワードの注釈] を入力する

[パスワードの注釈] にはパスワードのヒントとなる文字列を登録できます。登録すると、パソコンの電源を入れてパスワードの入力が必要ときに、登録した文字列が表示されます。

設定できる文字数は511文字以内、使用できる文字列はユーザパスワードと同様です。

パスワード文字列そのものを登録しないでください。

お願い

パスワードファイルを保存した外部記憶メディアは、安全な場所に保管してください。

【トークンの作成】

トークンとは、パスワードの代わりに使用することができるSDメモリカードです。トークンは、ユーザアカウントをコンピュータの管理者に設定しているユーザのみ作成できます。

トークンを作成するには、フォーマット済みのSDメモリカードが必要です。あらかじめ用意しておいてください。また、一部のフォーマット形式には対応しておりません。対応していないSDメモリカードをセットした場合は、警告メッセージが表示されます。その場合は、別のSDメモリカードを使用するか、「東芝SDメモリカードフォーマット」でフォーマットしてください。

 参照 SDメモリカードのフォーマット
[4章 3-4 SDメモリカードのフォーマット]

トークンの作成は、パスワードを登録済みの場合のみ行えます。あらかじめパスワードを登録しておいてください。

1 「東芝パスワードユーティリティ」を起動する

[東芝パスワードユーティリティ] 画面が表示されます。
パスワードで認証を行ってください。

 参照 認証について [本項 4 ユーザパスワードの入力]

2 【作成】 ボタンをクリックする

3 表示されたメッセージを確認し、[OK] ボタンをクリックする

[トークンの作成認証] 画面が表示されます。
パスワードで認証を行ってください。

 参照 認証について [本項 4 ユーザパスワードの入力]

認証は、「東芝パスワードユーティリティ」を起動したときと同じユーザ権限で行ってください。

[ユーザトークンの作成] 画面が表示されます。

4 SDメモリカードをセットする

5 [SDカードのドライブ] でSDメモリカードのドライブを選択する

6 【作成】 ボタンをクリックする

7 表示されたメッセージの内容を確認し、[OK] ボタンをクリックする

トークンが作成されます。

BIOS セットアップでの登録

1 BIOS セットアップを起動する

- 2 カーソルバーを「PASSWORD」の「Not Registered」に合わせて、**(Space)**または**(BackSpace)**キーを押す
パスワードが入力できる状態になります。

3 パスワードを入力する

パスワードは50文字以内で入力します。パスワードに使用できる文字は、「東芝パスワードユーティリティ」の場合と同様です。

4 **(Enter)**キーを押す

パスワードが確認され、「New Password」が「Verify Password」に変わって表示されます。

5 もう1度パスワードを入力する

確認のため、手順3と同じパスワードをもう1度入力してください。

6 **(Enter)**キーを押す

パスワードが登録されます。2回目のパスワードが1回目のパスワードと異なる場合は、エラーメッセージが表示されます。手順3からやり直してください。

【 BIOS セットアップの終了方法 】

BIOS セットアップの終了方法は、次のとおりです。

1 **(Fn) + (→)**キーを押す

本製品では、**(Fn) + (→)**が**(End)**キーの機能を持ちます。

「Are you sure? (Y/N) The changes you made will cause the system to reboot.」と表示されます。

2 **(Y)**キーを押す

設定内容が有効になり、BIOS セットアップが終了します。

2 ユーザパスワードの削除

東芝パスワードユーティリティでの削除

- 1 [スタート] → [すべてのプログラム] → [TOSHIBA] → [ユーティリティ] → [パスワードユーティリティ] をクリックする
[東芝パスワードユーティリティ] 画面が表示されます。
パスワードまたはトークンで認証を行ってください。

参照 → 認証について「本項 4 ユーザパスワードの入力」

- 2 [削除] ボタンをクリックする
[ユーザパスワードの削除] 画面が表示されます。

- 3 [削除] ボタンをクリックする
[ユーザパスワードの削除認証] 画面が表示されます。パスワードまたはトークンで認証を行ってください。

参照 → 認証について「本項 4 ユーザパスワードの入力」

認証は、「東芝パスワードユーティリティ」を起動したときと同じユーザ権限で行ってください。

- 4 表示されたメッセージの内容を確認し、[OK] ボタンをクリックする
パスワードが削除されます。

BIOS セットアップでの削除

- 1 BIOS セットアップを起動する
- 2 カーソルバーを「PASSWORD」の「Registered」に合わせ、
(Space)または(BackSpace)キーを押す
パスワードが入力できる状態になります。
- 3 登録してあるパスワードを入力する
入力すると1文字ごとに*が表示されます。
- 4 (Enter)キーを押す
「Password」が「New Password」に変わって表示されます。
- 5 (Enter)キーを押す
ここでは何も入力しません。
「New Password」が「Verify Password」に変わって表示されます。

6 (Enter)キーを押す

ここでは何も入力しません。

パスワードが削除されます

手順3で入力したパスワードが登録したパスワードと異なる場合は、ビーブ音が鳴りエラーメッセージが表示されます。手順3からやり直してください。

入力エラーが3回続いた場合は、以後パスワードの項目にカーソルが移動できなくなります。この場合は、パソコン本体の電源を入れ直し、もう1度設定を行ってください。

BIOSセットアップの終了方法は、「本項 1- BIOS セットアップの終了方法」を確認してください。

3 ユーザパスワードの変更

東芝パスワードユーティリティでの変更

- 1 [スタート] → [すべてのプログラム] → [TOSHIBA] → [ユーティリティ] → [パスワードユーティリティ] をクリックする

[東芝パスワードユーティリティ] 画面が表示されます。

パスワードまたはトークンで認証を行ってください。

 参照 認証について「本項 4 ユーザパスワードの入力」

- 2 [変更] ボタンをクリックする

[ユーザパスワードの変更] 画面が表示されます。

- 3 [入力] に新しいパスワードを入力する

- 4 [確認入力] に手順3で入力したパスワードをもう1度入力する

- 5 [変更] ボタンをクリックする

[ユーザパスワードの変更認証] 画面が表示されます。

パスワードまたはトークンで認証を行ってください。

ここでは、まだパスワードは変更されておりませんので、今回手順3、4で入力したものではなく、登録済みのパスワードまたはトークンを使用してください。

 参照 認証について「本項 4 ユーザパスワードの入力」

認証は、「東芝パスワードユーティリティを起動したときと同じユーザ権限で行ってください。

- 6 パスワードファイルを作成する場合は [OK] ボタンをクリックする
パスワードファイルを作成しない場合は [キャンセル] ボタンをクリックしてください。
パスワードファイルの作成方法は、「本項 1- 東芝パスワードユーティリティでの登録」の手順 7 を確認してください。

BIOS セットアップでの変更

- 1 BIOS セットアップを起動する
- 2 カーソルバーを「Password」の「Registered」に合わせ、
(Space)または(BackSpace)キーを押す
パスワードが入力できる状態になります。
- 3 登録してあるパスワードを入力する
入力すると 1 文字ごとに*が表示されます。
- 4 (Enter)キーを押す
「Password」が「New Password」に変わって表示されます。
- 5 新しいパスワードを入力し、(Enter)キーを押す
「New Password」が「Verify Password」に変わって表示されます。
- 6 手順5で入力したパスワードをもう 1 度入力し、(Enter)キーを押す
パスワードが変更されます。
手順5と手順6で入力したパスワードが一致しない場合は、エラーメッセージが表示されます。手順5からやり直してください。

BIOS セットアップの終了方法は、「本項 1- BIOS セットアップの終了方法」を確認してください。

4 ユーザパスワードの入力



パスワードの代わりにトークンを使うこともできます。

電源を入れたとき

ユーザパスワードを登録している場合、電源を入れると「Password=」と表示されます。

次の方法でパソコン本体を起動できます。

【パスワードを入力する】

- 1 登録したとおりにパスワードを入力し、**(Enter)**キーを押す
Arrow Mode  LED、Numeric Mode  LED は、パスワードを設定したときと同じ状態にしてください。
パスワードの入力ミス を 3 回繰り返した場合は、自動的に電源が切れます。
電源を入れ直してください。

【トークンを使う】

- 1 トークンをセットする
あらかじめトークンをセットしておいてから電源を入れると、自動的にパスワードが解除されます。

東芝パスワードユーティリティを起動したとき

ユーザパスワードを登録している場合、「東芝パスワードユーティリティ」を起動すると、認証を求める画面が表示されます。次の方法で認証を行います。

トークンでの認証は、ユーザアカウントをコンピュータの管理者に設定しているユーザのみ行うことができます。

【パスワードを入力する】

- 1 認証を求める画面が表示されたら、パスワードを入力する
- 2 **[確認]** ボタンをクリックする

【トークンを使う】

- 1 認証を求める画面が表示されたら、トークンをセットする

パスワードを忘れてしまった場合

ユーザ／スーパーバイザパスワードを忘れてしまった場合は、次の方法で確認または解除してください。

- パスワードファイルを確認する

電源を入れるときにパスワードが必要になった場合は、本機以外の機器で確認してください。

- トークンを使用して登録したパスワードを解除する

上記の方法でパスワードの確認または解除できなかった場合は、お近くの保守サービスにご相談ください。

パスワードの解除を保守サービスに依頼する場合は、有償です。またそのとき、身分証明書（お客様自身を確認できるもの）の提示が必要となります。

2) スーパーバイザパスワード

「東芝パスワードユーティリティ」で、Windows 上からスーパーバイザパスワードの登録や登録内容の変更ができます。なお、BIOS セットアップでは設定できません。

メモ

- 先にユーザパスワードが登録されている場合は、スーパーバイザパスワードの登録はできません。スーパーバイザパスワードとユーザパスワードを両方登録する場合は、1度ユーザパスワードを削除し、スーパーバイザパスワードを登録してからもう1度ユーザパスワードを登録してください。
- スーパーバイザパスワードとユーザパスワードでは、違うパスワードを使用してください。
- スーパーバイザパスワードを設定している状態で、**(F12)**キーを押しながら電源を入れて起動ドライブを選択したい場合は、「東芝パスワードユーティリティ」の [スーパーバイザパスワード] タブで、[ユーザポリシーの設定] 画面の [HWセットアップ／BIOSセットアップの起動を許可する] のチェックをはずさないでください。
チェックをはずしていると、**(F12)**キーを押しながら電源を入れても、起動ドライブの選択ができません。



参照 **(F12)**キーで起動ドライブを変更する方法

「2章 1-3 起動するドライブを変更する場合」

起動方法

- 1 [スタート] → [ファイル名を指定して実行] をクリックする
- 2 [C:¥Program Files¥Toshiba¥Windows Utilities¥SVPWTool¥TOSPU.EXE] と入力する
- 3 [OK] ボタンをクリックする
[東芝パスワードユーティリティ] 画面が表示されます。
パスワードを登録している場合はパスワードまたはトークンで認証を行ってください。
- 4 [スーパーバイザパスワード] タブをクリックする

操作方法

【登録、削除、変更】

スーパーバイザパスワードの登録、削除、変更などの設定方法は、「東芝パスワードユーティリティ」でのユーザパスワードの設定方法と同様です。
ユーザパスワードの設定を確認してください。

▶ 参照 ユーザパスワード「本節 ① ユーザパスワード」

なお、スーパーバイザパスワードを削除すると、ユーザパスワードも同時に削除されます。

【一般ユーザの操作を制限する】

スーパーバイザパスワードを登録すると、スーパーバイザパスワードを知らないユーザは「東芝HWセットアップ」の設定を変更できないようにする、などいくつかの制限を加えることができます。

- 1 スーパーバイザパスワード設定用の「東芝パスワードユーティリティ」を起動する
[東芝パスワードユーティリティ] 画面が表示されます。
パスワードまたはトークンで認証を行ってください。
▶ 参照 認証について「本節 ①-4 ユーザパスワードの入力」
- 2 [スーパーバイザパスワード] タブで [ユーザポリシー] の [変更] ボタンをクリックする
[ユーザポリシーの設定] 画面が表示されます。
- 3 操作を許可する項目をチェックする

4 [設定] ボタンをクリックする

- 5 表示されたメッセージの内容を確認し、[OK] ボタンをクリックする
[ユーザポリシーの設定認証] 画面が表示されます。
パスワードまたはトークンで認証を行ってください。

参照▶「本節 ①-4 ユーザパスワードの入力」

認証は、コンピュータの管理者の権限で行ってください。

- 6 表示されたメッセージの内容を確認し、[OK] ボタンをクリックする

3 HDD パスワード

* SS M11 シリーズのみ

HDDパスワードは、パソコン本体のハードディスクを保護するセキュリティ機能です。

HDDパスワードの登録、削除、変更などの設定は、BIOS セットアップで行います。

1 注意事項

登録したパスワードの内容は、メモをとるなどして、安全な場所に保管しておくことを強くおすすめします。

お願い

万一、登録したパスワードを忘れた場合、修理・保守対応ではパスワードを解除できません。この場合、ハードディスクドライブは永久に使用できなくなり、ハードディスクドライブの交換対応となります。この場合、有償での交換となります。

ハードディスクドライブが使用できなくなったことによる、お客様またはその他の個人や組織に対して生じた、いかなる損失に対しても、当社は一切責任を負いません。

HDDパスワードの設定については、この点を十分にご注意いただいた上でご使用ください。

2 HDDパスワードの種類

HDDパスワードは、ユーザHDDパスワードとマスタHDDパスワードの2つを設定することが可能です。

【ユーザHDDパスワード】

各パソコンの使用者自身が設定することを想定したパスワードです。

マスタHDDパスワードを削除すると、同時にユーザHDDパスワードも削除されます。

【マスタHDDパスワード】

管理者などがパソコン本体の環境設定を管理／保守するために設定することを想定したパスワードです。

マスタHDDパスワードはユーザHDDパスワードの代わりに使えます。ユーザHDDパスワードを忘れた場合でも、マスタHDDパスワードを入力してハードディスクドライブにアクセスできます。マスタHDDパスワードを使用してユーザHDDパスワードを削除することもできます。

なお、マスタHDDパスワードのみを登録することはできません。

組織などでマスタHDDパスワードを用いた運用を検討した場合、各パソコンのユーザに対してパソコン本体を配布する前に、あらかじめ管理者がBIOSセットアップでマスタHDDパスワードと仮のユーザHDDパスワードを設定しておく必要があります。

ユーザHDDパスワードとマスタHDDパスワードの設定方法は同じです。以降は、ユーザHDDパスワードの設定を例に説明しています。

3 HDDパスワードの登録

マスタHDDパスワード (Master Password) の項目は、「HDD Password Mode」が「Master+User」の場合のみ表示されます。

マスタHDDパスワードを設定し、続けてユーザHDDパスワードの設定を行います。

1 BIOS セットアップを起動する

2 カーソルバーを「User Password」の「Not Registered」に合わせ、(Space)または(BackSpace)キーを押す

パスワードが入力できる状態になります。

3 パスワードを入力する

パスワードは50文字以内で入力します。パスワードに使用できる文字は、ユーザパスワードの場合と同様です。

参照 ユーザパスワードに使用できる文字

「本節 ①-1- 東芝パスワードユーティリティでの登録」

パスワードは1文字ごとに*が表示されますので、画面で確認できません。よく確認してから入力してください。

4 (Enter)キーを押す

パスワードが確認され、「New User Password」が「Verify User Password」に変わって表示されます。

5 パスワードを入力する

確認のため、手順3と同じパスワードをもう1度入力してください。

6 (Enter)キーを押す

パスワードが登録されます。2回目のパスワードが1回目のパスワードと異なる場合は、エラーメッセージが表示されます。手順3からやり直してください。

BIOS セットアップの終了方法は、「本節 ①-1- BIOS セットアップの終了方法」を確認してください。

4 HDDパスワードの削除

- 1 BIOS セットアップを起動する
- 2 カーソルバーを「User Password」の「Registered」に合わせ、
(Space)または(BackSpace)キーを押す
パスワードが入力できる状態になります。
- 3 登録してあるパスワードを入力する
入力すると1文字ごとに*が表示されます。
- 4 (Enter)キーを押す
「User Password」が「New User Password」に変わって表示されます。
- 5 (Enter)キーを押す
ここでは何も入力しません。
「New User Password」が「Verify User Password」に変わって表示
されます。
- 6 (Enter)キーを押す
ここでは何も入力しません。
パスワードが削除されます
手順3で入力したパスワードが登録したパスワードと異なる場合は、ビー
プ音が鳴りエラーメッセージが表示されます。手順3からやり直してくだ
さい。

「HDD Password Mode」で「Master+User」を選択した場合は、マスタHDD
パスワードの削除を行うと、同時にユーザHDDパスワードも削除されます。
ユーザHDDパスワードのみを削除することはできません。

BIOSセットアップの終了方法は、「本節 ①-1- BIOSセットアップの終了方法」を
確認してください。

5 HDDパスワードの変更

1 BIOS セットアップを起動する

- 2 カーソルバーを「User Password」の「Registered」に合わせ、**(Space)**または**(BackSpace)**キーを押す
パスワードが入力できる状態になります。

- 3 登録してあるパスワードを入力する
入力すると1文字ごとに*が表示されます。

- 4 **(Enter)**キーを押す
「User Password」が「New User Password」に変わって表示されます。
手順3で入力したパスワードが正しくない場合は、エラーメッセージが表示されます。手順3からやり直してください。

- 5 新しいパスワードを入力し、**(Enter)**キーを押す
「New User Password」が「Verify User Password」に変わって表示されます。

- 6 手順5で入力したパスワードをもう1度入力し、**(Enter)**キーを押す
パスワードが変更されます。
手順5と手順6で入力したパスワードが一致しない場合は、エラーメッセージが表示されます。手順5からやり直してください。

「HDD Password Mode」が「Master+User」の場合は、手順3でユーザHDDパスワードを入力してください。またはユーザHDDパスワードの代わりに、マスタHDDパスワードを入力することもできます。この場合、マスタHDDパスワードを使ってユーザHDDパスワードを変更することができます。



BIOS セットアップの終了方法は、「本節 ①-1- BIOS セットアップの終了方法」を確認してください。

6 HDDパスワードの入力

HDDパスワードが設定されている場合、電源を入れると「HDD Password=」と表示されます。

この場合は、次のようにするとパソコン本体が起動します。

1 設定したとおりにHDDパスワードを入力し、**Enter**キーを押す

Arrow Mode  LED、Numeric Mode  LED は、パスワードを設定したときと同じ状態にしてください。

HDDパスワードの入力ミスを経済3回繰り返した場合は、ハードディスクドライブ以外のドライブが起動します。ハードディスクドライブ以外のドライブにシステムが入っているメディアがセットされていない場合は、自動的に電源が切れます。電源を入れ直してください。

7章

困ったときは

パソコンの操作をしていて困ったときに、どうしたら良いかを説明しています。

トラブルが起こったときは、あわてずに、この章を読んで、解消方法を探してみてください。

-
- 1 トラブルを解消するまで 200
 - 2 Q&A集 205

1 トラブルを解消するまで

パソコンが動かなくなった！今までとは違う動きをする！なんだか変！不安だ！
そんなときには次の順番で解消へのアプローチをたどってください。

●電源は入りますか？
●画面は表示されますか？
●タッチパッド、キーボードは操作できますか？
パソコンの状態を確認してください。

はい

オンラインマニュアルで調べてください。

パソコンの画面上で本製品の使いかたやトラブルの解消方法を見ることができます。
また、語句（キーワード）を入力して検索できます。

いいえ

本章の「2 Q&A集」で調べてください。

パソコンについてよく問い合わせのあるトラブルの解消方法を、「電源を入れるとき／切るとき」などの操作場面ごとにQ&A形式で説明しています。

「dynabook.com」のサポート情報で調べてください。

インターネットに接続してホームページ「dynabook.com」のサポート情報で調べてください。

本製品の最新情報や、「よくあるご質問 (FAQ)」やメールで質問する「東芝オンライン」、デバイスドライバや修正モジュールなどのダウンロード、Windows関連情報を提供しています。

 参照 「本節 ① dynabook.comで調べる」

アプリケーションの
トラブル

各アプリケーションのサポート窓口にお問い合わせください。
『9章 5-② アプリケーションの問い合わせ先』を確認してください。

周辺機器の
トラブル

各周辺機器のサポート窓口にお問い合わせください。
『周辺機器に付属の説明書』を確認してください。

パソコン本体のトラブル

「東芝PCダイヤル」にお問い合わせください。

『付録 4-①-1 トラブルチェックシート』で必要事項を確認してから、電話で問い合わせてください。

dynabookの故障や修理など、サポート情報については、同梱の『東芝 PC サポートのご案内』を確認してください。

1) dynabook.com で調べる

「dynabook.com」では、「よくあるご質問 (FAQ)」や、デバイスドライバや修正モジュールなどのダウンロード、Windows 関連情報を提供しています。

また、インターネットでのお客様登録を行うことができます。

サポート窓口や修理についても案内しています。

URL : http://dynabook.com/assistpc/index_j.htm



よくあるご質問 (FAQ)

パソコンの操作に困ったときに、解決方法を探ることができます。

参照 「本項-パソコンの操作に困ったら「よくあるご質問 (FAQ)」」

ダウンロード

デバイスドライバや修正モジュールをダウンロードできます。

ウイルス・セキュリティ情報

技術的なご相談/修理のご相談

お客様登録

相談窓口やPCのリサイクル、お客様登録については、「9章 こんなときは」にも詳しく紹介されています。

1 【スタート】 ボタンをクリックし、【インターネット】 をクリックする

Internet Explorerが起動します。

購入時の状態では、起動して最初に本製品のサポート情報のページが表示されるように設定されています。

【パソコンの操作に困ったら「よくあるご質問 (FAQ)」】

「よくあるご質問 (FAQ)」では、日頃、よく寄せられる質問について、サポートスタッフが、図や解説をまじえて解決方法を掲載しています。

キーワード検索では、条件の選択やキーワードや文章を入力して、検索できます。

サポート情報は、最新情報を掲載するため、内容を変更することがあります。

【メールで質問する「東芝PCオンライン」】

「よくあるご質問」を探しても問題が解決できないときは、専用フォームからお問い合わせください。24時間365日いつでも受け付けており、サポート料は無料です。

ご利用には「お客様登録」が必要です。事前に登録をしてください。

参照 → 「9章 3-① 東芝ID (TID) お客様登録のおすすめ」

1 「よくあるご質問」で解消方法を探す

2 「A. 回答・対処方法」の説明の後のアンケートに答える

この情報はお客様のお役に立ちましたか?		
<input type="radio"/> 1: 解決できた	<input type="radio"/> 2: 参考になった	
<input type="radio"/> 3: 内容に従ったが解決できなかった	<input type="radio"/> 4: 難しくて分からなかった	<input type="radio"/> 5: 知りたい内容ではなかった
<small>専用フォームからの問い合わせをご希望の方は、アンケートにお答えください。 「3」、「4」、「5」を選択された場合は、E-mail専用フォームのご案内が表示されます。 お問い合わせについては「東芝PCオンライン」で承ります。</small>		
		<input type="button" value="送信"/>

「3」「4」「5」のいずれかの項目にチェックをつけてください。「1」「2」の項目を選択すると、メールでのお問い合わせはできません。

3 [送信] ボタンをクリックする

PCオンラインへのリンク画面が表示されます。

4 「東芝PCオンライン」をクリックする

画面の指示に従って専用フォームからご質問ください。

メールにてご回答させていただきます。

質問内容、お問い合わせ状況により、回答にお時間をいただく場合がございます。ご了承ください。

その他、OS / アプリケーションの取り扱い元では、ホームページに情報を掲載している場合があります。OS / アプリケーションについて知りたいことがあるときは、ホームページを確認するのも良いでしょう。

参照 → ホームページアドレスについて

「9章 5-① OS の問い合わせ先」

「9章 5-② アプリケーションの問い合わせ先」

2) トラブル解消に役立つ操作

トラブルを解消するために、パソコンの設定を変更する必要がある場合があります。ここでは、パソコンの設定を変更するときによく使う操作を説明します。

1 コントロールパネルを開く

コントロールパネルとは、パソコンのいろいろな設定をまとめたフォルダです。パソコンの設定を変更したいときには、まずコントロールパネルを開き、その中から目的の設定を行うオプション画面を選ぶことがよくあります。コントロールパネルの開きかたを説明します。

- 1 [スタート] → [コントロールパネル] をクリックする

2 Q&A 集

電源を入れるとき／切るとき	209
Q 電源スイッチを押しても反応しない	209
Q 1度電源が入りかけるとすぐに切れる 電源が入らない	209
Q 電源を入れたが、システムが起動しない	210
Q 自動的に電源が入ってしまう	210
Q [シャットダウン] や [終了オプション] から電源が切れない	211
Q 使用中に突然電源が切れてしまった	212
Q しばらく操作しないとき、電源が切れる	212
Q 間違って電源を切ってしまった	213
Q Windows の起動と同時にプログラムが実行される	213
Q パソコンが休止状態にならない	214
Q 休止状態を設定できない	214
Q (F12)キーを押しながら電源を入れても、 起動ドライブを変更できない	214
画面／表示	215
Q 画面に何も表示されない	215
Q 電源は入っているが、画面に何も表示されない	215
Q 画面が見にくい	215
Q 画面が暗い	216
Q 画面の表示や色がはっきりしない	217
Q CRT ディスプレイで画面の色がにじんだように表示される	217
Q 同時表示にしているとき、DVD-Video の画像や 3D のアプリケーションが表示されない	217
Windows	218
Q 内蔵時計が合っていない	218
Q パソコンの処理速度が遅くなった	218
バッテリー駆動で使用する時	219
Q Battery LED が点滅した	219
Q 充電したはずのバッテリーパックを使用しても Battery LED がオレンジ色に点滅する	220
Q バッテリー駆動でしばらく操作しないとき、電源が切れる	220

キーボード	221
Q キーを押しても文字が表示されない	221
Q キーボードから文字を入力しているときにカーソルがとんでしまう ...	221
Q 「\」(バックスラッシュ)が入力できない	221
Q ひらがなや漢字の入力ができない	221
Q キーボードで入力モードを切り替えたい	221
Q キーに印刷された文字と違う文字が入力されてしまう	222
Q どのキーを押しても反応しない 設定はあっているが、希望の文字が入力できない	222
Q キーボードに飲み物をこぼしてしまった	223
タッチ패드/マウス	224
Q タッチ패드やマウスを動かしても画面のポインタが動かない (反応しない)	224
Q ダブルクリックがうまくできない	224
Q ポインタの動きが遅い/速い	224
Q USB マウスが使えない	225
CD / DVD	225
Q CD / DVD にアクセスできない	225
Q ディスクトレイ LED が消えない	226
Q CD / DVD をセットしても自動的に起動しない	226
Q CD / DVD が取り出せない	227
Q パソコン本体の電源が入らないため、CD / DVD が取り出せない ...	227
サウンド機能	227
Q スピーカから音が聞こえない	227
Q サウンド再生時に音飛びが発生する	228
Q 内蔵マイクで録音ができない	228
通信機能	229
Q 無線 LAN / Bluetooth 機能が使えない	229
周辺機器	229
Q 周辺機器を取り付けているときの電源を入れる順番は？	229
Q 周辺機器を取り付けたが正しく動かない	229
Q 増設メモリが認識されない	230

SD メモリカード	230
Q SD メモリカードが使えない	230
Q SD メモリカードに書き込み（データの保存）ができない	230
Q SD メモリカードの曲を再生できない	231
Q 「フォーマットされていません」という エラーメッセージが表示された	231
Q 「READ ERROR」「DATA ERROR」「CODE ERROR」 と表示された	231
コンパクトフラッシュカード	232
Q コンパクトフラッシュカードが認識されない	232
PC カード	232
Q PC カードが認識されない	232
Q PC カードの挿入は認識されるがデバイスとして認識されない ...	232
Q PC カードは認識されるが使用できない	232
USB 対応機器	233
Q USB 対応機器が使えない	233
Q 休止状態から復帰後、USB 対応機器が正常に動作しない	233
アプリケーション	233
Q アプリケーションが使えない	233
Q アプリケーションが操作できなくなった	234
Q 購入時に入っていたアプリケーションを 誤って削除してしまった	234
メッセージ	235
Q 「Password=」と表示された	235
Q 「パスワードを忘れてしまいましたか？」 「パスワードが誤っています。」と表示された	235
Q 「システムは休止状態からの復帰に失敗しました」と表示された ...	235
Q 「RTC battery is low or CMOS checksum is inconsistent」 「Press[F1]Key to set Date/Time.」と表示された	236
Q C:¥ >_ のように表示された	236
Q 「パソコン本体の揺れを検出しました。一時的にハードディスクの ヘッドを安全な位置に退避します。」と表示された	236
Q その他のメッセージが表示された	237

その他	237
Q セーフモードで起動した	237
Q Disk LED が点滅し、パソコン本体から音がする	237
Q 甲高い音がする	238
Q テレビやラジオの音が聞こえてくる	238
Q パソコンの近くにあるテレビやラジオの調子がおかしい	238
Q パソコンが応答しない	239
Q コンピュータウイルスに感染した可能性がある	239
Q フロッピーディスクのフォーマットができない	240
Q 異常な臭いや過熱に気づいた！	240
Q 操作できない原因がどうしてもわからない	240
Q パソコンを廃棄したい	241
Q 海外でパソコンを使いたいときは？	241

【電源を入れるとき／切るとき】

❗ 電源スイッチを押しても反応しない

- A** 電源スイッチを押す時間が短いと電源が入らないことがあります。
Power  LED が緑色に点灯するまで押し続けてください。

❗ 1度電源が入りかけるがすぐに切れる 電源が入らない

(Battery  LED がオレンジ色に点滅している場合)

- A** バッテリーの充電量が少ない可能性があります。
次のいずれかの対処を行ってください。
- 本製品用の AC アダプタを接続して、通電する
(他製品用の AC アダプタは使用できません)
 - 充電済みのバッテリーパックを取り付ける
- ▶ **参照** ▶ バッテリーの充電について「5章 1-② バッテリーを充電する」

(DC IN  LED がオレンジ色に点滅している場合)

- A** 電源の接続の接触が悪い可能性があります。
バッテリーパックや AC アダプタを接続し直してください。
- ▶ **参照** ▶ バッテリーパックの取り付け／取りはずし
「5章 1-③ バッテリーパックを交換する」
- ▶ **参照** ▶ AC アダプタの接続
「1章 1-① 電源コードと AC アダプタを接続する」

- A** パソコン内部の温度が一定以上に達すると保護機能が働き、システムが自動的に停止します。
パソコン本体が熱くなっている場合は、涼しい場所に移動するなどして、パソコンの内部温度が下がるのを待ってください。
また、通風孔をふさぐと、パソコンの温度は非常に上昇しやすくなります。通風孔のまわりには物を置かないでください。
それでも電源が切れる場合は、保守サービスに連絡してください。



電源を入れたが、システムが起動しない

- A** ドライブやフロッピーディスクドライブまたはSDカードスロットが起動ドライブとして設定されている場合は、システムの入っていないメディアがセットされている可能性があります。

メディアを取り出すか、システムが入ってるものと取り換えてから、何かキーを押してください。

- A** システムの入っていないドライブが、起動ドライブとして設定されている可能性があります。

ドライブやフロッピーディスクドライブまたはSDカードスロットからメディアを取り出し、何かキーを押してください。それでも正常に起動しない場合は、強制終了してください。

強制終了の方法は「本節 電源を入れるとき／切るとき - Q. [シャットダウン] や [終了オプション] から電源が切れない」をご覧ください。

強制終了した後、(F12)キーを押しながら電源スイッチを押してください。

表示されたアイコンの中からシステムの入っているドライブ（通常はハードディスクドライブ）を(←)(→)キーで選択し、(Enter)キーを押すと、システムが起動します。

 参照 起動ドライブについて「2章 1-3 起動するドライブを変更する場合」



自動的に電源が入ってしまう

- A** Windows のタスクスケジューラで設定されている可能性があります。

タスクスケジューラで [タスクの実行時にスリープを解除する] に設定されていると、スタンバイ中や休止状態のときは自動的に電源が入り、設定したタスクを実行します。

次の手順で設定を変更できます。

- ① [スタート] → [すべてのプログラム] → [アクセサリ] → [システムツール] → [タスク] をクリックする
- ② 設定されているタスクをダブルクリックする
電源が入った時間などを参考に選択してください。
- ③ [設定] タブの [電源の管理] で [タスクの実行時にスリープを解除する] のチェックをはずす
- ④ [OK] ボタンをクリックする

A パネルスイッチ機能が設定されている可能性があります。

パネルスイッチ機能とは、ディスプレイを閉じると電源を切り、開けると電源スイッチを押さなくても自動的に電源を入れる機能です。

次の手順で、パネルスイッチ機能の設定を解除できます。

- ① [コントロールパネル] を開き、[パフォーマンスとメンテナンス] をクリックする
- ② [東芝省電力] をクリックする
- ③ [アクション設定] タブの [コンピュータを閉じたとき] で [何もしない] を選択する
- ④ [OK] ボタンをクリックする

**【シャットダウン】や【終了オプション】から電源が切れない****A** (Ctrl)+(Alt)+(Del)キーを押して、電源を切ってください。

この場合、保存されていない作成中のデータは消失します。

● ドメイン参加している場合

- ① (Ctrl)+(Alt)+(Del)キーを押す
[Windows のセキュリティ] 画面が表示されます。
- ② [シャットダウン] ボタンをクリックする
タッチパッドやマウスで操作できない場合は、(Alt)+(S)キーを押してください。
- ③ [シャットダウン] を選択し、[OK] ボタンをクリックする
タッチパッドやマウスで操作できない場合は、(↑)キーや(↓)キーで [シャットダウン] を選択し、(Enter)キーを押してください。
プログラムを強制終了し、電源が切れます。

● ドメイン参加していない場合

- ① (Ctrl)+(Alt)+(Del)キーを押す
[Windows タスクマネージャ] 画面が表示されます。
- ② メニューバーの [シャットダウン] をクリックする
タッチパッドやマウスで操作できない場合は、(Alt)+(U)キーを押してください。
- ③ [コンピュータの電源を切る] をクリックする
タッチパッドやマウスで操作できない場合は、(U)キーを押してください。
プログラムを強制終了し、電源が切れます。

A (Ctrl)+(Alt)+(Del)キーを押しても反応がない場合は、電源スイッチを5秒以上押ししてください。

この場合、保存されていない作成中のデータは消失します。

Q 使用中に突然電源が切れてしまった

- A** パソコン内部の温度が一定以上に達すると保護機能が働き、システムが自動的に停止します。

パソコン本体が熱くなっている場合は、涼しい場所に移動するなどして、パソコンの内部温度が下がるのを待ってください。

また、通風孔をふさぐと、パソコンの温度は非常に上昇しやすくなります。通風孔のまわりには物を置かないでください。

それでも電源が切れる場合は、保守サービスに連絡してください。

Q しばらく操作しないとき、電源が切れる

- A** Power  LED が緑色に点灯している場合、表示自動停止機能が働いた可能性があります。

画面には何も表示されませんが実際には電源が入っていますので、電源スイッチを押さないでください。

(Shift)キーや(Ctrl)キーを押す、またはタッチパッドを操作すると表示が復帰します。外部ディスプレイを接続している場合、表示が復帰するまでに 10 秒前後かかることがあります。

- A** Power  LED がオレンジ色に点滅しているか、消灯の場合、自動的にスタンバイまたは休止状態になった可能性があります。

一定時間パソコンを使用しないときに、自動的にスタンバイまたは休止状態になるように設定されています。

復帰させるには、電源スイッチを押してください。

また、次の手順で設定を解除できます。

- ① [コントロールパネル] を開き、[パフォーマンスとメンテナンス] をクリックする
- ② [東芝省電力] をクリックする
- ③ [プロファイル] で利用するプロファイルを選択する
- ④ [基本設定] タブで [システムスタンバイ] および [システム休止状態] のチェックをはずす
- ⑤ [OK] ボタンをクリックする

Q 間違っ​​て電源を切ってしまった

A パソコンが処理をしている最中 (Disk LED が点灯中) に電源が切れてしまうと、ハードディスクが故障する場合がありますので、正しい終了手順を守ってください。

正しい終了手順に従わずに強制終了した後、パソコンの動作に少しでも異常が起こった場合はエラーチェック (ハードディスクの検査) を行ってください。異常があった場合は、画面の指示に従って操作を行ってください。

参照 エラーチェックについて「本節 その他-Q. セーフモードで起動した」

Q Windows の起動と同時にプログラムが実行される

A [スタートアップ] にプログラムが設定されている可能性があります。

[スタートアップ] は、設定されているプログラムを Windows 起動時に自動的に実行します。

アプリケーションをインストールすると、自動的に [スタートアップ] に登録される場合があります。

次の手順でプログラムを削除できます。

- ① [スタート] ボタンを右クリックし、表示されたメニューから [開く] をクリックする
- ② [プログラム] アイコンをダブルクリックする
- ③ [スタートアップ] アイコンをダブルクリックする
[スタートアップ] 画面が表示されます。
- ④ 削除したいプログラムのアイコンをクリックし、[ファイルとフォルダのタスク] の [このファイルを削除する] をクリックする
[ファイルの削除の確認] 画面が表示されます。
- ⑤ [はい] ボタンをクリックする
- ⑥ [スタートアップ] 画面の [閉じる] ボタンをクリックする

A Windows のタスクスケジューラで設定されている可能性があります。

タスクスケジューラで [実行する] に設定されていると、設定したスケジュールに従ってタスクを実行します。

アプリケーションをインストールすると、自動的にタスクが登録される場合があります。

次の手順で設定を変更できます。

- ① [スタート] → [すべてのプログラム] → [アクセサリ] → [システムツール] → [タスク] をクリックする
- ② 設定されているタスクをダブルクリックする
プログラムが実行された時間などを参考に選択してください。
- ③ [タスク] タブで [実行する] のチェックをはずす
- ④ [OK] ボタンをクリックする

Q パソコンが休止状態にならない

- A** 休止状態に対応していない周辺機器（PC カードなど）を取り付けていると休止状態になりません。
休止状態に対応していない周辺機器を取りはずしてから、休止状態を実行してください。

- A** [スタートアップ] に休止状態の妨げになるアプリケーションが設定されている可能性があります。
[スタートアップ] からそのアプリケーションを削除し、Windows を再起動してください。

参照 ▶ スタートアップに登録されているアプリケーションの削除方法
「本節 電源を入れるとき/切るとき」
- Q. Windows の起動と同時にプログラムが実行される」

Q 休止状態を設定できない

- A** 休止状態の設定になっていない可能性があります。
次の手順で設定を変更してください。

- ① [コントロールパネル] を開き、[パフォーマンスとメンテナンス] をクリックする
- ② [電源オプション] をクリックする
- ③ [休止状態] タブで [休止状態を有効にする] をチェックする
- ④ [OK] ボタンをクリックする

参照 ▶ 休止状態について「2章 3-② 休止状態」

Q (F12) キーを押しながら電源を入れても、起動ドライブを変更できない

- A** 「東芝パスワードユーティリティ」の設定が変更されている可能性があります。
スーパーバイザパスワードを設定している状態で、(F12)キーを押しながら電源を入れて起動ドライブを選択したい場合は、「東芝パスワードユーティリティ」の [スーパーバイザパスワード] タブで、[ユーザポリシーの設定] 画面の [HW セットアップ/BIOS セットアップの起動を許可する] のチェックをはずさないでください。
チェックをはずしていると、(F12)キーを押しながら電源を入れても、起動ドライブの選択ができません。

参照 ▶ スーパーバイザパスワード 「6章 4-② スーパーバイザパスワード」

【画面／表示】

❓ 画面に何も表示されない

(Power  LEDが消灯、またはオレンジ色に点滅している場合)

- A** 電源が入っていないか、スタンバイまたは休止状態になっています。
電源スイッチを押してください。

❓ 電源は入っているが、画面に何も表示されない

(Power  LEDが緑色に点灯している場合)

- A** 表示自動停止機能が働いた可能性があります。
画面には何も表示されませんが実際には電源が入っていますので、電源スイッチを押さないでください。
(Shift)キーや(Ctrl)キーを押す、またはタッチパッドを操作すると表示が復帰します。外部ディスプレイを接続している場合、表示が復帰するまでに10秒前後かかることがあります。

- A** インスタントセキュリティ機能が働いた可能性があります。

次の操作を行ってください。

- ① (Shift)キーや(Ctrl)キーを押す、またはタッチパッドを操作する
ユーザ名選択画面が表示されます。
- ② ログオンするユーザ名をクリックする
- ③ Windowsのログオンパスワードを設定している場合は、パスワードの入力画面にWindowsのログオンパスワードを入力し、(Enter)キーを押す

 参照 インスタントセキュリティ機能について
「3章 2-②-(Fn)キーを使った特殊機能キー」

- A** 表示装置が適切に設定されていない可能性があります。

(Fn)+(F5)キーを3秒以上押し続けてください。表示装置が本体液晶ディスプレイに切り替わります。

 参照 詳細について「4章 6 外部ディスプレイを接続する」

❓ 画面が見にくい

- A** ディスプレイを見やすい角度に調整してください。



画面が暗い

A (Fn) + (F7) キーを押して、本体液晶ディスプレイ（画面）の輝度を明るくしてください。^{*1}

逆に、(Fn) + (F6) キーを押すと、本体液晶ディスプレイの輝度は暗くなります。

(Fn) キーで本体液晶ディスプレイの輝度を変更した場合、パソコンの電源を切ったり再起動したりすると、設定はもとに戻ります。

A 本体液晶ディスプレイ（画面）の輝度が低く設定されている可能性があります。「東芝省電力」には、本体液晶ディスプレイの輝度を落として消費電力を節約する機能があります。この機能で画面の明るさレベルを下げると、画面が暗くなります。詳細は、「東芝省電力」のヘルプを参照してください。^{*1}

購入時の設定では、AC アダプタ接続時の明るさレベルは「レベル8」（最高）に、バッテリー駆動時の明るさレベルはバッテリーの残容量に応じて「レベル4」から「レベル2」に変化するように設定されています。

次の手順で設定を変更してください。^{*1}

- ① [コントロールパネル] を開き、[パフォーマンスとメンテナンス] をクリックする
- ② [東芝省電力] をクリックする
- ③ [プロファイル] で利用するプロファイルを選択する
- ④ [基本設定] タブで [画面の明るさ] を設定する
[設定] ボタンをクリックすると、バッテリーの残容量ごとに画面の明るさを設定できます。
[解除] ボタンをクリックすると、バッテリーの残容量ごとの設定は無効になります。
- ⑤ [OK] ボタンをクリックする

本体液晶ディスプレイのバックライト用蛍光管は使用を続けるにつれて発光量が徐々に減少し、表示画面が暗くなります。設定を変更しても明るくならない場合は、使用している機種を確認後、購入店、または保守サービスに相談してください。本体液晶ディスプレイは有寿命部品（有償修理）となります。^{*2}

* 1 この設定は、外部ディスプレイには反映されません。

* 2 有寿命部品については「9章 2 アフターケアについて」をご覧ください。

Q 画面の表示や色がはっきりしない

A 本体液晶ディスプレイの解像度を既定のサイズよりも小さく設定している場合、画面の表示がはっきりしません。また、色数を少ない設定にしている場合、画面の色がはっきりしません。

次の手順で設定を変更してください。

- ① [コントロールパネル] を開き、[デスクトップの表示とテーマ] をクリックする
- ② [画面] をクリックする
- ③ [設定] タブで設定を変更する
 - 表示がはっきりしない場合
[画面の解像度] をディスプレイの解像度に合わせて変更してください。
 - 色がはっきりしない場合
[画面の色] を [最高 (32 ビット)] に変更してください。
- ④ [OK] ボタンをクリックする

▶ 参照 ディスプレイの解像度について「3章 4 ディスプレイ」

Q CRT ディスプレイで画面の色がにじんだように表示される

A テレビ、オーディオ機器のスピーカなど強力な磁気を発生する電気製品の近くに設置している場合は、表示がにじむ場合があります。

パソコンと電気製品との距離を離してください。

Q 同時表示にしているとき、DVD-Video の画像や 3D のアプリケーションが表示されない

A いったん DVD 再生、3D アプリケーションを終了し、次のいずれかを実行してから再び DVD 再生、3D アプリケーションを行ってください。

- 表示解像度や CRT のリフレッシュレートを下げる
- 本体液晶ディスプレイまたは外部ディスプレイのみに表示するよう設定を変更する

【Windows】

Q 内蔵時計が合っていない

A 次の手順で [日付と時刻] を修正してください。

- ① [コントロールパネル] を開き、[日付、時刻、地域と言語のオプション] をクリックする
- ② [日付と時刻を変更する] をクリックする
- ③ [時刻] に表示されている、デジタル時計の数字の部分をクリックする
「時：分：秒」で項目が分かれているので、変更したい部分をクリックしてください。
- ④ デジタル時計の右端にある ▲▼ ボタンで、時刻の修正を行う
- ⑤ [OK] ボタンをクリックする

A 長い間パソコンを使用しないと時計用バッテリーの充電が不十分になります。パソコン本体に AC アダプタを接続し、電源を入れて時計用バッテリーを充電してください。

A 充電してもしばらくすると内蔵時計が合わなくなる場合は、時計用バッテリーの充電機能が低下している可能性があります。保守サービスに連絡してください。

Q パソコンの処理速度が遅くなった

A 「東芝省電力」の設定で、CPU の処理速度が切り替わった可能性があります。また、ご購入時の状態のプロファイルは、AC アダプタを接続しているときは [フルパワー]、バッテリー駆動で使用するときは [ノーマル] に設定されていますので、AC アダプタ接続時に比べてバッテリー駆動時のパソコンの処理速度は遅くなります。

CPU の処理速度は次の手順で変更できます。

- ① [コントロールパネル] を開き、[パフォーマンスとメンテナンス] をクリックする
- ② [東芝省電力] をクリックする
- ③ [プロファイル] で利用するプロファイルを選択する
- ④ [CPU の処理速度] をスライダーバーで設定する
数字が大きいほど、高速で処理します。
Pentium モデルでは、先に [基本設定] タブの [CPU の制御方法] で [自動] または [固定] をチェックしてください。
- ⑤ [OK] ボタンをクリックする

▶ 参照 省電力モードについて [5章2 省電力の設定をする]

A パソコンのCPUが高温になり、自動的に処理速度が遅くなった可能性があります。

しばらく作業を中止すると、CPUの温度が下がり処理速度が元に戻ります。CPUが高温になった場合の対処方法については「東芝省電力」で設定できます。

- ① [コントロールパネル] を開き、[パフォーマンスとメンテナンス] をクリックする
- ② [東芝省電力] をクリックする
- ③ [プロファイル] で利用するプロファイルを選択する
- ④ [基本設定] タブの [CPUの熱制御方法] をスライダーバーで設定する
- ⑤ [OK] ボタンをクリックする

「東芝省電力」で設定していても、パソコン使用中のCPUの過熱がおさまらないときは、危険防止のため自動的に電源が切れます（危険防止機能）。この場合は、涼しい場所でしばらくパソコン本体を放置してから使用してください。

それでも電源が切れる場合は、保守サービスに連絡してください。危険防止機能が働いて電源が切れたときは、保存していないデータは失われる場合があります。

定期的にデータのバックアップを取るようになしてください。

A ハードディスクの空き容量が少なくなり、処理速度が遅くなった可能性があります。

不要なファイルなどを削除して、ハードディスクの空き容量を増やしてください。

【バッテリー駆動で使用するとき】

🗨 Battery LED が点滅した

A バッテリーの充電量が残り少ない状態です。

ただちに次のいずれかの対処を行ってください。

- パソコン本体に AC アダプタを接続し、電源を供給する
- 電源を切ってから、フル充電のバッテリーパックと取り換える

対処しないと、休止状態が有効に設定されている場合、パソコン本体は自動的に休止状態になり、電源を切ります。

休止状態が無効に設定されている場合、パソコン本体は何もしないで電源が切れますので、保存されていないデータは消失します。休止状態を有効にしておくことを推奨します。購入時は有効に設定されています。

また、データはこまめに保存してください。

 参照 ▶ バッテリーの充電方法「5章 1-② バッテリーを充電する」



充電したはずのバッテリーパックを使用しても Battery LEDがオレンジ色に点滅する

- A** バッテリーパックは使わずにいても充電量が少しずつ減っていきます。
もう1度充電してください。
充電しても状態が変わらない場合は、バッテリーを再充電してみてください。

参照 再充電について「5章 1-②-2 バッテリーを長持ちさせるには」

バッテリーを再充電しても状態が変わらない場合は、バッテリーパックの充電機能が低下している可能性があります。別売りのバッテリーパックと交換してください。それでも状態が変わらない場合は、パソコン本体が故障していると考えられます。保守サービスに連絡してください。

参照 バッテリーの充電量について「5章 1-① バッテリー充電量を確認する」



バッテリー駆動でしばらく操作しないとき、電源が切れる

- A** 自動的にスタンバイまたは休止状態になった可能性があります。
一定時間パソコンを使用しないときに、自動的にスタンバイまたは休止状態にするように設定されています。
復帰させるには、電源スイッチを押してください。
また、次の手順で設定を解除できます。

- ① [コントロールパネル] を開き、[パフォーマンスとメンテナンス] をクリックする
- ② [東芝省電力] をクリックする
- ③ [プロファイル] で利用するプロファイルを選択する
- ④ [基本設定] タブで [システムスタンバイ] および [システム休止状態] のチェックをはずす
- ⑤ [OK] ボタンをクリックする

【キーボード】

Q キーを押しても文字が表示されない

- A** システムが処理中の可能性があります。
ポインタが砂時計の形（⌚）をしている間は、システムが処理をしている状態のため、キーボードやタッチパッドなどの操作を受け付けないときがあります。システムの処理が終わるまで待ってから操作してください。

Q キーボードから文字を入力しているときにカーソルがとんでしまう

- A** 文字を入力しているときに誤ってタッチパッドに触れると、カーソルがとんだり、アクティブウィンドウが切り替わってしまうことがあります。
(Fn)+(F9)キーを押して、タッチパッドを無効に切り替えてください。

参照 → 詳細について「3章 3-② タッチパッドを無効/有効にするには」

Q 「\」(バックslash)が入力できない

- A** 日本語フォントでは「\」は入力できません。
[¥]を押すと¥が表示されますが、「\」と同じ機能を持ちます。

Q ひらがなや漢字の入力ができない

- A** 日本語入力システムの入力モードが対応していない状態になっています。
(半/全)キーを押して、入力モードを切り替えてください。

Q キーボードで入力モードを切り替えたい

- A** 次のショートカットキーを利用して入力モードを変更できます。

(Ctrl)+(Caps Lock 英数)キー	カナロック状態
(Shift)+(Caps Lock 英数)キー	大文字ロック状態
(Alt)+(カタカナ/ひらがな)キー	ローマ字入力/かな入力の切り替え
(Fn)+(F10)キー	アロー状態
(Fn)+(F11)キー	数字ロック状態



キーに印刷された文字と違う文字が入力されてしまう

A キーボードドライバの設定が正しくない可能性があります。

次の手順でドライバを再設定してください。

- ① [コントロールパネル] を開き、[パフォーマンスとメンテナンス] をクリックする
- ② [システム] をクリックする
[システムのプロパティ] 画面が表示されます。
- ③ [ハードウェア] タブで [デバイスマネージャ] ボタンをクリックする
[デバイスマネージャ] 画面が表示されます。
- ④ [キーボード] をダブルクリックする
- ⑤ 表示されたキーボードドライバ名をダブルクリックする
キーボードのプロパティ画面が表示されます。
- ⑥ [ドライバ] タブで [ドライバの更新] ボタンをクリックする
[ハードウェアの更新ウィザード] 画面が表示されます。
- ⑦ [いいえ、今回は接続しません] を選択し、[次へ] ボタンをクリックする
- ⑧ [一覧または特定の場所からインストールする] を選択し、[次へ] ボタンをクリックする
- ⑨ [検索しないで、インストールするドライバを選択する] を選択し、[次へ] ボタンをクリックする
- ⑩ [互換性のあるハードウェアを表示] のチェックをはずす
[製造元] と [モデル] の一覧が表示されます。
- ⑪ [製造元] から [(標準キーボード)]、[モデル] から [日本語 PS/2 キーボード (106/109 キー Ctrl + 英数)] を選択して、[次へ] ボタンをクリックする
[ドライバの更新警告] 画面が表示されます。
- ⑫ [はい] ボタンをクリックする
ドライバがインストールされ、[ハードウェアの更新ウィザードの完了] 画面が表示されます。
- ⑬ [完了] ボタンをクリックする
- ⑭ キーボードのプロパティ画面で [閉じる] ボタンをクリックする
[システム設定の変更] 画面が表示され、「今コンピュータを再起動しますか?」というメッセージが表示されます。
- ⑮ [はい] ボタンをクリックする
パソコンが再起動します。



どのキーを押しても反応しない 設定はあっているが、希望の文字が入力できない

A [スタート] メニューから再起動してください。

この場合、保存されていない作成中のデータは消失します。

A [スタート]メニューから再起動できない場合は、(Ctrl)+(Alt)+(Del)キーを押して、再起動してください。

この場合、保存されていない作成中のデータは消失します。

● ドメイン参加している場合

① (Ctrl)+(Alt)+(Del)キーを押す

[Windowsのセキュリティ]画面が表示されます。

② [シャットダウン]ボタンをクリックする

タッチパッドやマウスで操作できない場合は、(Alt)+(S)キーを押してください。

③ [再起動]を選択し、[OK]ボタンをクリックする

タッチパッドやマウスで操作できない場合は、(↑)キーや(↓)キーで[再起動]を選択し、(Enter)キーを押してください。

再起動します。

● ドメイン参加していない場合

① (Ctrl)+(Alt)+(Del)キーを押す

[Windowsタスクマネージャ]画面が表示されます。

② メニューバーの[シャットダウン]をクリックする

タッチパッドやマウスで操作できない場合は、(Alt)+(U)キーを押してください。

③ [再起動]をクリックする

タッチパッドやマウスで操作できない場合は、(R)キーを押してください。

再起動します。

A (Ctrl)+(Alt)+(Del)キーを押して再起動できない場合は、電源スイッチを5秒以上押してください。

電源が切れます。この場合、保存されていない作成中のデータは消失します。

しばらくしてから電源を入れ直してください。

強制終了した後パソコンの動作に少しでも異常が起こった場合は、エラーチェック(ハードディスクの検査)を行ってください。異常があった場合は、画面の指示に従って操作を行ってください。

参照 → エラーチェックの方法「本節 その他-Q. セーフモードで起動した」

Q キーボードに飲み物をこぼしてしまった

A 飲み物など液体がこぼれて内部に入ると、感電、本体の故障、作成データの消失などのおそれがあります。もし、液体がパソコン内部に入ったときは、ただちに電源を切り、ACアダプタとバッテリーパックを取りはずして、購入店、または保守サービスに相談してください。

水滴程度のごくわずかな水の場合は、若干の水の侵入時間を遅らせる構造になっておりますので落ち着いて適切な処置を行ってください。

【タッチ패드／マウス】

* マウスは別売りです。



タッチ패드やマウスを動かしても画面のポインタが動かない（反応しない）

A システムが処理中の可能性があります。

ポインタが砂時計の形（) をしている間は、システムが処理中のため、タッチ패드、マウス、キーボードなどの操作を受け付けないことがあります。システムの処理が終わるまで待ってから操作してください。

A タッチ패드のみ操作を受け付けない場合、タッチパッドが無効に設定されている可能性があります。

(Fn) + (F9) キーを押して、タッチパッドを有効に切り替えてください。

 詳細について「3章 3-2 タッチパッドを無効／有効にするには」



ダブルクリックがうまくできない

A 次の手順で、ダブルクリックの速度を調節してください。

- ① [コントロールパネル] を開き、[プリンタとその他のハードウェア] をクリックする
- ② [マウス] をクリックする
- ③ [ボタン] タブで [ダブルクリックの速度] のスライダーバーを左右にドラッグする
- ④ [OK] ボタンをクリックする



ポインタの動きが遅い／速い

A 次の手順でポインタの速度を変更してください。

- ① [コントロールパネル] を開き、[プリンタとその他のハードウェア] をクリックする
- ② [マウス] をクリックする
- ③ [ポインタオプション] タブで [速度] のスライダーバーを左右にドラッグする
- ④ [OK] ボタンをクリックする

- A** ボール式マウスを使用している場合は、マウス内部が汚れていないか確認してください。
マウス内部が汚れていると動きが鈍くなります。マウス内部の掃除を行ってください。
マウスの手入れについては『マウスに付属の説明書』を確認してください。

- A** 平らな場所でマウスを操作しているか確認してください。
マウスは、平らな場所で操作してください。マウスの下にゴミなどがある場合は取り除いてください。
また、マウスの動きを滑らかにするには、マウスパッドの使用を推奨します。

Q USB マウスが使えない

- A** マウスとパソコン本体が正しく接続されていないと、マウスの操作はできません。マウスのプラグを正しく接続してください。
マウスの接続については、『マウスに付属の説明書』を確認してください。

- A** 新しく接続したハードウェアとして認識されていない可能性があります。次の手順で [新しいハードウェアの追加ウィザード] を実行してください。
- ① [コントロールパネル] を開き、[プリンタとその他のハードウェア] をクリックする
 - ② [関連項目] の [ハードウェアの追加] をクリックする
[ハードウェアの追加ウィザード] が起動します。
 - ③ [次へ] ボタンをクリックする
画面の指示に従って操作してください。

【CD / DVD】

Q CD / DVD にアクセスできない

- A** ディスクトレイがきちんとしまっていない場合は、カチッと音がするまで押し込んでください。
- 参照 → CD / DVD のセット [3章 7-6-1 CD / DVD のセット]

- A** CD / DVD がきちんとセットされていない場合は、レーベル面を上にして、水平にセットしてください。

A ディスクトレイ内に異物がある場合は、取り除いてください。
何かはさまっていると、故障の原因になります。

A CD / DVD が汚れている場合は、乾燥した清潔な布で拭いてください。
それでも汚れが落ちなければ、水または中性洗剤で湿らせた布で拭き取ってください。

 **参照** CD / DVD の手入れ「3 章 7-⑥ CD / DVD のセットと取り出し」

A CD / DVD を認識していない可能性があります。
ディスクトレイ LED が点滅している間は、まだ認識されていません。
消灯するまで待って、もう 1 度アクセスしてください。

A ドライブの電源が入っていない可能性があります。
[ドライブ電源] アイコンを使用して、ドライブの電源を入れてください。

 **参照** [ドライブ電源] アイコン
「5 章 2-② ドライブの電源を切ってバッテリーを節約する」



ディスクトレイ LED が消えない

A 大量のデータを処理しているときは、時間がかかります。
LED が消えるまで待ってください。
どうしても消えないときは作業を中断し、(Ctrl)+(Alt)+(Del) キーを押して再起動してください。この場合、保存されていない作成中のデータは消失します。
再起動できない場合は、電源スイッチを 5 秒以上押し、電源を切ってから、もう 1 度電源を入れてください。この場合、保存されていない作成中のデータは消失します。
再起動後、同じ操作を行っても、LED が消えない場合は、電源を切り、保守サービスに連絡してください。



CD / DVD をセットしても自動的に起動しない

A 自動起動に対応している CD / DVD でも、自動的に起動しない場合があります。
起動している全てのアプリケーションを終了し、CD / DVD をセットし直してください。
それでも起動しない場合は次の手順で起動できます。

- ① [スタート] → [マイコンピュータ] をクリックする
- ② ドライブのアイコンをダブルクリックする

Q CD / DVD が取り出せない

- A** パソコン本体とドライブの電源が入っていないと、イジェクトボタンを押してもディスクトレイは出てきません。

電源を入れてから、イジェクトボタンを押してください。

参照 → CD / DVD の取り出し [3章 7-6-2 CD / DVD の取り出し]

パソコン本体の電源は入っているが、ドライブの電源が入っていない場合は、[ドライブ電源] アイコンを使用して電源を入れてください。

参照 → [ドライブ電源] アイコン

[5章 2-2 ドライブの電源を切ってバッテリーを節約する]

Q パソコン本体の電源が入らないため、CD / DVD が取り出せない

- A** ドライブのイジェクトホールを先の細い丈夫なもので押してください。イジェクトホールは、折れにくいもの（例えばクリップを伸ばしたものなど）で押してください。

折れた破片がパソコン内部に入ると、故障の原因になります。電源が入らないとき以外はこの処置をしないでください。特に、パソコンの動作中は絶対にしないでください。

参照 → イジェクトホール [3章 7-6-2 CD / DVD の取り出し]

【サウンド機能】

Q スピーカから音が聞こえない

- A** ヘッドホン出力端子からヘッドホンを取りはずしてください。

- A** パソコン本体のボリュームダイヤルで音量を調節してください。

- A** スピーカの設定がミュート（消音）になっている可能性があります。

(Fn) + (Esc) キーを押してミュートを解除してください。

A 標準の [優先するデバイス] が変更されている可能性があります。

次の手順で設定を変更してください。

- ① [コントロールパネル] を開き、[サウンド、音声、およびオーディオデバイス] をクリックする
- ② [サウンドとオーディオデバイス] をクリックする
[サウンドとオーディオデバイスのプロパティ] 画面が表示されます。
- ③ [オーディオ] タブで [音の再生] の [既定のデバイス] を正しく設定する
- ④ [OK] ボタンをクリックする

A 上記の操作を行っても音量が変わらなければ、標準のサウンドドライバが壊れているか、誤って消去された可能性があります。

[スタート] → [すべてのプログラム] → [アプリケーションの再インストール] からサウンドドライバを再インストールしてください。

Q サウンド再生時に音飛びが発生する

A PC カード接続のハードディスクドライブまたはドライブの動作中にサウンドの再生を行うと、音飛びが発生する場合があります。

Q 内蔵マイクで録音ができない

A ボリュームコントロールの設定でマイクが無効になっている可能性があります。次のように設定してください。

- ① [スタート] → [すべてのプログラム] → [アクセサリ] → [エンターテインメント] → [ボリュームコントロール] をクリックする
- ② メニューバーから [オプション] → [プロパティ] をクリックする
- ③ [プロパティ] 画面の [音量の調整] で [録音] をチェックする
- ④ [OK] ボタンをクリックする
- ⑤ [録音コントロール] 画面で [マイク] をチェックする

【通信機能】

*無線 LAN モデル、Bluetooth モデルのみ



無線 LAN / Bluetooth 機能が使えない

A 無線 LAN / Bluetooth 機能が Off になっている可能性があります。

次のいずれかの操作を行ってください。

- ワイヤレスコミュニケーションスイッチが Off の場合は On にしてください。
- 無線 LAN の場合、ConfigFree でデバイスを有効に切り替えてください。

次の操作を行ってください。

- ① 通知領域の [ConfigFree] アイコンをクリックする
「デバイス」の下に表示されている項目が、使用できるデバイスです。
- ② 有効にしたいデバイスにポインタをあわせ、表示されたメニューから [有効] をクリックする

【周辺機器】

周辺機器については「4章 周辺機器の接続」、『周辺機器に付属の説明書』もあわせて確認してください。



周辺機器を取り付けているときの電源を入れる順番は？

A 周辺機器の電源を入れてからパソコン本体の電源を入れてください。

USB 対応機器など、周辺機器によっては、パソコン本体が起動した後に電源を入れても使うことができます。



周辺機器を取り付けたが正しく動かない

A パソコン本体が周辺機器を、「新しいハードウェア」として認識していない可能性があります。

次の手順で [ハードウェアの追加ウィザード] を実行してください。

- ① [コントロールパネル] を開き、[プリンタとその他のハードウェア] をクリックする
- ② [関連項目] で [ハードウェアの追加] をクリックする
[ハードウェアの追加ウィザード] が起動します。
- ③ [次へ] ボタンをクリックする
画面の指示に従って操作してください。

-
- A** 接続ケーブルが正しく接続されていない可能性があります。
接続ケーブルを正しく接続し直してください。

-
- A** システム（OS）に対応していない可能性があります。
周辺機器によっては、使用できるシステム（OS）が限られているものがあります。使用しているシステム（OS）に対応しているか確認してください。

Q 増設メモリが認識されない

- A** メモリを増設しても「システム情報」などでメモリ容量の数値が変わらなかった場合、パソコンが増設メモリを認識していない可能性があります。
「4章 10 メモリを増設する」を参照して、増設メモリを取りはずしてから、もう1度取り付けてください。

【SD メモリカード】

Q SD メモリカードが使えない

- A** SD メモリカードが正しくセットされていない可能性があります。
SD メモリカードが奥まで挿入されているか確認してください。

Q SD メモリカードに書き込み（データの保存）ができない

- A** 使用するアプリケーションでは対応していないフォーマットのSD メモリカードを挿入している可能性があります。

フォーマットし直してから、SD メモリカードを使用してください。

フォーマットは「東芝SD メモリカードフォーマット」か、SD メモリカードを使用する機器（デジタルカメラやオーディオプレーヤなど）で行ってください。

「東芝SD メモリカードフォーマット」は、コンピュータの管理者のユーザアカウントのみ使用できます。

フォーマットを行うと、そのSD メモリカードに保存されていた情報はすべて消失します。よく確かめてからフォーマットを行ってください。

 参照 ▶ フォーマットについて「4章 3-4 SD メモリカードのフォーマット」

-
- A** SD メモリカードのライトプロテクトタブが「書き込み禁止状態」になっていると、書き込み（データの保存）ができません。

SD メモリカードを取り出して、ライトプロテクトタブを「書き込み可能状態」にしてください。

A SD メモリカードの空き容量が少ないと、書き込み（データの保存）ができません。

次のいずれかの操作を行ってください。

- 不要なファイルやフォルダを削除して空き容量を増やしてから、やり直す
SD メモリカードから削除したファイルを元に戻すことはできません。よく確かめてから削除を行ってください。
- 空き容量が十分にある別の SD メモリカードを使用する

Q SD メモリカードの曲を再生できない

A SD メモリカードに、再生できる曲のファイルが保存されていない可能性があります。ファイルがあるかどうか確認してください。

A 著作権保護技術を使用して書き込まれた音楽データは使用できません。または、再生しようとしたデータが、使用するアプリケーションでは対応していないファイル形式の可能性があります。ファイル形式を確認してください。

Q 「フォーマットされていません」というエラーメッセージが表示された

A PC カードと SD メモリカードを挿入した状態でパソコンを起動すると、SD メモリカードに正しくアクセスできない場合があります。

SD メモリカードを SD カードスロットから取り出して、もう 1 度セットしなおしてください。

Q 「READ ERROR」「DATA ERROR」「CODE ERROR」と表示された

A ファイル読み込みでエラーが検出されました。データが壊れている可能性があります。

そのファイルを削除してください。

このエラーが多発する場合は、その SD メモリカードをフォーマットしてください。フォーマットは「東芝 SD メモリカードフォーマット」か、SD メモリカードを使用する機器（デジタルカメラやオーディオプレーヤなど）で行ってください。「東芝 SD メモリカードフォーマット」は、コンピュータの管理者のユーザアカウントのみ使用できます。

フォーマットを行うと、その SD メモリカードに保存されていた情報はすべて消去されます。よく確かめてからフォーマットを行ってください。

参照 ▶ フォーマットについて「4章 3-4 SD メモリカードのフォーマット」

【コンパクトフラッシュカード】

Q コンパクトフラッシュカードが認識されない

- A** コンパクトフラッシュカードが正しい向き（ラベル面が上）で、奥までしっかり差し込んであるか確認してください。

【PC カード】

Q PC カードが認識されない

- A** PC カードが奥までしっかり差し込んであるか確認してください。

▶ 参照 PC カードの接続について「4 章 2 PC カードを使う」

Q PC カードの挿入は認識されるがデバイスとして認識されない

- A** PC カードによっては、使用できるシステム（OS）が限られている場合があります。

使用しているシステム（OS）に対応しているか、『PC カードに付属の説明書』を確認してください。

-
- A** 本製品は Windows 専用モデルです。コマンドプロンプト上での PC カードの使用はサポートしていません。

Q PC カードは認識されるが使用できない

- A** IRQ が不足している可能性があります。

次の手順で使用しないデバイスを [デバイスマネージャ] で使用不可にしてください。

- ① [コントロールパネル] を開き、[パフォーマンスとメンテナンス] をクリックする
- ② [システム] をクリックする
- ③ [ハードウェア] タブで [デバイスマネージャ] ボタンをクリックする
[デバイスマネージャ] 画面が表示されます。
- ④ 使用しない装置の種類をダブルクリックする
- ⑤ 表示される項目から使用しないデバイスを右クリックし、[無効] をクリックする
- ⑥ メッセージが表示されたら [はい] ボタンをクリックする

- ⑦ [デバイス マネージャ] を閉じる
- ⑧ [システムのプロパティ] 画面で [OK] ボタンをクリックする

【USB 対応機器】

Q USB 対応機器が使えない

- A** ケーブルが正しく接続されていない可能性があります。
ケーブルを正しく接続し直してください。

 接続について「4章 5 USB 対応機器を接続する」

- A** 何らかの原因で、システム (OS) が正しく USB 対応機器を認識していない可能性があります。
Windows を再起動してください。

- A** ドライバが正しくインストールされていない可能性があります。
次の手順でインストールしてください。

- ① [コントロールパネル] を開き、[プリンタとその他のハードウェア] をクリックする
- ② [関連項目] で [ハードウェアの追加] をクリックする
[ハードウェアの追加ウィザード] が起動します。
- ③ [次へ] ボタンをクリックする
画面の指示に従って操作してください。

Q 休止状態から復帰後、USB 対応機器が正常に動作しない

- A** 休止状態に対応していない USB 対応機器を接続している可能性があります。
USB 対応機器を USB コネクタから取りはずし、もう 1 度接続してください。
それでも USB 対応機器が正常に動作しない場合は、パソコンを再起動してください。

【アプリケーション】

Q アプリケーションが使えない

- A** 正しくインストールしていない可能性があります。
『アプリケーションに付属の説明書』を読んで、正しくインストールしてください。

-
- A** システム（OS）に対応していない可能性があります。
アプリケーションによっては使用できるシステム（OS）が限られているものがあります。
詳しくは、『アプリケーションに付属の説明書』を確認してください。
-

- A** メモリ容量が足りない可能性があります。
アプリケーションを起動するために必要なメモリ容量がない場合は、そのアプリケーションを使用することはできません。必要なメモリ容量は、『アプリケーションに付属の説明書』を確認してください。
また、本製品は、必要に応じてメモリを増設することができます。

 参照 ▶ メモリの増設について「4章 10 メモリを増設する」

- A** アプリケーションによっては、システム構成の変更が必要です。
『アプリケーションに付属の説明書』を読んで、システム構成を変更してください。

アプリケーションが操作できなくなった

- A** アプリケーション使用中に操作できなくなった場合は、次の手順でアプリケーションを強制終了してください。

終了後、もう1度アプリケーションを起動してください。この場合、アプリケーションで編集していたデータは保存できません。

- ① **(Ctrl) + (Alt) + (Del)** キーを押す
[Windows タスクマネージャ] 画面が表示されます。
[Windows のセキュリティ] 画面が表示された場合は、[タスクマネージャ] ボタンをクリックしてください。
- ② [アプリケーション] タブで [応答なし] と表示されているアプリケーションをクリックする
- ③ [タスクの終了] ボタンをクリックする
アプリケーションが終了します。

購入時に入っていたアプリケーションを誤って削除してしまった

- A** 本製品にあらかじめインストールされている（プレインストールされている）アプリケーションやドライバは再インストールできます。
[スタート] → [すべてのプログラム] → [アプリケーションの再インストール] からアプリケーションを再インストールしてください。

【メッセージ】

Q 「Password=」と表示された

A パスワードの入力、またはトークンによる認証が必要です。

次のいずれかの操作を行ってください。

- パスワードを入力し、(Enter)キーを押す
あらかじめ「東芝パスワードユーティリティ」でパスワードファイルを外部記憶メディアに保存しておく、パスワードを忘れた場合に確認できます。他のパソコンの「メモ帳」などでパスワードファイルを開き、確認したパスワードを入力してください。
- あらかじめ「東芝パスワードユーティリティ」で作成したトークンをSDカードスロットに挿入し、認証を行う

上記の方法を実行できない場合は、使用している機種を確認後、保守サービスに連絡してください。有償にてパスワードを解除します。HDDパスワードを忘れてしまった場合は、ハードディスクドライブは永久に使用できなくなり、交換対応となります。この場合も有償です。またどちらの場合も、身分証明書（お客様自身を確認できる物）の提示が必要となります。

参照 ▶ パスワードについて「6章 4 パスワードセキュリティ」

Q 「パスワードを忘れてしまいましたか？」 「パスワードが誤っています。」と表示された

A 入力モードの状態により大文字／小文字を誤って入力した可能性があります。

Caps Lock LEDを確認してください。必要に応じて(Shift)+(Caps Lock 英数)キーを押して入力の状態を切り替え、もう1度入力してください。

Q 「システムは休止状態からの復帰に失敗しました」と表示された

A 休止状態が無効になったというメッセージです。

電源を切る前の状態は再現できません。

「復元データを削除してシステムブートメニューにすすみます」を選択し、

(Enter)キーを押してください。

Windowsが起動します。



「RTC battery is low or CMOS checksum is inconsistent」 「Press [F1] key to set Date/Time.」 と表示された

A 時計用バッテリーが不足しています。

時計用バッテリーは、ACアダプタを接続し電源を入れているときに充電されます。

▶ 参照 ▶ 時計用バッテリーについて「5章 1-①-3- 時計用バッテリー」

ACアダプタを接続後、次の手順でBIOS セットアップの日付と時刻を設定してください。

① (F1)キーを押す

BIOS セットアップ画面が表示されます。

② BIOS セットアップの [Date] と [Time] で日付と時刻を設定する

▶ 参照 ▶ 日付と時刻の設定方法について

「6章 3-③-2 SYSTEM DATE/TIME」

③ (Fn) + (→)キーを押す

確認のメッセージが表示されます。

④ (Y)キーを押す

BIOS セットアップが終了します。

パソコンが再起動します。



C:¥ >_ のように表示された

A コマンドプロンプトが全画面表示されています。

次のいずれかの操作を行ってください。

● コマンドプロンプト画面をウィンドウ表示に切り替える

(Alt) + Enter キーを押してください。

● コマンドプロンプト画面を終了する

① (E)(X)(1)(T)とキーを押す

② (Enter)キーを押す



「パソコン本体の揺れを検出しました。一時的にハードディスクのヘッドを安全な位置に退避します。」 と表示された

A パソコン本体に加わった振動・衝撃およびその前兆を検出し、ハードディスクが損傷する危険性を軽減する機能が働きました。

[OK] ボタンをクリックし、画面を閉じてください。

この機能は東芝 HDD プロテクションといい、パソコンの使用状況にあわせて検出レベルを設定できます。

▶ 参照 ▶ 東芝 HDD プロテクション

「3章 5-② 東芝 HDD プロテクションについて」

Q その他のメッセージが表示された

A 使用しているシステムやアプリケーションの説明書を確認してください。

【その他】

Q セーフモードで起動した

A 周辺機器のドライバやアプリケーションが原因で不具合を起こしている可能性があります。

次の手順でエラーチェック（ハードディスクの検査）を行ってください。

- ① [スタート] → [マイコンピュータ] をクリックする
- ② (C:) ドライブをクリックする
- ③ メニューバーから [ファイル] → [プロパティ] をクリックする
- ④ [ツール] タブの [エラーチェック] で [チェックする] ボタンをクリックする
- ⑤ [チェック ディスクのオプション] で [不良セクタをスキャンし、回復する] をチェックする
- ⑥ [開始] ボタンをクリックする
エラーチェック終了後パソコンを再起動し、通常起動するか確認してください。

上記の操作を行っても正常に起動しない場合は、東芝 PC ダイアルに連絡してください。

参照 → セーフモードについて『ヘルプとサポート センター』

Q Disk LED が点滅し、パソコン本体から音がする

A ハードディスクが自動保存を行っています。

パソコン操作中は、自動的にデータの保存などの内部作業が行われています。

ハードディスクが動作する音が聞こえますが、問題はありません。

極端に異常な音が聞こえるなど、おかしいと思われる状態が発生したときは、購入店、または保守サービスに相談してください。

Q 甲高い音がする

A ハウリングを起こしています。

ハウリングとは、スピーカから出た音がマイクに入り再びスピーカに返されることで、音が増幅し発生する高く大きな音のことです。

使用するアプリケーションによっては、マイクとスピーカとでハウリングを起こすことがあります。

次の方法で調整してください。

- パソコン本体のボリュームダイヤルで音量を調整する
- 外部マイクをパソコン本体から遠ざける
- 使用しているソフトウェアの設定を変える
- 内蔵マイクを使用している場合、内蔵マイク部分をふさがない
- ボリュームコントロールの設定で音量を調整する

参照▶ ボリュームダイヤル、ボリュームコントロールについて
「3章 6 サウンド機能」

Q テレビやラジオの音が聞こえてくる

A モジュラーケーブルがテレビ・ラジオの音を拾っている可能性があります。

モジュラーケーブルを延長して、パソコン本体と電話回線を接続している場合は、モジュラーケーブルを延長せずに使用して確認してください。

また、モジュラーケーブルにノイズ除去用部品を取り付けてください。

それでも解決できない場合は、電話回線自体がノイズを拾っている可能性があります。契約している電話会社に相談してください。

Q パソコンの近くにあるテレビやラジオの調子がおかしい

A 次の操作を行ってください。

- テレビ、ラジオの室内アンテナの方向を変える
- テレビ、ラジオに対するパソコン本体の方向を変える
- パソコン本体をテレビ、ラジオから離す
- テレビ、ラジオのコンセントとは別のコンセントを使う
- コンセントと機器の電源プラグとの間に市販のフィルタを入れる
- 受信機に屋外アンテナを使う
- 平行フィーダを同軸ケーブルに替える

Q パソコンが応答しない

A 応答しないアプリケーションを強制終了してください。

この場合、保存されていないデータは消失します。

アプリケーションを終了しても調子がおかしい場合は、以降の操作を行ってください。

A Windows を強制終了し、再起動してください。

強制終了の方法は、次のとおりです。

システムが操作不能になったとき以外に行わないでください。強制終了を行うと、スタンバイ／休止状態は無効になります。また、保存されていないデータは消失します。

● ドメイン参加している場合

① (Ctrl)+(Alt)+(Del)キーを押す

[Windows のセキュリティ] 画面が表示されます。

② [シャットダウン] ボタンをクリックする

タッチパッドやマウスで操作できない場合は、(Alt)+(S)キーを押してください。

③ [シャットダウン] を選択し、[OK] ボタンをクリックする

タッチパッドやマウスで操作できない場合は、(↑)キーや(↓)キーで [シャットダウン] を選択し、(Enter)キーを押してください。

プログラムを強制終了し、電源が切れます。

④ パソコン本体の電源を入れる

● ドメイン参加していない場合

① (Ctrl)+(Alt)+(Del)キーを押す

[Windows タスクマネージャ] 画面が表示されます。

② メニューバーの [シャットダウン] をクリックする

タッチパッドやマウスで操作できない場合は、(Alt)+(U)キーを押してください。

③ [コンピュータの電源を切る] をクリックする

タッチパッドやマウスで操作できない場合は、(U)キーを押してください。

プログラムを強制終了し、電源が切れます。

④ パソコン本体の電源を入れる

Q コンピュータウイルスに感染した可能性がある

A ウイルスチェックソフトでウイルスチェックを行い、ウイルスが発見された場合は駆除してください。

ウイルスチェックソフトの操作方法がわからない場合や、ウイルス駆除ができなかった場合は、ウイルスチェックソフトのメーカーへお問い合わせください。

Q フロッピーディスクのフォーマットができない

* フロッピーディスクドライブは別売りになります。

A 「Norton AntiVirus」の「Auto-Protect」を有効にしているとき、未フォーマットのフロッピーディスクをフォーマットできない場合があります。次の手順で「Auto-Protect」を無効にしてフォーマットしてください。

- ① 通知領域の [Norton AntiVirus] アイコン () をダブルクリックする
- ② [Norton AntiVirus] 画面で [オプション] をクリックする
- ③ [Auto-Protect を有効にする] のチェックをはずす
- ④ [OK] ボタンをクリックする

フォーマット後は手順③で [Auto-Protect を有効にする] をチェックし、「Auto-Protect」を有効にしておくことをおすすめします。

Q 異常な臭いや過熱に気づいた！

A パソコン本体、周辺機器の電源を切り、電源コードのプラグをコンセントから抜いてください。安全を確認してバッテリーパックをパソコン本体から取りはずしてから購入店、または保守サービスに相談してください。

なお、連絡の際には次のことを伝えてください。

- 使用している機器の名称
- 購入年月日
- 現在の状態（できるだけ詳しく連絡してください）

 参照 修理の問い合わせについて『東芝 PC サポートのご案内』

Q 操作できない原因がどうしてもわからない

A パソコン本体のトラブルの場合は、「付録 4-①-1 トラブルチェックシート」で、必要事項を確認のうえ、東芝 PC ダイアルに連絡してください。

A OS / アプリケーションのトラブルの場合は、各 OS / アプリケーションのサポート窓口にお問い合わせください。

 参照 問い合わせについて「9章 5-① OSの問い合わせ先」

「9章 5-② アプリケーションの問い合わせ先」

A 周辺機器のトラブルの場合は、各周辺機器のサポート窓口にお問い合わせください。

 参照 周辺機器の問い合わせについて『周辺機器に付属の説明書』

Q パソコンを廃棄したい

A 本製品を廃棄するときは、地方自治体の条例または規則に従って処理してください。詳しくは、各地方自治体に問い合わせてください。

参照▶ 廃棄について「9章 4 廃棄・譲渡について」

Q 海外でパソコンを使いたいときは？

A 次の点に気をつけてください。

1 電圧や電源プラグの形状を確認する

● 電圧

本製品の AC アダプタは、100～240V の電圧に対応しているため、この範囲内の電圧の国／地域で使用できます。

電源コード（電源プラグから AC アダプタまでのケーブル）は、日本の法令・安全規格（AC100V）に適合しています。

その他の国／地域で使用する場合は、使用電圧やプラグ形状が異なりますので、お使いになる国／地域の法令・安全規格に適合する電源コード（市販品）をご用意ください。

参照▶ AC アダプタ、電源コード、電源プラグについて
「1章 1-① 電源コードと AC アダプタを接続する」

2 通信関係の確認をする

● 内蔵モデム、無線 LAN

国／地域によっては、モデムや無線 LAN 装置の使用に認可が必要です。本製品は出荷時に認可を受けていますが、すべての国／地域の認可は受けていません。「付録 3 技術基準適合について」や同梱の『ご使用になれる国／地域について』で、使用できる国／地域を確認してください。

それ以外の国／地域で本製品を使用する場合は、その国／地域に対応した機器（別売り）を使用するか、内蔵モデムや無線 LAN 機能の使用はお控えください。東芝製オプションはありません。各国／地域に適合した機器をご購入ください。

● モジュージャックの形状

モジュージャックは、国／地域によって形状が異なります。本製品は北米と日本の形状に対応していますが、その他の国／地域ではプラグをその地にあう形状に変換するためのアダプタ（別売り）が必要です。東芝製オプションはありません。各国／地域で安全規格に適合したコードや変換プラグをご購入ください。

● モデム設定ユーティリティ

本製品に内蔵されているモデムは、多数の国／地域で利用可能です。「内蔵モデム用地域選択ユーティリティ」で、使用する国／地域を設定してください。

 参照 設定方法

「3章 10-① 海外でインターネットに接続する」

3 必要なものを準備する

- 取扱説明書
- リカバリ DVD-ROM
(同梱されているモデルの場合)
- 「Microsoft® Office Personal Edition 2003」一式
(Office 搭載モデルの場合)
- 「Microsoft® Office OneNote® 2003」一式
(OneNote 搭載モデルの場合)
- 保証書

再セットアップする必要が生じたときのために、リカバリ DVD-ROM (同梱されているモデルの場合)、「Microsoft® Office Personal Edition 2003」(Office 搭載モデルの場合)と「Microsoft® Office OneNote® 2003」(OneNote 搭載モデルの場合)のパッケージ一式をお持ちください。

本製品はハードディスクまたはリカバリ DVD-ROMから再セットアップできますが、「Microsoft® Office Personal Edition 2003」(Office 搭載モデルの場合)と「Microsoft® Office OneNote® 2003」(OneNote 搭載モデルの場合)は同梱のCD-ROMから再インストールする必要があります。

 参照 再セットアップについて「8章 再セットアップ」

故障したときのために、保証書と購入時のレシート*1をお持ちください。ILW (International Limited Warranty) は海外の所定の地域*2でILWの制限事項・確認事項の範囲内で、修理サービスがご利用いただける、東芝の制限付海外保証制度です。保証書がILWの保証書を兼ねています。ILWについての詳細は、次のホームページも参照してください。

http://dynabook.com/assistpc/ilw/index_j.htm

* 1 保証書に購入店の捺印と購入日が明記されていれば、必要ありません。

* 2 ILW対象地域の一部地域では、法律により輸出入が規制されている部品・役務があります。規制に該当する場合は、サービス対象外となりますのであらかじめご了承ください。

4 プロバイダを選定する

加入しているプロバイダのアクセスポイントがその地域になければ、メールを送受信するたびに、普段よりも料金が余計にかかります。加入しているプロバイダのアクセスポイントが渡航先にあるか、または、アクセスポイントを持つ他のプロバイダと提携接続サービス（ローミングサービス）を行ってれば、通常通りにメール送受信が可能です。

旅立つ前に、加入しているプロバイダのホームページで、アクセスポイントやローミングサービスの有無、設定方法などを確認しておくことをお奨めします。

<必要な書類など>

海外に持ち出す物によっては、「輸出貿易管理令および外国為替令に基づく規制貨物の非該当証明」という書類が必要な場合がありますが、現在販売されている東芝のパソコンを、旅行や短期出張で自己使用する目的で持ち出し、持ち帰る場合には、基本的に必要ありません。ただ、パソコンを他人に使わせたり譲渡する場合は、輸出許可が必要となる場合があります。

また、米国政府の定める輸出規制国（キューバ、リビア、朝鮮民主主義人民共和国、イラン、スーダン、シリア）に持ち出す場合は、米国政府の輸出許可が必要となる場合があります。

輸出法令の規制内容や手続きの詳細は、経済産業省 安全保障貿易管理のホームページなどを参照してください。

海外で使用する場合については、次のホームページも参照してください。

<http://dynabook.com/assistpc/faq/pcdata/800008.htm>

8章

再セットアップ

これまでに説明してきたトラブル解消方法では解決できないとき、最後に行うのがパソコンの再セットアップです。再セットアップすることで、システムやアプリケーションを購入時の状態に復元できます。

-
- 1 再セットアップする前に 246
 - 2 システム復元ツールのバックアップをとる 248
 - 3 システムの復元 251
 - 4 アプリケーションを再インストールする 266

1 再セットアップする前に

システムやアプリケーションを購入時の状態にリカバリ（復元）することを再セットアップといいます。

本製品では、再セットアップでハードディスクのデータを消去することもできます。目的にあった方法を選んでください。

参照▶ ハードディスクのデータ消去
「9章 4-②-5 ハードディスクの内容をすべて消去する」

1) 再セットアップが必要なとき

次のようなときには、「7章 1 トラブルを解消するまで」で解消へのアプローチを確認してください。いろいろな解消方法を紹介しています。

それでも、解消できないときに再セットアップしてください。

- ハードディスクをフォーマットしてしまった
- ハードディスクにあるシステムファイルを削除してしまった
- 電源を入れても、システム（Windows）が起動しない

2 準備

データのバックアップをとる

再セットアップすると、ハードディスク内に保存されていたデータは、すべて消えてしまいます。購入後に作成したファイルなど、必要なデータは、あらかじめ外部記憶メディアにバックアップをとって保存してください。

また、インターネットやハードウェアなどの設定は、すべて購入時の状態に戻ります。再セットアップ後も現在と同じ設定でパソコンを使いたい場合は、現在の設定を控えておいてください。

バックアップは、普段から定期的に行っておくことを推奨します。

ただし、ハードディスクをフォーマットしたりシステムファイルを削除した場合や電源を入れてもシステムが起動しない場合は、データを保存することができません。再セットアップを行っても、ハードディスクに保存されていたデータは復元できません。

パソコンのハードウェア構成を購入時の状態に戻す

フロッピーディスクドライブやマウス、増設したハードディスクドライブやメモリなど、周辺機器を取りはずしてください。

ミュートの設定を解除する

(Fn) + (Esc)キーを使って、内蔵スピーカやヘッドホンの音量をミュート（消音）にしている場合は、もう1度**(Fn) + (Esc)**キーを押して元に戻しておいてください。

リカバリ DVD-ROM について

モデルによっては、リカバリ DVD-ROM が同梱されています。

リカバリ DVD-ROM は再セットアップのときに必要です。絶対になくさないようにしてください。紛失した場合、再発行することはできません。また、リカバリ DVD-ROM は SS M11 シリーズ専用です。他のパソコンで再セットアップを実行しないでください。

リカバリ DVD-ROM が同梱されていないモデルでも、リカバリディスクを作成することができます。

 詳細について 「本章 2 システム復元ツールのバックアップをとる」

2 システム復元ツールのバックアップをとる

* リカバリ DVD-ROM が同梱されていないモデルのみ

本製品には、システムやアプリケーションを購入時の状態に復元するためのシステム復元（リカバリ）ツールが内蔵されています。「Recovery Disc Creator」を使ってリカバリディスクを作成し、あらかじめ、システム復元ツールのバックアップをとっておくことをおすすめします。

なんらかのトラブルでハードディスクからシステムを復元できない場合でも、リカバリディスクからシステムを復元することができます。

また、リカバリディスクにはハードディスクのシステム復元ツールが起動できるように設定しなおす機能があります。

リカバリディスクがない状態で、システム復元ツールが起動せず、システムの復元が行えない場合は、修理が必要になる可能性があります。

お願い

* リカバリディスクを作成するには、下記以外にもお願い事項があります。
「3章 7 ドライブ」のお願いを確認してください。

- 「Recovery Disc Creator」を使ってリカバリディスクなどを作成するときは、他のアプリケーションソフトをすべて終了させてから、行ってください。
- 「RecordNow!」をアンインストールした場合は、「Recovery Disc Creator」が使用できません。必ず、「RecordNow!」をインストールした状態で行ってください。

メモ

- 「Recovery Disc Creator」で作成できるリカバリディスクは、モデルによって異なります。
DVDスーパーマルチドライブモデルの場合は、リカバリDVDおよびリカバリCDが作成されます。
DVD-ROM&CD-R/RWドライブモデルの場合は、リカバリCDが作成されます。画面に「リカバリDVD」と表示されても、作成できるのはリカバリCDのみです。
作成するリカバリディスクが複数枚ある場合は、同じ規格のメディアで統一してください。

 参照 使用できるCD/DVDメディアについて 「3章 7 ドライブ」

- CDメディアにバックアップをとる場合は、650MB以上の容量のものをご使用ください。

1 起動方法

1 [スタート]→[すべてのプログラム]→[リカバリメディア作成ツール]をクリックする

「Recovery Disc Creator」が起動します。

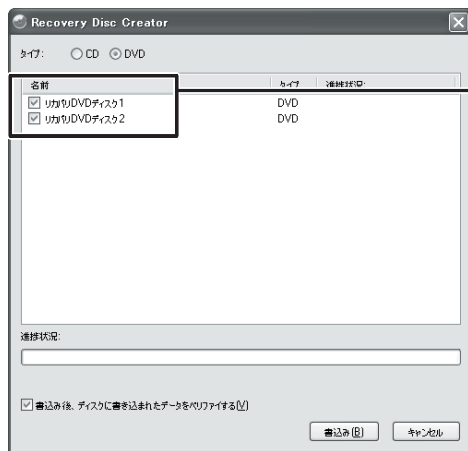

ディスクの種類

作成するディスクの種類が「リカバリXXX」と表示されます。続けて「ディスクXX」とディスクの番号が表示されます。

(表示例)

「Recovery Disc Creator」で作成するディスクは、画面に表示される枚数分、メディアが必要です。

2 リカバリディスクを作成する

1 [タイプ:] でバックアップをとる CD/DVD を選択する

DVD-ROM&CD-R/RW ドライブモデルの場合は、必ず [CD] をチェックしてください。[DVD] をチェックすることはできますが、リカバリ DVD を作成することはできません。

2 [名前] で作成するディスクをチェックする (☑)

チェックボックスにチェックがついているディスクを作成します。作成する必要のないディスクは、チェックをはずしてください。

3 バックアップをとる CD/DVD メディアをセットする

4 [書き込み] ボタンをクリックする

書き込みが開始され、[進捗状況] に「ディスクに書き込み中...」と表示され、画面下に残りの時間が表示されます。

書き込みを途中で中止する場合は、[キャンセル] ボタンをクリックしてください。

5 メッセージを確認し、[OK] ボタンをクリックする

書込みが終了すると、ドライブのディスクトレイが自動的に開きます。作成するディスクが複数枚ある場合は、メッセージに従ってCD/DVDメディアを入れ替えてください。作成したディスクの種類（リカバリディスクなど）と番号がわかるように、ディスク作成後は、忘れずに「XXXXXX ディスクXX」とレーベルをつけてください。システムを復元するとき、この番号通りにディスクを使用しないと、システムは正しく復元されません。必ずディスク番号がわかるようにレーベルをつけてください。

6 [閉じる] ボタン () をクリックする

[Recovery Disc Creator]画面が閉じ、ディスクの作成を終了します。

作成したリカバリディスクは、大切に保管してください。紛失してしまった場合は、東芝PCダイヤル（「付録 4-① 東芝 PC ダイヤル」参照）にご相談ください。

リカバリディスクからシステムを復元する操作手順については、「本章 3-①-1- 作成したリカバリディスクからシステムを復元する場合」を参照してください。

3 システムの復元

本製品にプレインストールされている Windows やアプリケーションを復元する方法について説明します。手順をよく確認してから行ってください。

本製品のシステムの復元は、ユーザ権限に関わらず、誰でも実行できます。誤って他の人にシステムの復元を実行されないよう、ユーザパスワードを設定しておくことをおすすめします。

参照 ユーザパスワード 「6章 4-① ユーザパスワード」

リカバリ DVD-ROM が同梱されていないモデルの場合、通常はハードディスクからシステムを復元してください。ハードディスクのシステム復元（リカバリ）ツール（システムを復元するためのもの）を消してしまったり、ハードディスクからシステムが復元できなかった場合などは、リカバリディスクからシステムを復元してください。

Office 搭載モデルと OneNote 搭載モデルの場合、Office Personal 2003、Office OneNote 2003 は、システムの復元後、さらに同梱の CD-ROM で再インストールする必要があります。

参照 詳細について

「本章 4-② Office Personal 2003、Office OneNote 2003 を再インストールする」

お願い

市販のソフトウェアを使用してパーティションの構成を変更すると、再セットアップができなくなることがあります。

はじめる前に

システムの復元を行う前に、次の準備を行ってください。

お願い

システムを復元すると、購入後に作成したデータ、設定、インストールしたアプリケーションなどは消去されます。システムを復元する前に本項の説明を読んで、データのバックアップなどを行ってください。
ハードディスクや外部記憶メディアに保存した内容の損害については、当社は一切その責任を負いません。

【必要なもの】

- 『取扱説明書』（本書）
- リカバリ DVD-ROM（同梱されているモデルの場合）
- リカバリディスク（作成したリカバリディスクからシステムを復元する場合）

1 システムを復元する

システムの復元方法は、ご購入のモデルによって異なります。

- リカバリ DVD-ROM が同梱されていないモデル
ハードディスクから再セットアップします。
※ システム復元ツールのバックアップディスクを作成した場合は、そのバックアップディスク（リカバリディスク）からシステムを復元することができます。
- リカバリ DVD-ROM が同梱されているモデル
リカバリ DVD-ROM から再セットアップします。

1 操作手順—リカバリDVD-ROMが同梱されていないモデル

システムを復元するには、ハードディスクから行う方法とあらかじめ作成したリカバリディスクから行う方法の2つがあります。

 リカバリディスクの作成
「本章 2 システム復元ツールのバックアップをとる」

通常は、ハードディスクからシステムを復元してください。ハードディスクのリカバリツール（システムを復元するためのもの）を消してしまったり、ハードディスクからシステムが復元できなかった場合などは、リカバリディスクからシステムを復元してください。

【ハードディスクからシステムを復元する】

- 1 パソコンの電源を切る
- 2 ACアダプタと電源コードを接続する
- 3 キーボードの⓪（ゼロ）キーを押しながら、パソコンの電源を入れる
[初期インストールソフトウェアの復元] 画面が表示されます。

4 実行したい項目の番号のキーを押す

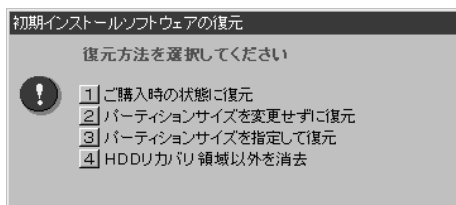

メモ

システムを復元する場合、通常は②を選択してください。事前に分割した、Cドライブ以外のパーティションにデータがある場合、手順4で②を選択すると、他のパーティションのデータを残して、Cドライブのシステムだけを復元できます。ただし、BIOS情報やコンピュータウイルスなどの影響でデータが壊れている場合、Cドライブ以外のパーティションにあるデータも使えないことがあります。

それぞれの項目の意味と動作は、次のようになります。

- ① 「ご購入時の状態に復元」

パソコンを購入したときの状態（パーティションが1個の状態）に戻します。

HDD



「ハードディスクの内容は、すべて削除されます！」というメッセージが表示されます。手順5に進んでください。

● ② 「パーティションサイズを変更せずに復元」

前回「③ パーティションサイズを指定して復元」を選択して再セットアップをしている場合などに使用します。Cドライブ以外のパーティションでは、購入後に入力したデータをそのまま保持します。

HDD



(パーティションを分割している場合の表示例)

「先頭パーティションのデータは、すべて削除されます！」というメッセージが表示されます。

手順5に進んでください。

● ③ 「パーティションサイズを指定して復元」

[マイコンピュータ] のCドライブ (ハードディスク) のパーティション (領域) のサイズを変更します。

すでにハードディスクにパーティションを区切っている場合、Cドライブ以外のパーティションは消去されます。パーティションが消去された領域 (□) は管理ツールで設定すると、ドライブとして使用できます。管理ツールでの設定方法は「本項4 パーティションを設定する」を参照してください。

HDD

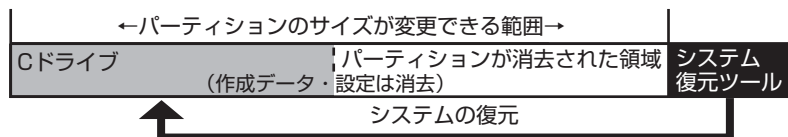

「ハードディスクの内容は、すべて削除されます！」というメッセージが表示されます。

① (Y)キーを押す

[パーティションサイズの指定] 画面が表示されます。

② (←)(→)キーを使ってパーティション (Cドライブ) のサイズを指定する

③ (Enter)キーを押す

「復元を開始します！」というメッセージが表示されます。

手順6に進んでください。

- ④ 「HDD リカバリ領域以外を消去」

この項目は、パソコンを廃棄または譲渡する場合など、個人情報漏洩を防ぐために、ハードディスクのデータを完全に消去するためのものです。通常は実行しないでください。実行すると、ハードディスク上にある、再セットアップ用のデータ領域以外のすべてのデータが削除されます。詳細は「9章 4-②-5 ハードディスクの内容をすべて消去する」を参照してください。

5 (Y)キーを押す

処理を中止する場合は、(N)キーを押してください。

「復元を開始します！」というメッセージが表示されます。

メモ

再セットアップ用のデータ領域が確保されているため、ハードディスクの100%を使用することはできません。

6 (Y)キーを押す

処理を中止する場合は、(N)キーを押してください。

復元が実行されます。

復元が実行される前に再起動する場合があります。

また、[しばらくお待ちください・・・]画面が表示されるときがあります。

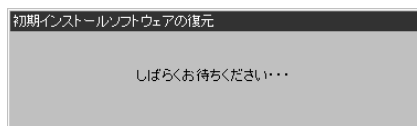

長い時間表示される場合がありますが、画面が切り替わるまでお待ちください。

復元中は、次の画面が表示されます。



復元の進行状況を示すグラフ表示が100%まで伸びた後、もう1度0%から始まります。グラフが2度目に100%に達すると完了です。

復元が完了すると、終了画面が表示されます。

7 何かキーを押す

システムが再起動します。

8 Windows のセットアップを行う

参照▶ 詳細について「1章 2 Windows のセットアップ」

メモ

- 一部のアプリケーションは、再セットアップ後に [スタート] → [すべてのプログラム] → [アプリケーションの再インストール] から再インストールする必要があります。必要に応じて再インストールを行ってください。

参照▶ 詳細について「本章 4 アプリケーションを再インストールする」

購入後に変更した設定がある場合は、Windows のセットアップ後に、もう1度設定をやり直してください。また、周辺機器の接続、購入後に追加したアプリケーションのインストールも、Windows のセットアップ後に行ってください。

参照▶ 周辺機器の接続「4章 周辺機器の接続」

【作成したリカバリディスクからシステムを復元する場合】

- 1 リカバリディスクをセットして、パソコンの電源を切る
リカバリディスクが複数枚ある場合は、「ディスク 1」からセットし、以降画面のメッセージに従って入れ替えてください。
- 2 AC アダプタと電源コードを接続する
- 3 キーボードの(F12)キーを押しながら、パソコンの電源入れる
- 4 (→)または(←)キーでCDのアイコンにカーソルを合わせ、(Enter)キーを押す
[初期インストールソフトウェアの復元] 画面が表示されます。
- 5 実行したい項目の番号のキーを押す

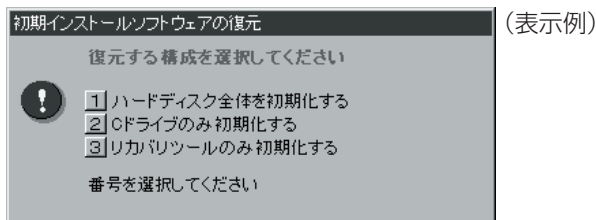

お願い

[初期インストールソフトウェアの復元] 画面で①または②を選択した場合、Cドライブには購入時と同じシステムが復元されます。Cドライブ(■)にあたる領域は、作成したデータ、設定した項目、インストールしたアプリケーションなどがすべて消去された状態になります。

それぞれの項目の意味と動作は、次のようになります。

● ① 「ハードディスク全体を初期化する」

パソコンを購入したときの状態（パーティションが 1 個の状態）に戻します。

リカバリディスク



リカバリ復元ツールの復元

HDD 1



「ハードディスクの内容は、すべて削除されます！」というメッセージが表示されます。

手順 6 に進んでください。

● ② 「Cドライブのみ初期化する」

Cドライブにパソコン購入時のシステムを復元します。

複数にパーティションを分割している場合、Cドライブ以外のパーティションでは、購入後に入力したデータをそのまま保持します。

リカバリディスク



システムの復元

HDD 1

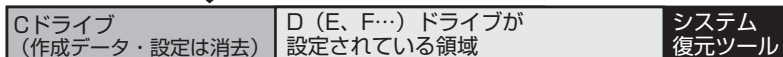

(パーティションを分割している場合の表示例)

「ハードディスクの内容は、すべて削除されます！」というメッセージが表示されます。

手順 6 に進んでください。

● ③ 「リカバリツールのみ初期化する」

ハードディスクのシステム復元ツールが起動できるように設定しなおします。

「よろしいですか？」というメッセージが表示されます。

手順 6 に進んでください。

6 Yキーを押す

処理を中止する場合は、(N)キーを押してください。
復元が実行されます。

復元が実行される前に再起動する場合があります。
また、[しばらくお待ちください・・・]画面が表示されるときがあります。

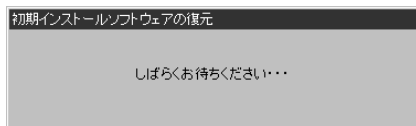

長い時間表示される場合がありますが、画面が切り替わるまでお待ちください。

復元中は、次の画面が表示されます。(手順5で③を選択した場合は、この画面は表示されません。)



復元の進行状況を示すグラフ表示が100%まで伸びた後、もう1度0%から始まります。グラフが2度目に100%に達すると完了です。

復元が完了すると、終了画面が表示されます。

7 何かキーを押す

システムが再起動します。

8 Windows のセットアップを行う

参照 ▶ 詳細について「1章 2 Windows のセットアップ」

メモ

- 一部のアプリケーションは、システムの復元後に [スタート] → [すべてのプログラム] → [アプリケーションの再インストール] から再インストールする必要があります。必要に応じて再インストールを行ってください。

参照 ▶ 詳細について「本章 4 アプリケーションを再インストールする」

購入後に変更した設定がある場合は、Windows のセットアップ後に、もう 1 度設定をやり直してください。また、周辺機器の接続、購入後に追加したアプリケーションのインストールも、Windows のセットアップ後に行ってください。

▶ 参照 周辺機器の接続 「4 章 周辺機器の接続」

2 操作手順—リカバリ DVD-ROM が同梱されているモデル

- 1 リカバリ DVD-ROM をセットして、パソコンの電源を切る
- 2 AC アダプタと電源コードを接続する
- 3 キーボードの **(F12)** キーを押しながら、パソコンの電源を入れる
- 4 **(→)** または **(←)** キーで CD のアイコン () にカーソルを合わせ、**(Enter)** キーを押す
[初期インストールソフトウェアの復元] 画面が表示されます。
- 5 実行したい項目の番号のキーを押す

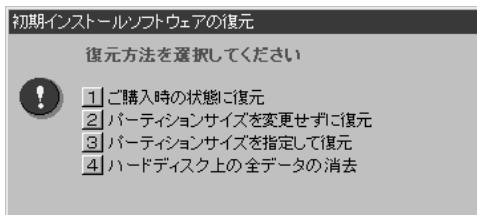

お願い

[初期インストールソフトウェアの復元] 画面で①～③を選択した場合、C ドライブにはシステム復元ツールから購入時と同じシステムが復元されます。C ドライブ () にあたる領域は、作成したデータ、設定した項目、インストールしたアプリケーションなどがすべて消去された状態になります。

メモ

システムを復元する場合、通常は②を選択してください。事前に分割した、C ドライブ以外のパーティションにデータがある場合、手順 5 で②を選択すると、他のパーティションのデータを残して、C ドライブのシステムだけを復元できます。ただし、BIOS 情報やコンピュータウイルスなどの影響でデータが壊れている場合、C ドライブ以外のパーティションにあるデータも使えないことがあります。

それぞれの項目の意味と動作は、次のようになります。

● ① 「ご購入時の状態に復元」

パソコンを購入したときの状態（パーティションが1個の状態）に戻します。

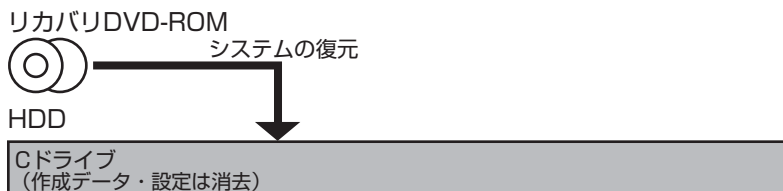

「ハードディスクの内容は、すべて削除されます！」というメッセージが表示されます。

手順6に進んでください。

● ② 「パーティションサイズを変更せずに復元」

前回「③ パーティションサイズを指定して復元」を選択して再セットアップをしている場合などに使用します。Cドライブ以外のパーティションでは、購入後に入力したデータをそのまま保持します。



「先頭パーティションのデータは、すべて削除されます！」というメッセージが表示されます。

手順6に進んでください。

● ③ 「パーティションサイズを指定して復元」

[マイコンピュータ] の C ドライブ (ハードディスク) のパーティション (領域) のサイズを変更します。

すでにハードディスクにパーティションを区切っている場合、C ドライブ以外のパーティションは消去されます。パーティションが消去された領域 (□) は管理ツールで設定すると、ドライブとして使用できます。管理ツールでの設定方法は「本項 4 パーティションを設定する」を参照してください。

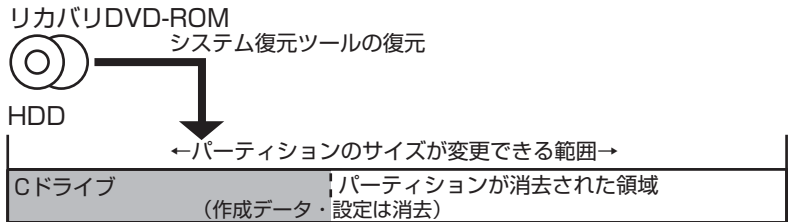

「ハードディスクの内容は、すべて削除されます！」というメッセージが表示されます。

① (Y) キーを押す

[パーティションサイズの指定] 画面が表示されます。

② (←) (→) キーを使ってパーティション (C ドライブ) のサイズを指定する

③ (ENTER) キーを押す

「復元を開始します！」というメッセージが表示されます。

手順 7 に進んでください。

● ④ 「ハードディスク上の全データの消去」

この項目は、パソコンを廃棄または譲渡する場合など、個人情報漏洩を防ぐために、ハードディスクのデータを完全に消去するためのものです。通常は実行しないでください。実行すると、ハードディスク上のすべてのデータが削除されます。

詳細は「9章 4-②-5 ハードディスクの内容をすべて消去する」を参照してください。

6 Yキーを押す

処理を中止する場合は、(N)キーを押してください。

「復元を開始します！」というメッセージが表示されます。

7 Yキーを押す

処理を中止する場合は、(N)キーを押してください。

復元が実行されます。

復元が実行される前に再起動する場合があります。

また、[しばらくお待ちください・・・]画面が表示されるときがあります。

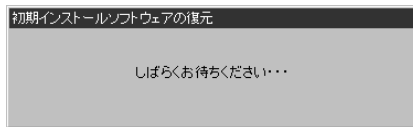

長い時間表示される場合がありますが、画面が切り替わるまでお待ちください。

復元中は、次の画面が表示されます。



復元の進行状況を示すグラフ表示が100%まで伸びた後、もう一度0%から始まります。グラフが2度目に100%に達すると完了です。

復元が完了すると、次の画面が表示されます。

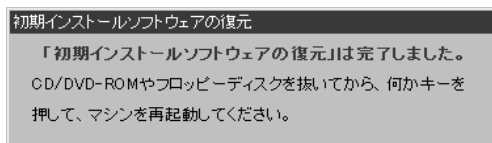

8 DVDを取り出し、何かキーを押す

システムが再起動します。

9 Windowsのセットアップを行う

参照 → 詳細について「1章 2 Windowsのセットアップ」

メモ

- 一部のアプリケーションは、再セットアップ後に [スタート] → [すべてのプログラム] → [アプリケーションの再インストール] から再インストールする必要があります。必要に応じて再インストールを行ってください。

▶参照 詳細について「本章 4 アプリケーションを再インストールする」

購入後に変更した設定がある場合は、Windows のセットアップ後に、もう 1 度設定をやり直してください。また、周辺機器の接続、購入後に追加したアプリケーションのインストールも、Windows のセットアップ後に行ってください。

▶参照 周辺機器の接続「4 章 周辺機器の接続」

3 Office Personal 2003、Office OneNote 2003 を再インストールする

* Office 搭載モデル、OneNote 搭載モデルのみ

Office Personal 2003 および Office OneNote 2003 は、以上の手順では復元されません。同梱の CD-ROM で再インストールしてください。

▶参照 詳細について

「本章 4-② Office Personal 2003、Office OneNote 2003 を再インストールする」



ここまでで、購入時の状態の復元は完了です。パーティションの設定を変更してシステムを復元した場合のみ、次項 [4] の操作を行ってください。

4 パーティションを設定する

パーティションの設定を変更して再セットアップした場合は、再セットアップ終了後すみやかに次の設定を行ってください。

お願い

リカバリディスクが同梱されていないモデルでは、Windows の「ディスクの管理」を使用すると、「HDDRECOVERY」というボリュームのパーティションが表示されます。このパーティションには再セットアップするためのデータが保存されていますので、削除しないでください。削除した場合、再セットアップはできなくなります。

- 1 コンピュータの管理者になっているユーザアカウントでログオンする
- 2 [コントロールパネル] を開き、[ パフォーマンスとメンテナンス] をクリックする
- 3 [ 管理ツール] をクリックする
- 4 [ コンピュータの管理] をダブルクリックする
- 5 左画面の [ディスクの管理] をクリックする
設定していないパーティションは [未割り当て] と表示されます。
- 6 [ディスク0] の [未割り当て] の領域を右クリックする
- 7 表示されるメニューから [新しいパーティション] をクリックする
[新しいパーティションウィザード] が起動します。
- 8 [次へ] ボタンをクリックし、ウィザードに従って設定する
次の項目を設定します。
 - ・パーティションの種類
 - ・パーティションサイズ
 - ・ドライブ文字またはパスの割り当て
 - ・フォーマット
 - ・ファイルシステム
- 9 設定内容を確認し、[完了] ボタンをクリックする
フォーマットが開始されます。
パーティションの状態が [正常] と表示されれば完了です。
詳細については「コンピュータの管理」のヘルプを参照してください。

【ヘルプの起動】

メニューバーから [ヘルプ] → [トピックの検索] をクリックしてください。

4 アプリケーションを再インストールする

アプリケーションを一度削除してしまっても、必要なアプリケーションやドライバを指定して再インストールすることができます。

Office 搭載モデルの場合は Office Personal 2003、OneNote 搭載モデルの場合は Office OneNote 2003 を、再セットアップ後に同梱の CD-ROM で再インストールする必要があります。「本節 ② Office Personal 2003、Office OneNote 2003 を再インストールする」を確認してください。

1) アプリケーションを再インストールする

再セットアップ後にアプリケーションを再インストールする方法を説明します。

【必要なもの】

- 『取扱説明書』（本書）

アプリケーションによっては、再インストール時に ID 番号などが必要です。あらかじめ確認してから、再インストールすることを推奨します。

すでにインストールされているアプリケーションを再インストールするときは、コントロールパネルの「プログラムの追加と削除」または各アプリケーションのアンインストールプログラムを実行して、アンインストールを行ってください。

アンインストールを行わずに再インストールを実行すると、正常にインストールできない場合があります。ただし、上記のどちらの方法でもアンインストールが実行できないアプリケーションは、上書きでインストールしても問題ありません。

1 操作手順

1 [スタート] → [すべてのプログラム] → [アプリケーションの再インストール] をクリックする

2 表示されるメッセージに従ってインストールを行う

[ファイルのダウンロード] 画面が表示された場合は、[実行] ボタンをクリックしてください。

2 Office Personal 2003、Office OneNote 2003を再インストールする

* Office 搭載モデル、OneNote 搭載モデルのみ

文書作成ソフトの「Word」や表計算ソフト「Excel」を使いたい場合は Office Personal 2003 をインストールする必要があります。

ここでは、Office Personal 2003 および Office OneNote 2003 を再インストールする方法を説明します。

【必要なもの】

同梱の「Microsoft® Office Personal Edition 2003」または「Microsoft® Office OneNote® 2003」と書いてあるパッケージに、必要なものが一式入っています。

「Microsoft® Office Personal Edition 2003」一式（Office 搭載モデルのみ）

- Microsoft® Office Personal Edition 2003 CD-ROM
- Microsoft® Office Home Style+ CD-ROM
- Microsoft® Office Personal Edition 2003 スタート ガイド

「Microsoft® Office OneNote® 2003」一式（OneNote 搭載モデルのみ）

- Microsoft® Office OneNote® 2003 CD-ROM
- Microsoft® Office OneNote® 2003 お使いになる前に

再インストールした場合、ライセンス認証が必要になります。

再インストール方法とセットアップ方法の詳細は、『Microsoft® Office Personal Edition 2003 スタート ガイド』、『Microsoft® Office OneNote® 2003 お使いになる前に』を確認してください。

【Service Pack 1 について】

添付の CD から Office Personal 2003 および Office OneNote 2003 を再インストールした場合、Service Pack 1 は組み込まれません。[スタート] → [すべてのプログラム] → [アプリケーションの再インストール] から再インストールしてください。



アプリケーションの再インストール

「本節 ① アプリケーションを再インストールする」

【「手書き入力パッド」を使用するとき】

Office Personal 2003 を再インストールした場合、Microsoft Office Word や Microsoft Office Excel などのアプリケーションを使用するときに、IME ツールバーの [手書き] ボタン - [手書き入力パッド] をクリック（または [手書き入力パッド] ボタンをクリック）すると、「言語の入力システムが正常にインストールされていることを確認してください」という警告メッセージが表示される場合があります。

言語の入力システム（MS-IME）は正常にインストールされており、動作上の問題はありませので、「今後、このメッセージを表示しない」のチェックボックスをチェックして、[OK] ボタンをクリックしてください。

9章

こんなときは

オンラインマニュアルやアプリケーションの使用、お客様登録、保守や修理などアフターケアを行う保守サービスを利用するときについて。

また、バッテリーパックの廃棄やパソコン本体の廃棄・譲渡を行う場合について説明しています。

-
- 1 オンラインマニュアルについて 270
 - 2 アフターケアについて 271
 - 3 お客様登録をする 273
 - 4 廃棄・譲渡について 278
 - 5 OS / アプリケーションについて 286

1 オンラインマニュアルについて

本製品には、パソコンの画面上で読むことのできる、オンラインマニュアルが用意されています。

1 起動方法

アプリケーションの紹介やQ&A、用語集など、ジャンル別にさまざまな情報を説明しています。

次のように操作すると、「オンラインマニュアル」が起動します。

- 1 [スタート] → [すべてのプログラム] → [オンラインマニュアル]
をクリックする

2 アフターケアについて

保守サービスについて

保守サービスへの相談は、『東芝 PC サポートのご案内』を確認してください。

保守・修理後はパソコン内のデータはすべて消去されます。

保守・修理に出す前に、作成したデータの他に次のデータのバックアップをとってください。

- メール
- メールアドレス帳
- インターネットのお気に入り など

有寿命部品について

本製品には、有寿命部品が含まれています。有寿命部品の交換時期の目安は、使用頻度や使用環境（温湿度など）等の条件により異なりますが、本製品を通常使用した場合、1日に約8時間、1ヵ月で25日のご使用で約5年です。上記目安はあくまで目安であって、故障しないことや無料修理をお約束するものではありません。なお、24時間を超えるような長時間連続使用等、ご使用状態によっては早期にあるいは製品の保証期間内でも部品交換（有料）が必要となります。

【対象品名】

本体液晶ディスプレイ*¹、ハードディスクユニット、CD/DVDドライブ*²、フロッピーディスクドライブ*²、キーボード、タッチパッド、マウス*³、冷却用ファン、ディスプレイ開閉部（ヒンジ）*⁴、ACアダプタ

- *1 工場出荷時から画面の明るさが半減するまでの期間
- *2 それぞれ内蔵されているモデルが対象です
- *3 同梱されているモデルが対象です
- *4 液晶ディスプレイを開いたときに固定するための内部部品です

社団法人 電子情報技術産業協会

「パソコンの有寿命部品の表記に関するガイドライン」について

<http://it.jeita.or.jp/perinfo/committee/pc/0503parts/index.html>

消耗品について

【バッテリーパック】

次のものは消耗品です。

- バッテリーパック（充電式リチウムイオン電池）

長時間の使用により消耗し、充電機能が低下します。

充電機能が低下した場合は、別売りのバッテリーパック PABAS054 または大容量バッテリーパック PABAS050 と交換してください。

付属品について

付属品については、株式会社 IT サービス（本社：044-540-2574）まで問い合わせてください。

保守部品（補修用性能部品）の最低保有期間

保守部品（補修用性能部品）とは、本製品の機能を維持するために必要な部品です。本製品の保守部品の最低保有期間は、製品発表月から6年6ヵ月です。

3 お客様登録をする

お客様登録とは、自分が製品の正規のユーザ（使用者）であることを製品の製造元に登録することです。ユーザ登録ともいいます。

1 東芝 ID (TID) お客様登録のおすすめ

東芝では、お客様へのサービス・サポートのご提供の充実をはかるために東芝 ID (TID) のご登録をおすすめしております。

東芝 ID (TID) は、複数のデジタル商品、および東芝オンラインショッピングサイト「Shop1048」で共通にご利用いただけるお客様専用 ID です。Room1048 登録対象の東芝デジタル商品をご購入された方が対象で、インターネット経由でご登録いただけます。

「Shop1048」でご購入のお手続きの中で、TID をご登録いただいたお客様は、あらかじめご登録いただく必要はありません。また、TID をご登録後は、商品同梱のお客様登録はがきでの登録は不要です。

【東芝 ID (TID) でご利用いただけるサービス】

- お客様専用個人ページ「Room1048 (ルームトウシバ)」をご利用いただけます。
- PC オンラインによるメールでの技術相談をお受けいたします。
- アンケートなどでご取得いただくポイントで、プレゼントの抽選にご応募いただけます。
- 「Shop1048」でのお買い物時には、便利でお得な TID 会員メニューをご利用いただくことができます。

詳しくは、次のアドレス「東芝 ID (TID) とは？」をご覧ください。

https://room1048.jp/onetoone/info/about_tid.htm

お願い

- TID 登録には、メールアドレスが必要です（携帯電話のメールアドレスはご遠慮ください）。
- 上記のサービス項目のうち、個人ページおよびポイント制度については、個人のお客様のみ対象となります。
- ご登録住所は、日本国内のみに限らせていただきます。
- この記載内容は 2005 年 7 月現在のものです。内容については、予告なく変更する場合がありますので、あらかじめご了承ください。

1 [東芝お客様登録]アイコンからのご登録方法

お客様の環境に応じて、TID 登録を行う方法を選択できます。

ここでは、インターネットアクセス環境をお持ちでない場合に、本製品に添付のアプリケーション「いきなりインターネット」の無料体験機能を利用して、TID 登録を行う方法を説明します。

接続時間に応じた電話使用料金が電話会社より請求されますので、あらかじめご了承ください。

「いきなりインターネット」は、コンピュータの管理者のユーザアカウントで使用してください。

お願い 操作にあたって

TID 登録は、インターネットに接続して行います。あらかじめ、次のことを行ってください。

- コンピュータウイルスへの感染を防ぐために、ウイルスチェックソフトをインストールし、有効状態に設定しておいてください。
- 電話回線のタイプ（パルス、またはトーン）を確認しておいてください。
- モジュラーケーブルを接続しておいてください。

1 デSKTOP上の【東芝お客様登録】アイコン（）をダブルクリックする

【東芝お客様登録】画面が表示されます。

2 内容を読んで【お客様登録へ進む】ボタンをクリックする

3 内容を読んで【インターネットアクセス環境をお持ちでない方はこちらをクリック】をクリックする

本製品に添付のアプリケーション「いきなりインターネット」の無料体験機能を利用して、インターネットプロバイダ「infoPepper」に接続し、東芝 ID (TID) のホームページにアクセスします。



「いきなりインターネット」の無料体験機能を利用しない場合は、次のいずれかの方法を選択してください。

- **インターネットアクセス環境をお持ちの方**

【インターネットアクセス環境をお持ちの方はこちらをクリック】をクリックしてください。

インターネットに接続して、東芝 ID (TID) のホームページにアクセスします。

アクセス後は、TID 登録を行ってください。

- **インターネット経由での登録を希望しない方**

【終了】(**X終了**) ボタンをクリックし、画面を閉じてください。

同梱されているお客様登録カードに必要事項をご記入のうえ、投函してください。

『お客様登録カード』で登録された方へは「仮パスワード」を発行いたします。東芝デジタル商品共通の東芝 ID (TID) は、「仮パスワード」を使い、インターネットから別途ご登録が必要です。

「本項 3 インターネットにすぐに接続されないお客様」をご覧ください。

「いきなりインターネット」が起動します。

画面に従って設定を行ってください。

役立つ 操作集

インターネットへの接続を終了するには

TID 登録を完了した後は、インターネットへの接続を終了してください。

① 通知領域の [接続] アイコン () を右クリックする

② 表示されたメニューから [切断] をクリックする

接続が終了すると通知領域の [接続]

アイコン () が消えます。

[スタート] → [接続] → [infoPepper XX (接続先)] をクリックし、[infoPepper XX (接続先) の状態] 画面で [切断] ボタンをクリックして、切断することもできます。

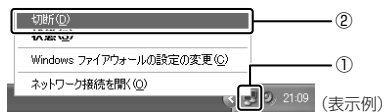

2 インターネットからのご登録方法

画面のご案内に従ってご登録ください。

すぐに TID をご取得、ご利用いただけます。

1 「<http://room1048.jp/>」 にアクセスする

2 [新規及び追加で商品のご登録をされるお客様] 欄で今回お買い上げの商品「パソコン」を選択する

画面のご案内に従ってください。

● 初めて TID をご登録される方

[新規登録] ボタンをクリックしてください。

画面のご案内に従ってご登録いただきますと、TID を発行いたします。

● すでに他商品で TID を取得された方

TID、パスワードを入力し、[追加登録] ボタンをクリックしてください。

商品の追加登録を行っていただくことができます。

3 インターネットにすぐに接続されないお客様

同梱の『お客様登録カード』（はがき）に必要な事項をご記入のうえ、ご送付ください。

東芝 TID 事務局より、「お客様登録番号」と TID 登録用の「仮パスワード」をはがきにて通知いたします。はがき通知後、インターネットから TID をご登録ください。TID はインターネットからのご登録受付になります。

● 初めて TID をご登録される方

インターネットに接続されたときに、「<http://room1048.jp/tid/>」 にアクセスし、「お客様登録番号」と「仮パスワード」を入力し、TID 登録を行ってください。

● すでに他商品で TID を取得された方

インターネットに接続されたときに、「<http://room1048.jp/>」 にアクセスし、「Room1048」にログインした後、[登録情報変更] → [はがきを受け取られたお客様] を選択してください。

お願い

- TID登録時点でお客様登録番号は無効となります。TIDでのサービス・サポートをご利用ください。
- TIDをご登録にならない場合は、お問い合わせなどの際にお客様登録番号が必要になることがありますので、はがきをお手元に保管してください。

2 その他のユーザ登録

1 Windows XPのユーザ登録

登録すると、マイクロソフト社よりマイクロソフト社製品に関する製品情報やイベント情報などを得ることができます。

登録は、インターネットで行います。インターネットに接続してから、次の手順で行ってください。

- 1 [スタート] → [ヘルプとサポート] をクリックする
[ヘルプとサポート センター] 画面が表示されます。
- 2 画面左の [Windows XPの新機能] をクリックする
- 3 画面左の [ライセンス認証、ライセンス、およびユーザー登録] をクリックする
- 4 画面右の [オンライン ユーザー登録を使用する] をクリックする
- 5 画面右の説明文中の [ユーザー登録ウィザード] をクリックする
[Microsoft Windows XP ユーザー登録ウィザード] が起動します。
- 6 表示される画面に従って登録を行う
ユーザーIDを持っていない場合は、所有者情報を入力する画面の [マイクロソフト オフィシャルユーザーID] 欄に「WindowsXP」と入力してください。

2 その他のアプリケーションのユーザ登録

パソコンに用意されている他のアプリケーションのユーザ登録については、各アプリケーションのヘルプを確認してください。

また、各アプリケーションの問い合わせ先については、「9章 5-② アプリケーションの問い合わせ先」を確認してください。

4 廃棄・譲渡について

1) バッテリーパックについて

貴重な資源を守るために、不要になったバッテリーパックは廃棄しないで、充電式電池リサイクル協力店へ持ち込んでください。
その場合、ショート防止のため電極にセロハンテープなどの絶縁テープを貼ってください。



Li-ion

【バッテリーパック（充電式電池）の回収、リサイクルについてのお問い合わせ先】

有限責任中間法人 JBRC

TEL : 03-6403-5673

ホームページ : <http://www.jbrc.com>

2) パソコン本体について

本製品を廃棄するときは、家庭と企業では廃棄方法が異なります。以下の要領にて処理してください。

(本製品は、LCD 表示部に使用している蛍光管に水銀が含まれています。また、鉛を含む部品が使われています。)

【PC リサイクルマークについて】



リサイクル

PC リサイクルマーク

製品本体の型番を表示しているシール（本体裏面）に印刷表示します。

1 家庭でパソコンを使用しているお客様へ

本製品を廃棄するときは、東芝の家庭系使用済みパソコン回収受付窓口へお申し込みください。東芝は、PC リサイクルマークが表示されている東芝製パソコンは無料で回収と適切な再資源化処理を実施します。

【パソコン回収受付窓口】

東芝 dynabook リサイクルセンタ

【回収申込方法】

- 東芝ホームページよりお申し込みの場合

URL : <http://dynabook.com/pc/eco/recycle.htm> (24時間受付)

- 電話にてお申し込みの場合

東芝 dynabook リサイクルセンタ

TEL : 043-303-0200

受付時間 : 10:00 ~ 17:00 (土・日・祝日、当社指定の休日を除く)

FAX : 043-303-0202 (24時間受付)

【回収・再資源化対象機器】

ノートパソコン、デスクトップパソコン (本体)、液晶ディスプレイ/液晶一体型パソコン、ブラウン管 (CRT) ディスプレイ/ブラウン管 (CRT) 一体型パソコン

- * 出荷時に同梱されていた標準添付品 (マウス、キーボード、スピーカ、ケーブルなど) が同時に排出された場合は、パソコンの付属品として併せて回収します。ただし、周辺機器 (プリンタ他)、マニュアル、CD-ROM などの媒体は回収の対象外です。

2 企業でパソコンを使用しているお客様へ

本製品を廃棄するときは、産業廃棄物として扱われます。

東芝は、廃棄品の回収と適切な再使用・再利用処理を実施しております。

PC リサイクルマーク表示のある東芝製パソコンを産業廃棄物として回収・処理を行う場合の費用については、東芝パソコンリサイクルセンターにお問い合わせください。

【問い合わせ先】

東芝パソコンリサイクルセンター

TEL : 045-510-0255

受付時間 : 9:00 ~ 17:00 (土・日・祝日、当社指定の休日を除く)

FAX : 045-506-7983 (24時間受付)

【東芝ホームページでご紹介】

URL : <http://dynabook.com/pc/eco/recycle.htm>

3 パソコンの廃棄・譲渡時のハードディスク上のデータ消去に関するご注意

最近、パソコンは、オフィスや家庭などで、いろいろな用途に使われるようになってきています。これらのパソコンに使われているハードディスクという記憶装置に、お客様の重要なデータが記録されています。

したがって、パソコンを譲渡あるいは廃棄するときには、これらの重要なデータ内容を消去するということが必要となります。

ところが、このハードディスクに書き込まれたデータを消去するというのは、それほど簡単ではありません。

「データを消去する」という場合、一般に

- ◆ データを「ごみ箱」に捨てる
- ◆ 「削除」操作を行う
- ◆ 「ごみ箱を空にする」コマンドを使って消す
- ◆ ソフトウェアで初期化（フォーマット）する
- ◆ 再セットアップ（リカバリ）を行い、購入時の状態に戻す

などの作業をしますが、これらの作業では、ハードディスク上に記録されたデータのファイル管理情報が変更されるだけで、実際はデータが見えなくなっているだけの状態です。

つまり、一見消去されたように見えますが、WindowsなどのOSのもとで、それらのデータを呼び出す処理ができなくなっただけで、実際のデータは、まだ残っているのです。

したがって、特殊なデータ回復のためのソフトウェアを利用すれば、これらのデータを読みとることが可能な場合があります。このため、悪意のある人により、ハードディスク内の重要なデータが読みとられ、予期しない用途に利用されるおそれがあります。

お客様が、廃棄・譲渡などを行う際に、ハードディスク内の重要なデータが流出するというトラブルを回避するためには、ハードディスクに記録された全データを、お客様の責任において消去することが非常に重要となります。消去するためには、標準添付しているハードディスクデータ削除機能や市販されている専用ソフトウェア、有償サービスの利用や、ハードディスク上のデータを金槌や強磁気により物理的・磁氣的に破壊して、読めなくすることをお勧めします。

なお、ハードディスク上のソフトウェア（OS、アプリケーションソフトなど）を削除することなくパソコンを譲渡すると、ソフトウェアライセンス使用許諾契約に抵触する場合がありますため、十分な確認を行う必要があります。

本製品では、パソコン上のデータをすべて消去することができます。

 参照 ▶ 「本項 5 ハードディスクの内容をすべて消去する」

この機能は Windows などの OS によるデータの消去や初期化とは違い、ハードディスクの全領域（*）にデータを上書きするため、データが復元されにくくなります。

ただし、本機能を使用してデータを消去した場合でも、特殊な装置の使用によりデータを復元される可能性はゼロではありません。あらかじめご了承ください。

* 内蔵ハードディスクからの再セットアップが可能な製品は、再セットアップに必要な領域は削除されません。

データ消去については、次のホームページも参照してください。

URL : <http://dynabook.com/pc/eco/haiki.htm>

4 お客様登録の削除について

● ホームページから削除する

東芝 ID (TID) をお持ちの場合はこちらからお願いいたします。

- ① インターネットで「<http://room1048.jp/>」へ接続する
- ② ページ左側の「東芝 ID (TID)」と「パスワード」に入力し、「ログイン」ボタンをクリックする
お客様専用ページにログインします。
- ③ ページ右上の「登録情報変更」をクリックする
「登録情報変更メニュー」画面が表示されます。
- ④ 「退会」をクリックし、登録を削除する

※ TID を退会されますと、「Shop1048」での TID 会員メニュー、およびポイントサービスなどもご利用いただけなくなりますので、あらかじめご了承ください。

● 電話で削除する

「東芝 ID 事務局（お客様情報変更）」までご連絡ください。

東芝 ID 事務局（お客様情報変更）

TEL : 03-3457-4861

受付時間 : 9:00 ~ 17:00 (土、日、祝日、東芝特別休日を除く)

紹介しているホームページ、電話番号はお客様登録の内容変更、削除に関する問い合わせ窓口です。

保守サービス、修理などの技術的な相談は、『東芝 PC サポートのご案内』を確認してください。

法人のお客様の場合、サービス内容が家庭のお客様の場合と異なります。

詳しくは、次のホームページを参照してください。

URL : <https://room1048.jp/onetoone/info/business.htm>

5 ハードディスクの内容をすべて消去する

パソコン上のデータは、削除操作をしても実際には残っています。普通の操作では読み取れないようになっていますが、特殊な方法を実行すると削除したデータでも再現できてしまいます。そのようなことができないように、パソコンを廃棄または譲渡する場合など、他人に見られたくないデータを読み取れないように、消去することができます。

なお、ハードディスクに保存されている、これまでに作成したデータやプログラムなどはすべて消失します。これらを復元することはできませんので、注意してください。

ハードディスクの内容をすべて消去する手順は、ご購入のモデルによって異なります。

メモ

ハードディスク消去機能は「Recovery Disc Creator」で作成したリカバリディスクからは実行できません。

【リカバリ DVD-ROM が同梱されていないモデル】

- 1 パソコンの電源を切る
- 2 ACアダプタと電源コードを接続する
- 3 キーボードの⓪（ゼロ）キーを押しながら、パソコンの電源を入れる
[初期インストールソフトウェアの復元] 画面が表示されます。

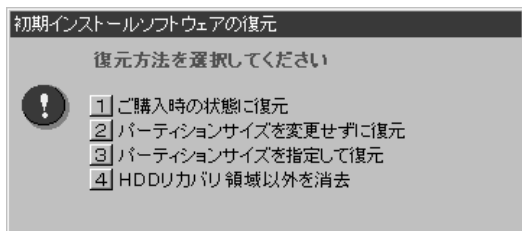

4 ④キーを押す

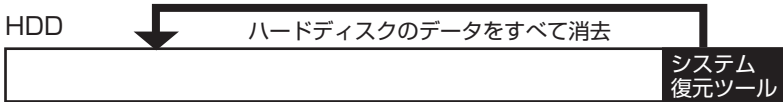

「HDD リカバリ領域以外は、すべて削除されます！」というメッセージが表示されます。

処理を中止する場合は、**(N)**キーを押してください。

5 **(Y)**キーを押す

データの消去方法を選択する画面が表示されます。

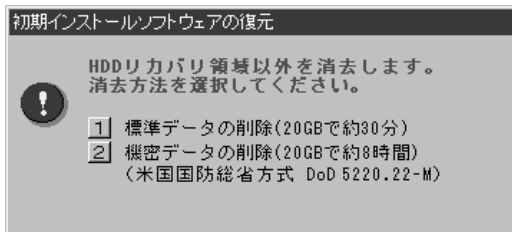

6 目的にあわせて、**(1)**または**(2)**キーを押す

通常は、**(1)**キーを押してください。データを読み取れなくなります。

より確実にデータを消去するためには、**(2)**キーを押してください。数時間かかりますが、HDD リカバリ領域（再セットアップ用のデータ領域）を除き、データは消去されます。

【リカバリ DVD-ROM が同梱されているモデル】

- 1 リカバリ DVD-ROM をセットし、パソコンの電源を切る
- 2 AC アダプタと電源コードを接続する
- 3 キーボードの(F12)キーを押しながら、パソコンの電源を入れる
- 4 (→)または(←)キーでCDのアイコン(●)にカーソルを合わせ、(Enter)キーを押す

[初期インストールソフトウェアの復元] 画面が表示されます。

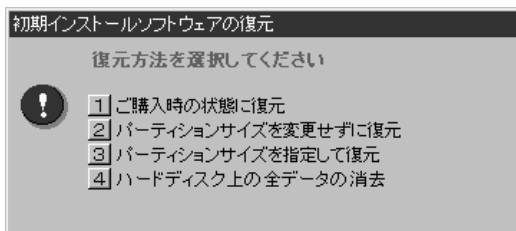

5 (4)キーを押す

リカバリDVD-ROM



「ハードディスクの内容は、すべて削除されます！」というメッセージが表示されます。

6 (Y)キーを押す

データの消去方法を選択する画面が表示されます。
処理を中止する場合は、(N)キーを押してください。

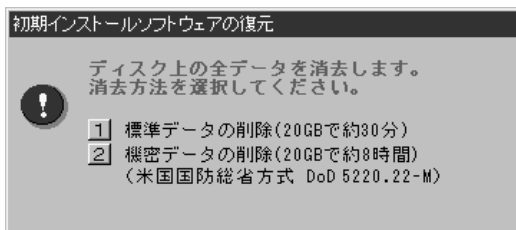

7 目的にあわせて、①または②キーを押す

通常は、①キーを押してください。データを読み取れなくなります。

より確実にデータを消去するためには、②キーを押してください。数時間かかりますが、データは消去されます。

「ハードディスクの内容は、すべて削除されます！」というメッセージが表示されます。

処理を中止する場合は、Nキーを押してください。

8 Yキーを押す

メッセージが表示され、データの消去処理が開始されます。

5 OS/アプリケーションについて

1 OSの問い合わせ先

* 2005年7月現在の内容です。

Windows セキュリティセンターなど、Microsoft® Windows® XP Service Pack 2 セキュリティ強化機能搭載の新規機能についてのサポート情報は、下記のホームページをご覧ください。

<http://support.microsoft.com/>

Windows XPに関する一般的なお問い合わせは、東芝PCダイヤルになります。

2) アプリケーションの問い合わせ先

* 2005年7月現在の内容です。各社の事情で受付時間などが変更になる場合があります。

本製品に添付されているアプリケーションやプロバイダの問い合わせ先は、次のとおりです。各アプリケーションのユーザ登録については、それぞれの問い合わせ先までお問い合わせください。

Adobe Reader / ConfigFree / Fn-esse / Internet Explorer / InterVideo WinDVD / Java™ 2 Runtime Environment / LaLaVoice / Microsoft IME / Microsoft Office OneNote / Outlook Express / PadTouch / TOSHIBA Smooth View / TPM / Windows Media Player / 東芝HWセットアップ / 東芝PC診断ツール / 東芝RAID / 東芝省電力 / 内蔵モデム用地域選択ユーティリティ / 東芝パスワードユーティリティ / 東芝SDメモ리카ードフォーマット

東芝（東芝PCダイヤル）

2005年9月13日（火）より、東芝PCダイヤル問い合わせ番号が変更となります。

●2005年9月12日（月）までのお問い合わせ先

ナビダイヤル : 0570-00-3100 (サポート料無料)

受付時間 : 9:00～19:00 (年中無休)

システムメンテナンスのため、サポートを休止させていただく場合がございます。日程は、dynabook.com「サポート情報」→「東芝PCダイヤル」(<http://dynabook.com/assistpc/techsupport/dial.htm>)にてお知らせいたします。

電話番号はお間違えないよう、ご確認の上おかけください。

お客様からの電話は全国6箇所（千葉市、大阪市、名古屋市、福岡市、仙台市、札幌市）の最寄りの拠点に自動的に接続されます。

拠点までの電話料金は有料となります。また海外からの電話、携帯電話などで上記電話番号に接続できないお客様、NTT以外とマイラインプラスなどの回線契約をご利用のお客様は、043-298-8780でお受けしています。

ご注意

- ・ナビダイヤルでは、ダイヤル後に通話区間料金のアナウンスが流れます。これはお客様から全国6箇所の最寄りの拠点までの通常電話料金で、サポート料金ではありません。
- ・ナビダイヤルでは、NTT以外とマイラインプラスをご契約の場合でも、自動的にNTT回線を使用することになりますので、あらかじめご了承ください。

●2005年9月13日（火）からのお問い合わせ先

全国共通電話番号 : 0120-97-1048 (通話料・サポート料無料)

受付時間 : 9:00～19:00 (年中無休)

システムメンテナンスのため、サポートを休止させていただく場合がございます。日程は、dynabook.com「サポート情報」→「東芝PCダイヤル」(<http://dynabook.com/assistpc/techsupport/dial.htm>)にてお知らせいたします。

電話番号は、お間違えないよう、ご確認の上おかけください。

海外からの電話、携帯電話などで上記電話番号に接続できないお客様は、043-298-8780でお受けしています。

Microsoft Office Excel/Microsoft Office Home Style+/
Microsoft Office Outlook/Microsoft Office Word

マイクロソフト 無償サポート

〈TEL〉

TEL : 東京 : 03-5354-4500
大阪 : 06-6347-4400

※次の情報をお手元に用意してご連絡ください。

郵便番号、ご住所、お名前、電話番号、お問い合わせ製品のプロダクトID
詳細は、製品添付の「パッケージ内容一覧」をご覧ください。

〈受付時間・お問い合わせ回数〉

●セットアップ、インストールに関するお問い合わせ

受付時間 : 9:30~12:00、13:00~19:00 (平日)
10:00~17:00 (土曜日、日曜日)

(マイクロソフト株式会社休業日、年末年始、祝祭日を除く。日曜日が祝祭日の場合は営業いたします。その場合、振替休日は休業させていただきます)

回数 : 指定はございません。

●基本操作に関するお問い合わせ

受付時間 : 9:30~12:00、13:00~19:00 (平日)
10:00~17:00 (土曜日)

(マイクロソフト株式会社休業日、年末年始、祝祭日を除く)

回数 : 4インシデント (4件のご質問)

無償サポートは4件までです。

あらかじめ、インシデント制など詳細について『Microsoft Office Personal Edition 2003 スタートガイド』の「お問い合わせについて」をご覧ください。

〈ホームページ〉

URL : <http://support.microsoft.com/>

※電話サポート (無償) もしくは、製品サポートからお問い合わせになる製品をお選びください。

備考 : マイクロソフトサポートWeb上から直接インターネットを通じてお問い合わせも可能です。

答えて
ねっと : <http://www.kotaete-net.net/>

駅すばあと

株式会社ヴァル研究所 「駅すばあと」 ユーザーサポートセンター

受付時間 : 10:00~12:00、13:00~17:00 (土・日・祝祭日・指定日を除く)
 TEL : 03-5373-3522
 FAX : 03-5373-3523
 E-mail : support@val.co.jp
 *ユーザー登録されたお客様が対象となります。
 ホームページ : <http://ekiworld.net/>

Norton AntiVirus

●期限切れによる「更新サービスの延長」申し込み

シマンテックストア

ホームページ : <http://www.symantec.com/region/jp/techsupp/regist/oem/toshiba/>
 受付時間 : 10:00~17:00 (土・日・祝日・年末年始を除く)
 TEL : 0570-005557 (ナビダイヤル)
 FAX : 0570-005558 (ナビダイヤル)

●ユーザー登録およびご購入前の一般的なご質問に関するお問い合わせ

シマンテック コンシューマ カスタマーサービスセンター

受付時間 : 10:00~17:00 (土・日・祝日・年末年始を除く)
 TEL : 0570-054115 (ナビダイヤル)
 FAX : 0570-054116 (ナビダイヤル)

※FAXでのお問い合わせはご回答までにお時間がかかる場合があります。
 お急ぎの場合は、お電話でのお問い合わせをお勧めいたします。

●技術的なお問い合わせ

シマンテック コンシューマ テクニカルサポートセンター

受付時間 : 10:00~18:00 (土・日・祝祭日を除く)

本センターをご利用頂くためには、ユーザー登録が必要です。また、ご利用期間は登録日から90日間となります。期間経過後のご利用は、有償サポートチケットをご購入頂くか、またはパッケージ製品へのアップグレードをご検討ください。

※テクニカルサポートセンターの連絡先は、ご登録された電子メールアドレス宛に通知いたします。

ユーザー登録 : <http://www.symantec.com/region/jp/techsupp/regist/oem/toshiba/>
 サイト : toshiba/

DLA for TOSHIBA/RecordNow! Basic for TOSHIBA/Recovery Disc Creator

ソニック・サポートセンター

受付時間 : 10:00~12:00、13:00~17:00
(土・日・祝祭日・年末年始・特別行事日を除く)

TEL : 03-5232-6400

お問い合わせは、ソニック・ソリューションズのサポートページのメールサポートフォームより質問内容をお送りください。

ホームページ : <http://www.sonicjapan.co.jp/support/index.html>

駅探エクスプレス

駅探エクスプレスサポート

電子メールでのみ受け付けております。

受付時間 : メールのため受付時間の制限はありません。
※Webmasterからの返信は、基本的に平日(10:00~18:00)の対応とさせていただきます。
また、内容により返信できない場合、回答に日数を要する場合もありますので、あらかじめご了承ください。

E-mail : express-support@ekitan.com

ホームページ : <http://express.ekitan.com/>

ゼンリンデータコム デジタル全国地図 its-mo Navi

ゼンリンデータコム お客様相談室

E-mail : itsmo_navi@zenrin-datacom.net

ホームページ : <http://www.zmap.net/contactus/index.html>

DION

KDDIカスタマーサービスセンター

●サービス内容に関するお問い合わせ

TEL : 0077-7192 (無料/9:00~21:00/土・日・祝日も受付中)

●接続・設定等に関するお問い合わせ

TEL : 0077-7084 (無料/24時間受付/土・日・祝日も受付中)

ホームページ : <http://www.dion.ne.jp/>

※メールでのお問い合わせはホームページから : <http://cs119.kddi.com/dion/>

infoPepper

infoPepperインターネットサービス

受付時間 : 10:00~12:00、13:00~17:00 (休業日を除く月曜~金曜)
 TEL : 044-201-0450
 F A X : 044-246-1131
 F A X ・ 音声
 情報サービス : 044-201-0449 (24時間受付)
 E-mail : support@staff.pep.ne.jp
 ホームページ : http://www.pep.ne.jp/

ODN

ODNサポートセンター

●ODNサービスに関するお問い合わせ

T E L : 0088-86 (無料。ダイヤルアップコース)
 0088-222-375 (無料。ADSL/光コース)
 受付時間 : 24時間自動受付 (9:00~18:00はオペレーター受付も可能)

●接続に関するお問い合わせ

T E L : 0088-85 (無料。ダイヤルアップコース)
 0088-228-325 (無料。ADSL/光コース)
 受付時間 : 24時間自動受付 (9:00~18:00はオペレーター受付も可能。
 また、ADSL/光コースの場合、オペレーター受付は9:00~21:00)

●E-mailによるお問い合わせ

ダイヤルアップコースサービス案内 : odn-support@odn.ad.jp
 ダイヤルアップコース接続サポート : tech-support@odn.ad.jp
 ADSL/光コースサービス案内・接続サポート : info-adsl@odn.ad.jp

●FAXによるお問い合わせ

ODN FAXサービス : 0088-218-586 (無料。年中無休)

gooスティック

goo事務局

受付時間 : 10:00~17:00 (土・日・祝日・年末年始を除く)
 T E L : 045-848-4190
 E-mail : info@goo.ne.jp
 ホームページ : http://stick.goo.ne.jp

付録

本製品について、外形や各インターフェースなどのハードウェア仕様や、技術基準適合について記しています。

-
- 1 本製品の仕様 294
 - 2 各インターフェースの仕様 302
 - 3 技術基準適合について 306
 - 4 東芝 PC ダイアルのご案内 319

1 本製品の仕様

仕様についての詳細は、別紙の『dynabook SS MXシリーズをお使いのかたへ』
または『dynabook SS M11シリーズをお使いのかたへ』を参照してください。

1 外形寸法図

※数値は突起部を含みません。

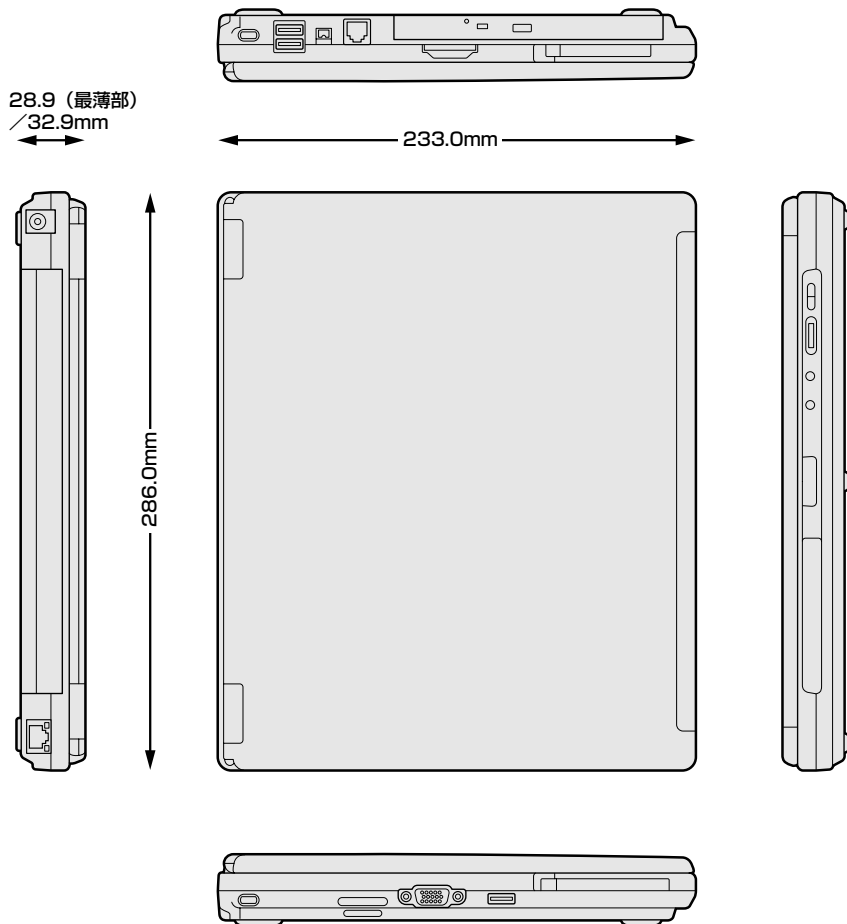

2 サポートしているビデオモード

ディスプレイコントローラによって制御される画面の解像度と表示可能な最大色数を定めた規格をビデオモードと呼びます。

参照 → 表示可能色数の詳細について「3章 4-1 表示可能色数」

本製品でサポートしている英語モード時のすべてのビデオモードを次に示します。モードナンバは一般に、プログラマがそれぞれのモードを識別するのに用いられます。アプリケーションソフトがモードナンバによってモードを指定してくる場合、そのナンバが図のナンバと一致していないことがあります。この場合は解像度とフォントサイズと色の数をもとに選択し直してください。

ビデオモード	形式	解像度	フォントサイズ	色数	CRTリフレッシュレート(Hz)
0.1	VGA テキスト	40×25字	8×8	16/256K	70
2,3		80×25字			
0*,1*		40×25字	8×14		
2*,3*		80×25字			
0+,1+		40×25字	8(9)×16		
2+,3+		80×25字			
4,5	VGA	320×200ドット	8×8	4/256K	
6	グラフィックス	640×200ドット		2/256K	
7	VGA テキスト	80×25字	8(9)×14	モノクロ	
7+			8(9)×16		
D	VGA グラフィックス	320×200ドット	8×8	16/256K	
E		640×200ドット			
F		640×350ドット	8×14	モノクロ	
10				16/256K	
11		640×480ドット	8×16	2/256K	60
12				16/256K	
13		320×200ドット	8×8	256/256K	70

ビデオモード	形式	解像度	フォントサイズ	色数	CRTリフレッシュレート(Hz)
-	SVGA グラフィックス	640 x 480ドット	-	256/256K	60/75/85 /100
-		800 x 600ドット	-		
-		1024 x 768ドット	-		
-		1280 x 1024ドット*1	-		
-		1400 x 1050ドット*1	-		60/75/85
-		1600 x 1200ドット*1	-		60/75/85 /100
-		1920 x 1440ドット*1	-		60/75/85
-		2048 x 1536ドット*1	-		60/75
-		640 x 480ドット	-	64K/64K	60/75/85 /100
-		800 x 600ドット	-		
-		1024 x 768ドット	-		
-		1280 x 1024ドット*1	-		
-		1400 x 1050ドット*1	-		60/75/85
-		1600 x 1200ドット*1	-		60/75/85 /100
-		1920 x 1440ドット*1	-		60/75/85
-		2048 x 1536ドット*1	-		60/75
-		640 x 480ドット	-	16M/16M	60/75/85 /100
-		800 x 600ドット	-		
-		1024 x 768ドット	-		
-		1280 x 1024ドット*1	-		60/75/85
-	1400 x 1050ドット*1	-	60/75/85		
-	1600 x 1200ドット*1	-	60/75/85		

* 1 本体液晶ディスプレイに表示する場合は、実際の画面（1024 x 768）内に、仮想スクリーン表示します。
注）一部の画面モードはディファレントリフレッシュモード、マルチモニターでは使用できません。

3 ハードウェアリソースについて

メモリマップ、I/Oポートマップ、IRQ使用リソース、DMA使用リソースは次の方法で確認できます。使用している環境（ハードウェア/ソフトウェア）によって変更される場合があります。

- 1 [スタート] → [すべてのプログラム] → [アクセサリ] → [システムツール] → [システム情報] をクリックする
- 2 画面左側のツリーから [ハードウェアリソース] をダブルクリックする
- 3 調べたい項目をクリックする

メモリマップ : [メモリ]

I/Oポートマップ : [I/O]

IRQ 使用リソース : [IRQ]
DMA 使用リソース : [DMA]

4 内蔵モデムについて

モデムボードを取り付けることによって、モデム機能を使用できます。あらかじめモデムボードが取り付けられているモデルの場合は、取り付け／取りはずしの作業は必要ありません。また、モデムボードを取りはずした状態で本製品を使用しないでください。

警告

- 本文中で説明されている部分以外は絶対に分解しないこと
内部には高電圧部分が多くあり、万一触ると感電ややけどのおそれがあります。
- 取りはずしたネジは、**幼児の手の届かないところに置くこと**
誤って飲み込むと窒息のおそれがあります。万一、飲み込んだ場合は、ただちに医師に相談してください。

注意

- モデムボードの取り付け／取りはずしを行う場合は、必ず電源を切り、ACアダプタのプラグを抜き、バッテリーパックを取りはずしてから作業を行うこと
電源を入れたまま取り付け／取りはずしを行うと感電、故障のおそれがあります。
- 電源を切った直後には、モデムボードの取り付け／取りはずしを行わないこと
内部は温度が高くなっており、やけどをするおそれがあります。モデムボードの取り付け／取りはずしは、電源を切った後30分以上たってから、行ってください。
- パソコン内部にネジや異物を残さないこと
火災、発煙のおそれがあります。

お願い

- モデムボードの取り付け、取りはずし、規格 (PTT) ラベルの確認以外の目的でパソコン本体のカバーを開けないでください。
- モデムボードを取りはずした状態で本製品を使用しないでください。故障の原因になります。
- キズや破損を防ぐため、布などを敷いた安定した台の上にパソコン本体を置いて作業を行ってください。
- モデムボードを強く押ししたり、曲げたり、落としたりしないでください。

モデムボードの取り付け／取りはずし

【モデムボードの取り付け／取りはずしの前に】

次の作業を行ってから、モデムボードの取り付け／取りはずしを行ってください。

- ① データを保存し、Windowsを終了させて電源を切る
- ② パソコン本体に接続されているACアダプタとケーブル類を取りはずす
- ③ ディスプレイを閉じてパソコン本体を裏返し、バッテリーパックを取りはずす
- ④ ハードディスクドライブスロットカバーをとめているネジ1本をゆるめて、スロットカバーを取りはずす
- ⑤ ハードディスクドライブを持ち上げて、ケーブルを取りはずす
- ⑥ ハードディスクドライブを取りはずす
- ⑦ ドライブ*1をとめているネジ2本を取りはずす
- ⑧ ドライブ*1をハードディスクドライブスロット側から押し出して取りはずす
- ⑨ パソコン本体底面のネジ11本を取りはずす
- ⑩ パソコン本体を表面に戻し、ディスプレイを開ける
- ⑪ 左右のスピーカカバーを取りはずす
- ⑫ キーボードを固定しているネジ2本を取りはずす
- ⑬ キーボードを持ち上げて、パームレストの上へ裏向きに置く
- ⑭ キーボードケーブルをとめているシールをはがす
- ⑮ 上カバー上のシートをめくって、メイン基板からキーボードケーブルを取りはずす
- ⑯ 上カバー上のシートに通してあるキーボードケーブルを取りはずす
- ⑰ キーボードを取りはずす
- ⑱ メイン基板から次のケーブルを取りはずす
 - ・ スイッチケーブルを取りはずす
 - ・ ディスプレイからの2本のケーブルを取りはずす
 - ・ ディスプレイからのアースケーブル（ネジ1本でとめている）を取りはずす
 - ・ LANコネクタケーブルを取りはずす
 - ・ スピーカケーブルを取りはずす
 - ・ タッチパッドケーブルを取りはずす
- ⑲ Bluetooth基板をとめているネジ1本を取りはずす*2
- ⑳ Bluetooth基板からアンテナケーブルを取りはずす*2
- ㉑ メイン基板に取り付けているBluetooth基板からのフラットケーブルを取りはずす*2
- ㉒ Bluetooth基板を取りはずす*2
- ㉓ ディスプレイを垂直にして、ディスプレイを固定している左右、手前にあるネジ2本を取りはずす
- ㉔ ディスプレイを水平になるまで倒して、左右のヒンジカバーを取りはずす
- ㉕ ディスプレイを固定している左右、奥にあるネジ2本を取りはずす
- ㉖ ディスプレイをパソコン本体から分離する
- ㉗ 上カバー上のアンテナケーブル類をとめているガラステープをはがす
上カバー上のアンテナケーブル類をまとめてあるプラスチックフィルムをめくって、ケーブルを取り出す
- ㉘ 上カバーをとめているネジ2本を取りはずす

- ⑩ 上カバーを持ち上げて次のことを行う*³
 - ・ 無線 LAN 基板からアンテナケーブル 2 本を取りはずす
 - ・ メイン基板上のアンテナケーブルをとめているガラステープをはがす
 - ・ メイン基板上のプラスチックフィルムをめくって、アンテナケーブルを取り出す
 - ・ 上カバーを通してあるアンテナケーブルを取りはずす
- ⑪ 上カバーをベースカバーから取りはずす
- ⑫ メイン基板をベースカバーから取りはずす

【 モデムの取り付け 】

- ① モデムボードにケーブルを取り付ける
- ② メイン基板にモデムボードを取り付け、モデム固定用のネジ 2 本でとめる

【 モデムボードの取りはずし 】

- ① メイン基板にとめているモデム固定用のネジ 2 本を取りはずし、モデムボードを取りはずす
- ② モデムボードからケーブルを取りはずす

【 モデムボードの取り付け／取りはずした後に 】

- ① メイン基板をベースカバーに取り付ける
- ② 上カバーを持ち上げて次のことを行う*³
 - ・ 上カバーにアンテナケーブルを通す
 - ・ 無線 LAN 基板にアンテナケーブル 2 本を取り付ける
 - ・ メイン基板上のプラスチックフィルムの中にアンテナケーブルを入れる
 - ・ メイン基板上でアンテナケーブル類をガラステープで貼る
- ③ 上カバーをベースカバーにネジ 2 本で取り付ける
- ④ ディスプレイを垂直にして左右、奥側をネジ 2 本で取り付ける
- ⑤ ディスプレイを水平になるまで倒して、左右のヒンジカバーを取り付ける
- ⑥ ディスプレイの左右、手前側をネジ 2 本で取り付ける
- ⑦ 上カバー上のアンテナケーブル類をまとめるためのプラスチックフィルムをめくって、ケーブルを折りたたんで入れる
- ⑧ Bluetooth 基板のフラットケーブルをメイン基板に取り付ける*²
- ⑨ Bluetooth 基板にアンテナケーブルを取り付ける*²
- ⑩ Bluetooth 基板をネジ 1 本でメイン基板に取り付ける*²
- ⑪ 上カバー上でアンテナケーブル類をガラステープで貼る
- ⑫ メイン基板に次のケーブルを取り付ける
 - ・ スイッチケーブルを取り付ける
 - ・ ディスプレイからの 2 本のケーブルを取り付ける
 - ・ ディスプレイからのアースケーブルをネジ 1 本でとめる
 - ・ LAN コネクタケーブルを取り付ける
 - ・ スピーカケーブルを取り付ける
 - ・ タッチパッドケーブルを取り付ける
- ⑬ 上カバー上のシートにキーボードケーブルを通す
- ⑭ 上カバー上のシートをめくって、メイン基板にキーボードケーブルを取り付ける

- ⑮ キーボードケーブルをシールでとめる
- ⑯ キーボードをネジ2本で取り付ける
- ⑰ 左右のスピーカカバーを取り付ける
- ⑱ ディスプレイを閉じてパソコン本体を裏面にしてネジ11本を取り付ける
- ⑲ パソコン本体を表面に戻して、ドライブ*1を押し込む（必ず表面に戻してから行ってください）
- ㉑ 再度、パソコン本体を裏面にして、ドライブ*1をネジ2本で取り付ける
- ㉒ ハードディスクドライブを持ち上げて、ケーブルを取り付ける
- ㉓ ハードディスクドライブをハードディスクドライブスロットに取り付ける
- ㉔ ハードディスクドライブスロットカバーのネジをしめる
- ㉕ パソコン本体を裏返し、バッテリーパックを取り付ける

* 1 DVDスーパーマルチドライブまたはDVD-ROM & CD-R/RWドライブとなります。

* 2 Bluetoothモデルのみとなります。

* 3 無線LANモデルのみとなります。

5 回復コンソール

Windows XPに重大なエラーが発生して起動できないような場合、回復コンソールを使って起動環境の復元やファイルの救出などを行うことができます。回復コンソールは正常に機能しているときにインストールする必要があります。詳しい使用方は『ヘルプとサポート センター』で「回復コンソール」を検索し、確認してください。

回復コンソールのインストール

- 1 [スタート] → [ファイル名を指定して実行] をクリックする
- 2 「C:¥windows¥i386¥winnt32.exe /cmdcons」と入力する
- 3 [OK] ボタンをクリックする

[Windows セットアップ] 画面が表示されます。画面の指示に従ってインストールしてください。

「ファイルXXXX...を読み込めなかったため、アップグレードオプションは現在利用できません。...」というメッセージが表示された場合は、[OK] ボタンをクリックしてください。回復コンソール開始の確認画面が表示されます。

インターネットに接続できない場合は、更新されたWindows セットアップをダウンロードすることができませんが、回復コンソールのインストールはそのまま続行することができます。

回復コンソールの操作方法

1 電源スイッチを押す

パソコンを起動したときにオペレーティングシステム一覧が表示されます。通常、システムを起動する場合は、「Microsoft Windows XP Professional」を選択してください。

2 「Microsoft Windows XP 回復コンソール」を選択し、**Enter** キーを押す

画面のメッセージに従ってください。

3 コマンドを入力する

「C:¥WINDOWS>_」が表示されているときに「help」を入力すると、回復コンソールで入力できるコマンドの一覧が表示されます。各コマンドの説明については、『ヘルプとサポート センター』でご確認ください。回復コンソールを終了したい場合は「exit」と入力してください。パソコンが再起動します。

2 各インタフェースの仕様

1 i.LINK (IEEE 1394) インタフェース

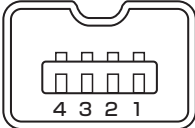
ピン番号	信号名	意味	信号方向
1	TPB-	ストロープ受信／データ送信 (2対の差動信号)	
2	TPB+	ストロープ受信／データ送信 (2対の差動信号)	
3	TPA-	データ受信／ストロープ送信 (2対の差動信号)	
4	TPA+	データ受信／ストロープ送信 (2対の差動信号)	
コネクタ図			
			

信号方向 (1) : パソコン本体への入力
信号方向 (0) : パソコン本体からの出力

2 RGBインタフェース

ピン番号	信号名	意味	信号方向
1	CRV	赤色ビデオ信号	0
2	CGV	緑色ビデオ信号	0
3	CBV	青色ビデオ信号	0
4	Reserved	予約	
5	GND	信号グランド	
6	GND	信号グランド	
7	GND	信号グランド	
8	GND	信号グランド	
9	+5V	電源	
10	GND	信号グランド	
11	Reserved	予約	
12	SDA	SDA通信信号	I/O
13	-CHSYNC	水平同期信号	0
14	-CVSYNC	垂直同期信号	0
15	SCL	SCLデータクロック信号	I/O

コネクタ図

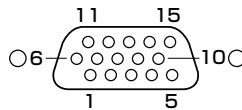

高密度D-SUB 3列15ピンメス

信号名：-がついているのは、負論理値の信号です
 信号方向（I）：パソコン本体への入力
 信号方向（O）：パソコン本体からの出力

3 USBインタフェース

ピン番号	信号名	意味	信号方向
1	VCC	+5V	
2	-Data	マイナスデータ	I/O
3	+Data	プラスデータ	I/O
4	GND	信号グラウンド	

コネクタ図

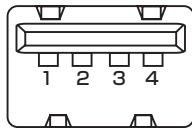

信号名：-がついているのは、負論理値の信号です
信号方向（I）：パソコン本体への入力
信号方向（O）：パソコン本体からの出力

4 モデムインタフェース

ピン番号	信号名	意味	信号方向
1	-	ノーコンタクト	
2	-	ノーコンタクト	
3	TIP	電話回線	I/O
4	RING	電話回線	I/O
5	-	ノーコンタクト	
6	-	ノーコンタクト	

コネクタ図

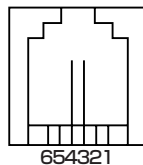

信号名：-がついているのは、負論理値の信号です
信号方向（I）：パソコン本体への入力
信号方向（O）：パソコン本体からの出力

5 LANインタフェース

ピン番号	信号名	意味	信号方向
1	TX	送信データ (+)	0
2	-TX	送信データ (-)	0
3	RX	受信データ (+)	1
4	Unused	未使用	
5	Unused	未使用	
6	-RX	受信データ (-)	1
7	Unused	未使用	
8	Unused	未使用	

コネクタ図

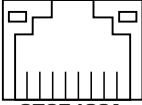

信号名：-がついているのは、負論理値の信号です

信号方向 (1)：パソコン本体への入力

信号方向 (0)：パソコン本体からの出力

3 技術基準適合について

瞬時電圧低下について

この装置は、社団法人 電子情報技術産業協会の定めたパーソナルコンピュータの瞬時電圧低下対策のガイドラインを満足しております。しかし、ガイドラインの基準を上回る瞬時電圧低下に対しては、不都合を生じることがあります。

電波障害自主規制について

この装置は、情報処理装置等電波障害自主規制協議会（VCCI）の基準に基づくクラスB 情報技術装置です。この装置は、家庭環境で使用することを目的としていますが、この装置がラジオやテレビジョン受信機に近接して使用されると、受信障害を引き起こすことがあります。

取扱説明書に従って正しい取り扱いをしてください。

参照 ▶ 「7章 2 その他 - Q. パソコンの近くにあるテレビやラジオの調子がおかしい」

国際エネルギースタープログラムについて

当社は国際エネルギースタープログラムの参加事業者として、本製品が国際エネルギースタープログラムの対象製品に関する基準を満たしていると判断します。



参照 ▶ 省電力設定について 「5章 2 省電力の設定をする」

FCC information

Product name : dynabook SS MX series, dynabook SS M11 series

Model number : PPM30

FCC notice "Declaration of Conformity Information"

This equipment has been tested and found to comply with the limits for a Class B digital device, pursuant to Part 15 of the FCC rules. These limits are designed to provide reasonable protection against harmful interference in a residential installation. This equipment generates, uses and can radiate radio frequency energy and, if not installed and used in accordance with the instructions, it may cause harmful interference to radio communications. However, there is no guarantee that interference will not occur in a particular installation. If this equipment does cause harmful interference to radio or television reception, which can be determined by turning the equipment off and on, the user is encouraged to try to correct the interference by one or more of the following measures:

- Reorient or relocate the receiving antenna.
- Increase the separation between the equipment and receiver.
- Connect the equipment into an outlet on a circuit different from that to which the receiver is connected.
- Consult the dealer or an experienced radio/TV technician for help.

WARNING : *Only peripherals complying with the FCC rules class B limits may be attached to this equipment. Operation with non-compliant peripherals or peripherals not recommended by TOSHIBA is likely to result in interference to radio and TV reception. Shielded cables must be used between the external devices and the computer's external monitor connector, USB connector and Microphone jack. Changes or modifications made to this equipment, not expressly approved by TOSHIBA or parties authorized by TOSHIBA could void the user's authority to operate the equipment.*

FCC conditions

This device complies with Part 15 of the FCC Rules. Operation is subject to the following two conditions:

1. This device may not cause harmful interference.
2. This device must accept any interference received, including interference that may cause undesired operation.

Contact

Address : TOSHIBA America Information Systems, Inc.
9740 Irvine Boulevard
Irvine, California 92618-1697

Telephone : (949) 583-3000

TOSHIBA

EU Declaration of Conformity



TOSHIBA declares, that the product: PPM30* conforms to the following Standards:

Supplementary Information : “The product complies with the requirements of the Low Voltage Directive 73/23/EEC, the EMC Directive 89/336/EEC and the R&TTE Directive 1999/5/EEC.”

This product is carrying the CE-Mark in accordance with the related European Directives. Responsible for CE-Marking is TOSHIBA Europe, Hammfelddamm 8, 41460 Neuss, Germany.

モデム使用時の注意事項

本製品の内蔵モデムをご使用になる場合は、次の注意事項を守ってください。

内蔵モデムは、財団法人 電気通信端末機器審査協会により電気通信事業法第 50 条 1 項に基づき、技術基準適合認定を受けたものです。



●対応地域

内蔵モデムは、次の地域で使用できます。

アイスランド、アイルランド、アメリカ合衆国、アラブ首長国連邦、アルゼンチン、イギリス、イスラエル、イタリア、インド、インドネシア、エジプト、エストニア、オーストラリア、オーストリア、オマーン、オランダ、カナダ、韓国、ギリシャ、クウェート、サウジアラビア、シンガポール、スイス、スウェーデン、スペイン、スリランカ、スロバキア、スロベニア、タイ、台湾、チェコ、中国、デンマーク、ドイツ、トルコ、日本、ニュージーランド、ノルウェー、パキスタン、ハンガリー、バングラデシュ、フィリピン、フィンランド、ブラジル、フランス、ブルガリア、ベルギー、ポーランド、ポルトガル、香港、マルタ、マレーシア、南アフリカ、メキシコ、モロッコ、ラトビア、リトアニア、ルーマニア、ルクセンブルグ、レバノン、ロシア

(2005年8月現在)

●自動再発信の制限

内蔵モデムは2回を超える再発信（リダイヤル）は、発信を行わず『BLACK LISTED』を返します（『BLACK LISTED』の応答コードが問題になる場合は、再発信を2回以下または再発信間隔を1分以上にしてください）。

* 内蔵モデムの自動再発信機能は、電気通信事業法の技術基準（アナログ電話端末）「自動再発信機能は2回以内（但し、最初の発信から3分以内）」に従っています。

お願い

内蔵モデムを使用する場合は、ご使用になる地域にあわせて設定が必要です。

Conformity Statement

The equipment has been approved to [Commission Decision "CTR21"] for pan-European single terminal connection to the Public Switched Telephone Network (PSTN).

However, due to differences between the individual PSTNs provided in different countries/regions the approval does not, of itself, give an unconditional assurance of successful operation on every PSTN network termination point.

In the event of problems, you should contact your equipment supplier in the first instance.

Network Compatibility Statement

This product is designed to work with, and is compatible with the following networks. It has been tested to and found to confirm with the additional requirements conditional in EG 201 121.

Germany	- ATAAB AN005,AN006,AN007,AN009,AN010 and DE03,04,05,08,09,12,14,17
Greece	- ATAAB AN005,AN006 and GR01,02,03,04
Portugal	- ATAAB AN001,005,006,007,011 and P03,04,08,10
Spain	- ATAAB AN005,007,012, and ES01
Switzerland	- ATAAB AN002
All other countries/regions	- ATAAB AN003,004

Specific switch settings or software setup are required for each network, please refer to the relevant sections of the user guide for more details.

The hookflash (timed break register recall) function is subject to separate national type approvals. It has not been tested for conformity to national type regulations, and no guarantee of successful operation of that specific function on specific national networks can be given.

Pursuant to FCC CFR 47, Part 68:

When you are ready to install or use the modem, call your local telephone company and give them the following information:

- The telephone number of the line to which you will connect the modem
- The registration number that is located on the device

The FCC registration number of the modem will be found on either the device which is to be installed, or, if already installed, on the bottom of the computer outside of the main system label.

- The Ringer Equivalence Number (REN) of the modem, which can vary.
For the REN of your modem, refer to your modem's label.

The modem connects to the telephone line by means of a standard jack called the USOC RJ11C.

Type of service

Your modem is designed to be used on standard-device telephone lines.

Connection to telephone company-provided coin service (central office implemented systems) is prohibited. Connection to party lines service is subject to state tariffs. If you have any questions about your telephone line, such as how many pieces of equipment you can connect to it, the telephone company will provide this information upon request.

Telephone company procedures

The goal of the telephone company is to provide you with the best service it can.

In order to do this, it may occasionally be necessary for them to make changes in their equipment, operations, or procedures. If these changes might affect your service or the operation of your equipment, the telephone company will give you notice in writing to allow you to make any changes necessary to maintain uninterrupted service.

If problems arise

If any of your telephone equipment is not operating properly, you should immediately remove it from your telephone line, as it may cause harm to the telephone network. If the telephone company notes a problem, they may temporarily discontinue service. When practical, they will notify you in advance of this disconnection. If advance notice is not feasible, you will be notified as soon as possible. When you are notified, you will be given the opportunity to correct the problem and informed of your right to file a complaint with the FCC.

In the event repairs are ever needed on your modem, they should be performed by TOSHIBA Corporation or an authorized representative of TOSHIBA Corporation.

Disconnection

If you should ever decide to permanently disconnect your modem from its present line, please call the telephone company and let them know of this change.

Fax branding

The Telephone Consumer Protection Act of 1991 makes it unlawful for any person to use a computer or other electronic device to send any message via a telephone fax machine unless such message clearly contains in a margin at the top or bottom of each transmitted page or on the first page of the transmission, the date and time it is sent and an identification of the business, other entity or individual sending the message and the telephone number of the sending machine or such business, other entity or individual.

In order to program this information into your fax modem, you should complete the setup of your fax software before sending messages.

Instructions for IC CS-03 certified equipment

1 NOTICE : The Industry Canada label identifies certified equipment. This certification means that the equipment meets certain telecommunications network protective, operational and safety requirements as prescribed in the appropriate Terminal Equipment Technical Requirements document(s). The Department does not guarantee the equipment will operate to the user's satisfaction.

Before installing this equipment, users should ensure that it is permissible to be connected to the facilities of the local telecommunications company. The equipment must also be installed using an acceptable method of connection.

The customer should be aware that compliance with the above conditions may not prevent degradation of service in some situations.

Repairs to certified equipment should be coordinated by a representative designated by the supplier. Any repairs or alterations made by the user to this equipment, or equipment malfunctions, may give the telecommunications company cause to request the user to disconnect the equipment.

Users should ensure for their own protection that the electrical ground connections of the power utility, telephone lines and internal metallic water pipe system, if present, are connected together. This precaution may be particularly important in rural areas.

Caution: Users should not attempt to make such connections themselves, but should contact the appropriate electric inspection authority, or electrician, as appropriate.

2 The user manual of analog equipment must contain the equipment's Ringer Equivalence Number (REN) and an explanation notice similar to the following:

The Ringer Equivalence Number (REN) of the modem, which can vary.

For the REN of your modem, refer to your modem's label.

NOTICE : The Ringer Equivalence Number (REN) assigned to each terminal device provides an indication of the maximum number of terminals allowed to be connected to a telephone interface. The termination on an interface may consist of any combination of devices subject only to the requirement that the sum of the Ringer Equivalence Numbers of all the devices does not exceed 5.

3 The standard connecting arrangement (telephone jack type) for this equipment is jack type(s): USOC RJ11C.

The IC registration number of the modem is shown below.

Canada: 1353A-L4AINT

Notes for Users in Australia and New Zealand

Modem warning notice for Australia

Modems connected to the Australian telecoms network must have a valid Austel permit. This modem has been designed to specifically configure to ensure compliance with Austel standards when the region selection is set to Australia.

The use of other region setting while the modem is attached to the Australian PSTN would result in you modem being operated in a non-compliant manner.

To verify that the region is correctly set, enter the command ATI which displays the currently active setting.

To set the region permanently to Australia, enter the following command sequence:

```
AT%TE=1
ATS133=1
AT&F
AT&W
AT%TE=0
ATZ
```

Failure to set the modem to the Australia region setting as shown above will result in the modem being operated in a non-compliant manner. Consequently, there would be no permit in force for this equipment and the Telecoms Act 1991 prescribes a penalty of \$12,000 for the connection of non-permitted equipment.

Notes for use of this device in New Zealand

- The grant of a Telepermit for a device in no way indicates Telecom acceptance of responsibility for the correct operation of that device under all operating conditions. In particular the higher speeds at which this modem is capable of operating depend on a specific network implementation which is only one of many ways of delivering high quality voice telephony to customers. Failure to operate should not be reported as a fault to Telecom.
- In addition to satisfactory line conditions a modem can only work properly if:
 - a/ it is compatible with the modem at the other end of the call and
 - b/ the application using the modem is compatible with the application at the other end of the call - e.g., accessing the Internet requires suitable software in addition to a modem.
- This equipment shall not be used in any manner which could constitute a nuisance to other Telecom customers.
- Some parameters required for compliance with Telecom's PTC Specifications are dependent on the equipment (PC) associated with this modem. The associated equipment shall be set to operate within the following limits for compliance with Telecom Specifications:

- a/ There shall be no more than 10 call attempts to the same number within any 30 minute period for any single manual call initiation, and
- b/ The equipment shall go on-hook for a period of not less than 30 seconds between the end of one attempt and the beginning of the next.
- c/ Automatic calls to different numbers shall be not less than 5 seconds apart.
- Immediately disconnect this equipment should it become physically damaged, and arrange for its disposal or repair.
- The correct settings for use with this modem in New Zealand are as follows:
 - ATB0 (CCITT operation)
 - AT&G2 (1800 Hz guard tone)
 - AT&P1 (Decadic dialing make-break ratio =33%/67%)
 - ATS0=0 (not auto answer)
 - ATS10=less than 150 (loss of carrier to hangup delay, factory default of 15 recommended)
 - ATS11=90 (DTMF dialing on/off duration=90 ms)
 - ATX2 (Dial tone detect, but not (U.S.A.) call progress detect)
- When used in the Auto Answer mode, the S0 register must be set with a value between 3 or 4. This ensures:
 - (a) a person calling your modem will hear a short burst of ringing before the modem answers. This confirms that the call has been successfully switched through the network.
 - (b) caller identification information (which occurs between the first and second ring cadences) is not destroyed.
- The preferred method of dialing is to use DTMF tones (ATDT...) as this is faster and more reliable than pulse (decadic) dialing. If for some reason you must use decadic dialing, your communications program must be set up to record numbers using the following translation table as this modem does not implement the New Zealand "Reverse Dialing" standard.
 - Number to be dialed: 0 1 2 3 4 5 6 7 8 9
 - Number to program into computer: 0 9 8 7 6 5 4 3 2 1
 - Note that where DTMF dialing is used, the numbers should be entered normally.
- The transmit level from this device is set at a fixed level and because of this there may be circumstances where the performance is less than optimal. Before reporting such occurrences as faults, please check the line with a standard Telepermitted telephone, and only report a fault if the phone performance is impaired.
- It is recommended that this equipment be disconnected from the Telecom line during electrical storms.

-
- When relocating the equipment, always disconnect the Telecom line connection before the power connection, and reconnect the power first.
 - This equipment may not be compatible with Telecom Distinctive Alert cadences and services such as Fax Ability.

NOTE THAT FAULT CALL OUT CAUSED BY ANY OF THE ABOVE CAUSES MAY INCUR A CHARGE FROM TELECOM

General conditions

As required by PTC 100, please ensure that this office is advised of any changes to the specifications of these products which might affect compliance with the relevant PTC Specifications.

The grant of this Telepermit is specific to the above products with the marketing description as stated on the Telepermit label artwork. The Telepermit may not be assigned to other parties or other products without Telecom approval.

A Telepermit artwork for each device is included from which you may prepare any number of Telepermit labels subject to the general instructions on format, size and colour on the attached sheet.

The Telepermit label must be displayed on the product at all times as proof to purchasers and service personnel that the product is able to be legitimately connected to the Telecom network.

The Telepermit label may also be shown on the packaging of the product and in the sales literature, as required in PTC 100.

The charge for a Telepermit assessment is \$337.50. An additional charge of \$337.50 is payable where an assessment is based on reports against non-Telecom New Zealand Specifications. \$112.50 is charged for each variation when submitted at the same time as the original.

An invoice for \$NZ1237.50 will be sent under separate cover.

Panasonic DVD スーパーマルチドライブ UJ-822 (DVD スーパーマルチドライブ) 安全にお使いいただくために

本装置を正しくご使用いただくために、この説明書をよくお読みください。
また、お読みになった後は、必ず保管してください。

⚠ 注意

1. 本装置はレーザーシステムを使用しています。

本装置の定格銘板には、右記の表示がされています。本装置はヨーロッパ共通のレーザ規格 EN60825 で“クラス1レーザー機器”に分類されています。レーザー光を直接被爆することを防ぐために、この装置の筐体を開けないでください。

2. 分解および改造をしないでください。感電の原因になります。信頼性、安全性、性能の保証をすることができなくなります。

3. 本装置はある確率で読み取り誤りをおこすことがあります。従って、本装置を使用するシステムには、これらの誤りや故障に起因する二次的な損失、障害および事故を防止するために、安全性や保全性に関する十分な配慮が必要です。本装置の故障、取り出されたデータの誤りによって、人体への危害や物質的損害を誘発する可能性があるシステムには、本装置を使用しないでください。

4. ご使用のディスクが損傷を受けても保証はいたしません。

5. ご使用中に異常が生じた場合は、電源を切って、お買い上げの販売店にご相談ください。

CLASS 1 LASER PRODUCT
LASER KLASSE 1

CAUTION	CLASS 3B VISIBLE AND INVISIBLE LASER RADIATION WHEN OPEN. AVOID EXPOSURE TO BEAM.
ATTENTION	CLASSE 3B RAYONNEMENT LASER VISIBLE ET INVISIBLE EN CAS D'OUVERTURE. EXPOSITION DANGEREUSE AU FAISCEAU.
VORSICHT	KLASSE 3B SICHTBARE UND UNSICHTBARE LASERSTRAHLUNG, WENN ABDECKUNG GEÖFFNET. NICHT DEM STRAHL AUSSETZEN.
ADVARSEL	KLASSE 3B SYNLIG OG USYNLIG LASERSTRÅLING VED ÅBNING. UNDGÅ UDS/ETTELSE FOR STRÅLING.
ADVARSEL	KLASSE 3B SYNLIG OG USYNLIG LASERSTRÅLING NÅR DEKSEL ÅPNES. UNNGÅ EKSPONERING FOR STRÅLEN.
VARNING	KLASS 3B SYNLIG OCH OSYNLIG LASERSTRÅLNING NÅR DENNA DEL ÄR ÖPPNAD. STRÅLE ÄR FARLIG.
VARO!	KURSSI 3B NÄKYVÄ JA NÄKYMÄTÖN AVATTAESSA OLET ALLTIINA LASERSÄTEILYLLE, ÄLÄ KATSO SÄTEESEN.

Location of the required label

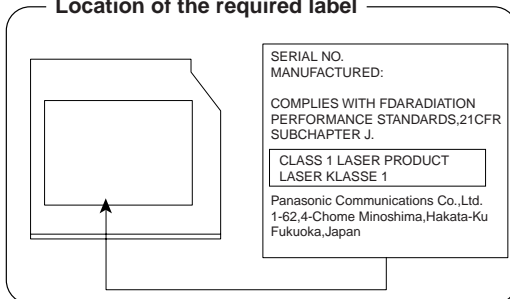

Panasonic CD-RW / DVD-ROM ドライブ UJDA765 (DVD-ROM&CD-R/RW ドライブ) 安全にお使いいただくために

本装置を正しくご使用いただくために、この説明書をよくお読みください。
また、お読みになった後は、必ず保管してください。

⚠ 注意

1. 本装置はレーザーシステムを使用してい

CLASS 1 LASER PRODUCT
LASER KLASSE 1

ます。
本装置の定格銘板には、右記の表示がされています。
本装置はヨーロッパ共通のレーザ規格 EN60825 で“クラス1レーザー機器”に分類されています。
レーザー光を直接被爆することを防ぐために、この装置の筐体を開けないでください。

CAUTION	CLASS 3B VISIBLE AND INVISIBLE LASER RADIATION WHEN OPEN. AVOID EXPOSURE TO BEAM.
ATTENTION	CLASSE 3B RAYONNEMENT LASER VISIBLE ET INVISIBLE EN CAS D'OUVERTURE. EXPOSITION DANGEREUSE AU FAISCEAU.
VORSICHT	KLASSE 3B SICHTBARE UND UNSICHTBARE LASERSTRAHLUNG, WENN ABDECKUNG GEÖFFNET. NICHT DEM STRAHL AUSSETZEN.
ADVARSEL	KLASSE 3B SYNLIG OG USYNLIG LASERSTRÅLING VED ÅBNING. UNDGÅ UDS/ETTELSE FOR STRÅLING.
ADVARSEL	KLASSE 3B SYNLIG OG USYNLIG LASERSTRÅLING NÅR DEKSEL ÅPNES. UNNGÅ EKSPONERING FOR STRÅLEN.
VARNING	KLASS 3B SYNLIG OCH OSYNLIG LASERSTRÅLNING NÅR DENNA DEL ÄR ÖPPNAD. STRÅLE ÄR FARLIG.
VARO!	KURSSI 3B NÄKYVÄ JA NÄKYMÄTÖN AVATTAESSA OLET ALTTIINA LASERSÄTEILYLLE, ÄLÄ KATSO SÄTEESEN.

2. 分解および改造をしないでください。感電の原因になります。信頼性、安全性、性能の保証をすることができなくなります。
3. 本装置はある確率で読み取り誤りをおこすことがあります。従って、本装置を使用するシステムには、これらの誤りや故障に起因する二次的な損失、障害および事故を防止するために、安全性や保全性に関する十分な配慮が必要です。本装置の故障、取り出されたデータの誤りによって、人体への危害や物質的損害を誘発する可能性があるシステムには、本装置を使用しないでください。
4. ご使用のディスクが損傷を受けても保証はいたしません。
5. ご使用中に異常が生じた場合は、電源を切って、お買い上げの販売店にご相談ください。

Location of the required label

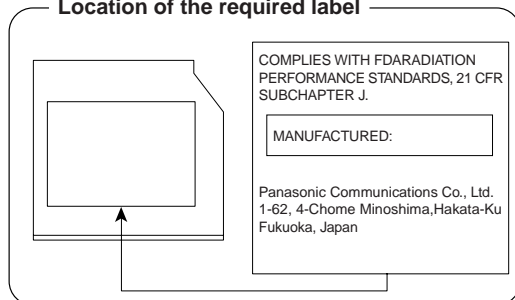

4 東芝 PC ダイアルのご案内

パソコンの操作について、困ったときは、東芝 PC ダイアルに連絡してください。
技術的な質問、問い合わせに電話で対応します。

円滑に対応するために、次ページの「本項 1 トラブルチェックシート」でパソコンの使用環境について確認してから、東芝 PC ダイアルにお問い合わせください。

1 東芝 PC ダイアル

2005年9月13日(火)より、東芝 PC ダイアルの問い合わせ番号が変更となります。

● 2005年9月12日(月) までのお問い合わせ先

ナビダイヤル

全国共通電話番号 **0570-00-3100** (サポート料無料)

* 受付時間 / 9:00 ~ 19:00 (年中無休)

システムメンテナンスのため、サポートを休止させていただく場合がございます。

日程は、dynabook.com 「サポート情報」 → 「東芝 PC ダイアル」

(<http://dynabook.com/assistpc/techsupport/dial.htm>) にてお知らせいたします。

[電話番号はお間違えのないよう、ご確認の上おかけください]

電話は全国6箇所(千葉市、大阪市、名古屋市、福岡市、仙台市、札幌市)の最寄りの拠点に自動的に接続されます。

ナビダイヤルでは、ダイヤル後に通話区間料金のアナウンスが流れます。これは全国6箇所の最寄りの拠点までの通常電話料金で、サポート料金ではありません。

ナビダイヤルでは、NTT以外とマイラインプラスを契約している場合でも、自動的にNTT回線を使用することになります。

海外からの電話、携帯電話などで上記電話番号に接続できないお客様、NTT以外とマイラインプラスなどの回線契約をご利用のお客様は、043-298-8780でお受けしています。

● 2005年9月13日(火) からの問い合わせ先

全国共通電話番号 **0120-97-1048** (通話料 無料) (サポート料)

* 受付時間 / 9:00 ~ 19:00 (年中無休)

システムメンテナンスのため、サポートを休止させていただく場合がございます。

日程は、dynabook.com 「サポート情報」 → 「東芝 PC ダイアル」

(<http://dynabook.com/assistpc/techsupport/dial.htm>) にてお知らせいたします。

[電話番号はお間違えのないよう、ご確認の上おかけください]

海外からの電話、携帯電話などで上記電話番号に接続できないお客様は、043-298-8780でお受けしています。

1 トラブルチェックシート

東芝 PC ダイヤル（前ページ参照）では電話での dynabook の技術的な質問、お問い合わせにお答えいたします。円滑に対応させていただくために、次の内容をまとめ、お手元にお使いのパソコンをご用意のうえ、お問い合わせください。

Q.1 使用しているパソコンの型番は？

型番は本体裏面のラベルに記載されています。

Q.2 使用しているソフトウェア環境は？

Windows XP など、使用しているシステムとアプリケーションは？
システムのバージョンや CPU の種類を「東芝 PC 診断ツール」で確認してください。

Q.3 どのような症状が起きましたか？

なるべく具体的にお知らせください。

Q.4 その症状はどのような操作をした後、発生するようになりましたか？

なるべく具体的にお知らせください。

Q.5 エラーメッセージなどは表示されましたか？

表示された場合、表示内容をお知らせください。

Q.6 その症状はどれくらいの頻度で発生しますか？

- 一度発生したが、その後発生しない 常に発生する
 電源を切らないと発生するが、電源を切ってから再起動すれば発生しない
 電源を切ってから再起動しても必ず発生する その他：

Q.7 その症状が発生するのは決まった操作の後ですか？

- ある一定の操作をすると発生する
 どんな操作をしても発生する その他：

Q.8 インターネットや通信に関する相談の場合

プロバイダ名： 使用モデム名：
使用回線： ブロードバンド ダイヤルアップ接続
 ISDN 接続 携帯電話・PHS 接続

Q.9 周辺機器に関する相談の場合

機器名（製品名）： メーカー名：

さくいん

記号

-  キーを使った
ショートカットキー 57

A

- ACアダプタの仕様 48
- ACアダプタの取り扱い 49
- Arrow Mode LED 43

B

- Battery LED 43, 149
- BIOS セットアップ 167
- Bluetooth Manager 111
- Bluetooth 機能 108

C

- Caps Lock LED 50
- CD / DVD のセット 86
- CD / DVD の取り扱い 89
- CD / DVD の取り出し 87
- ConfigFree 105

D

- DC IN LED 31, 43
- Disk LED 43
- DVD-RAM を使うときは 83
- DVD-Video の再生 82
- dynabook.com 202

F

- Fn-esse 56
-  キーを使った特殊機能キー 53

H

- HDD パスワードの削除 196
- HDD パスワードの登録 195
- HDD パスワードの入力 198
- HDD パスワードの変更 197

I

- i.LINK (IEEE1394) 対応機器の
取り付け 135
- i.LINK (IEEE1394) 対応機器の
取りはずし 135
- i.LINK (IEEE1394) コネクタ 44

L

- LAN コネクタ 44

N

- Numeric Mode LED 43

P

- PadTouch 63
- PC カードスロット 43
- PC カードの取り付け 119
- PC カードの取りはずし 119
- Power LED 31, 43
- Product Key 18

R

- RGB コネクタ 42

S

- SD Card LED 43
- SD カードスロット 44
- SD メモリカードのセット 122
- SD メモリカードの取り扱い 125
- SD メモリカードの取り出し 123

T

TFT 方式カラー液晶ディスプレイ ...	64
TOSHIBA Smooth View	56

U

USB コネクタ	42, 44
USB 対応機器の取り付け	128
USB 対応機器の取りはずし	129

W

WEP	101
-----------	-----

ア

アドホックワークグループ	96
--------------------	----

イ

インスタントセキュリティ機能	53
インフラストラクチャネットワーク ...	96

エ

液晶ディスプレイの取り扱い	66
---------------------	----

カ

カーソル	19
外形寸法図	294
解像度を変更する	65
回復コンソール	300
型番	45

キ

キーボード	42
キーボードの取り扱い	52
起動するドライブを変更する	32
休止状態	38

ク

クリック	19, 60, 61
------------	------------

コ

コントロールパネル	204
コンパクトフラッシュカード スロット	44
コンパクトフラッシュカードの セット	126
コンパクトフラッシュカードの 取り出し	127

サ

再セットアップ	246
---------------	-----

シ

システムインジケータ	43
使用できる CD	77
使用できる DVD	79
消費電力を減らす	157

ス

スクロール	61
スタンバイ	37
スピーカ	42

セ

製造番号	45
静電気について	144
セキュリティロック・スロット ...	42, 44

ソ

増設メモリスロット	45
増設メモリの取り付け	144
増設メモリの取りはずし	144

タ

タッチパッド	42
ダブルクリック	60, 61

ツ

通風孔 42

テ

ディザリング 64

ディスプレイ 42

ディスプレイ開閉ラッチ 42

電源コードとACアダプタの接続 ... 16

電源コードの仕様 48

電源コードの取り扱い 49

電源コネクタ 44

電源スイッチ 43

ト

トークン 185

東芝HDDプロテクション 68

東芝HWセットアップ 163

東芝SDメモ리카ード

 フォーマット 124

東芝省電力 157

東芝ピークシフトコントロール ... 159

特殊機能キー 58

時計用バッテリー 151

ドッキングポート 45

ドメイン 27

ドライブ 44

ドラッグアンドドロップ 60, 61

ナ

内蔵マイク 42

内蔵モデム用

 地域選択ユーティリティ 113

ハ

ハードディスクの内容を

 すべて消去する 282

パスワードに使用できる文字 183

パスワードを

 忘れてしまった場合 191

パソコン本体の取り扱い 49

バッテリー安全ロック 45

バッテリー充電量が減少したとき ... 151

バッテリーの充電方法 152

バッテリーパック 45

バッテリーパックの取り付け 154

バッテリーパックの取りはずし 154

バッテリー・リリースラッチ 45

バッテリーを長持ちさせるには 153

パネルスイッチ機能 40

ヒ

左ボタン 42

ビデオモード 295

表示可能色数 64

表示装置を切り替える 130

フ

フォーマット (SDメモ리카ード) ... 123

ヘ

ヘッドホン出力端子 42

ホ

ポートリプリケータの取り付け 137

ポートリプリケータの取りはずし ... 139

ポインタ 19

ボリュームコントロール 71

ボリュームダイヤル 42, 71

マ

マイク入力端子 42

ミ

右ボタン 42

ム

無線 LAN 91

モ

文字キー 52

モジュージャック 44

ユ

ユーザー補助 28

ユーザパスワードの削除 187

ユーザパスワードの登録 183

ユーザパスワードの入力 190

ユーザパスワードの変更 188

リ

リカバリ DVD-ROM 247

リリース情報 1

ワ

ワイヤレスコミュニケーション

LED 43

ワイヤレスコミュニケーション

スイッチ 42